

Holz – Stahlbeton

Baustoffe | Korrosionsschutz

Baustoffe Schöck Isokorb®

Betonstahl	B500B nach DIN 488-1, BSt 500 NR nach allgemeiner bauaufsichtlicher Zulassung
Drucklager im Beton	S 235 JRG2 nach DIN EN 10025-2 für die Druckplatten
Nichtrostender Stahl	Werkstoff-Nr.: 1.4401, 1.4404, 1.4462, 1.4482 und 1.4571, S 460 nach Zulassung-Nr.: Z-30.3-6 Bauteile und Verbindungsmittel aus nichtrostenden Stählen bzw. BSt 500 NR
Lastaufnahmeplatte	Werkstoff-Nr.: 1.4404, 1.4362 und 1.4571 oder höherwertig z. B. 1.4462
Distanzplättchen	Werkstoff-Nr.: 1.4401 S 235, Dicke 2 mm und 3 mm, Länge 180 mm, Breite 15 mm
Dämmstoff	Neopor® – Polystyrol-Hartschaum (EPS) nach DIN EN 13163, Klasse E nach DIN EN 13501-1, eingetragene Marke der BASF, $\lambda = 0,032 \text{ W}/(\text{m}\cdot\text{K})$ Die Ausführung des Dämmmaterials in Steinwolle ist auf Anfrage erhältlich.
Stahlschwert	S 235, feuerverzinkt
Verbindungsmittel	
Stabdübel	∅ 12 mm, S235, feuerverzinkt
Anschließende Bauteile	
Betonstahl	B500A oder B500B nach DIN 488-1, bzw. DIN EN 1992-1-1 (EC2) und DIN EN 1992-1-1/NA
Beton	deckenseitig Normalbeton; Betonfestigkeitsklasse $\geq \text{C } 20/25$
Holz	Vollholz aus Nadelbäumen C 24, Sortierklasse S 10 Vollholz aus Nadelbäumen C 30, Sortierklasse S 13 Brettschichtholz GL 24 c (wasserfest verleimt) Brettschichtholz GL 28 c (wasserfest verleimt)

Korrosionsschutz

Der beim Schöck Isokorb® T Typ SK, SQ verwendete nichtrostende Stahl entspricht der Werkstoff-Nummer 1.4401, 1.4404, 1.4482 oder 1.4571. Diese Stähle sind laut der allgemeinen bauaufsichtlichen Zulassung Z-30.3-6 Anlage 1 „Bauteile und Verbindungselemente aus nichtrostenden Stählen“ in die Widerstandsklasse III/mittel eingestuft.

Der Anschluss des Schöck Isokorb® T Typ SK, SQ in Verbindung mit einer verzinkten bzw. mit Korrosionsschutzanstrich versehenen Stirnplatte ist hinsichtlich Kontakt-Korrosionsbeständigkeit unbedenklich (siehe Zulassung Z-30.3-6, Abschnitt 2.1.6.4). Bei Anschlüssen mit Schöck Isokorb® ist die Fläche des unedleren Metalls (Stirnplatte aus Stahl) wesentlich größer als die des Edelstahls (Bolzen, Unterlegscheiben und Lastaufnahmeplatte), so dass ein Versagen des Anschlusses infolge Kontaktkorrosion ausgeschlossen ist.

i Hinweis zum Kürzen von Gewindestangen

Die Gewindestangen dürfen bauseits gekürzt werden, unter der Voraussetzung, dass nach Montage der bauseitigen Stirnplatte, der Unterlegscheiben und der Muttern noch mindestens 2 Gewindegänge stehen bleiben.

Schöck Isokorb® T Typ SK mit Stahlschwert

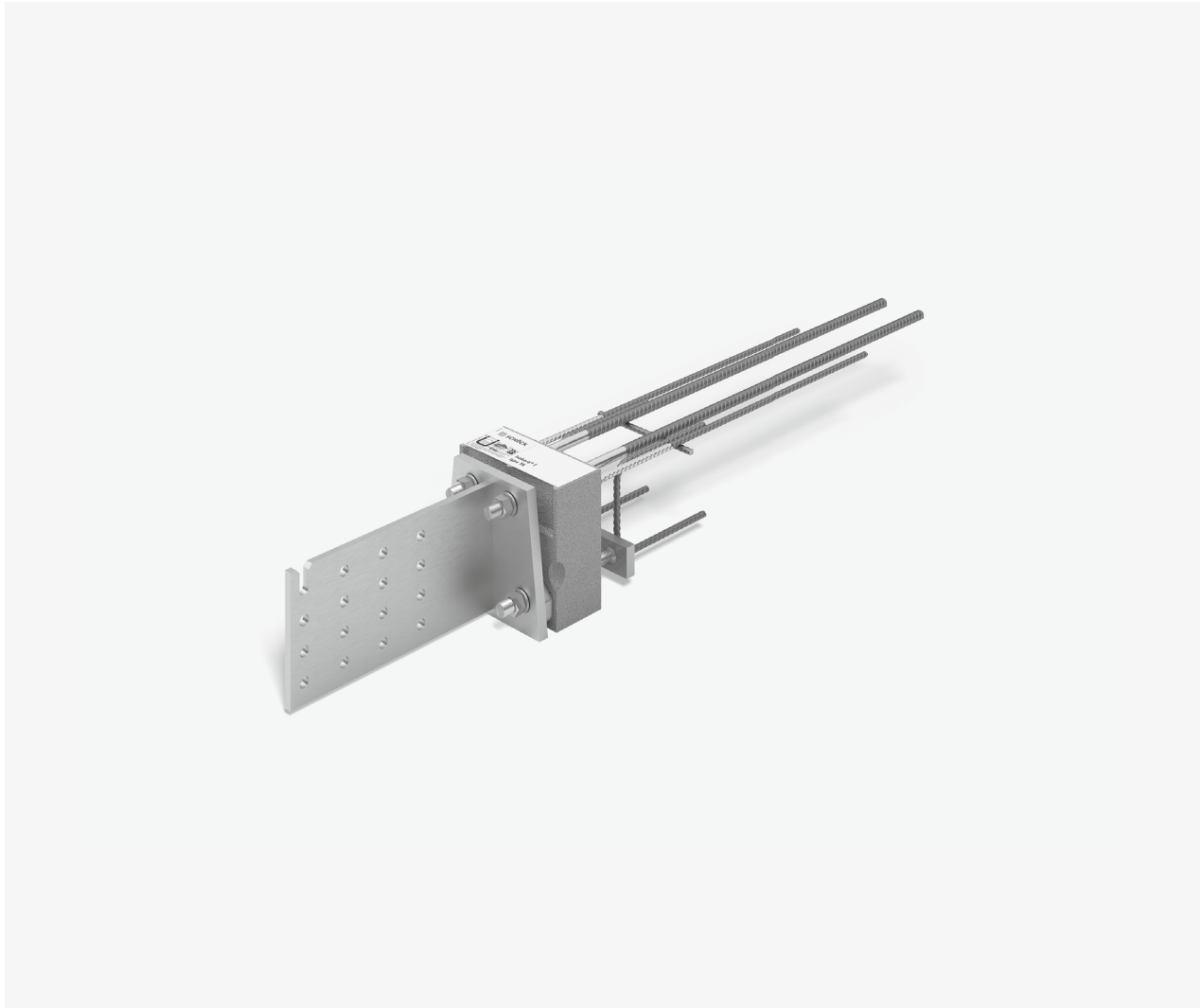

Schöck Isokorb® T Typ SK mit Stahlschwert

Tragendes Wärmedämmelement für frei auskragende Holzkonstruktionen mit Anschluss an Stahlbetondecken. Das Element überträgt negative Momente und positive Querkräfte.

T
Typ SK

Holz – Stahlbeton

Elementanordnung | Einbauschritte



Abb. 186: Schöck Isokorb® T Typ SK: Balkon frei ausragend



Abb. 187: Schöck Isokorb® T Typ SK mit Stahlschwert: Anschluss an die Stahlbetondecke; Dämmkörper innerhalb der Außendämmung

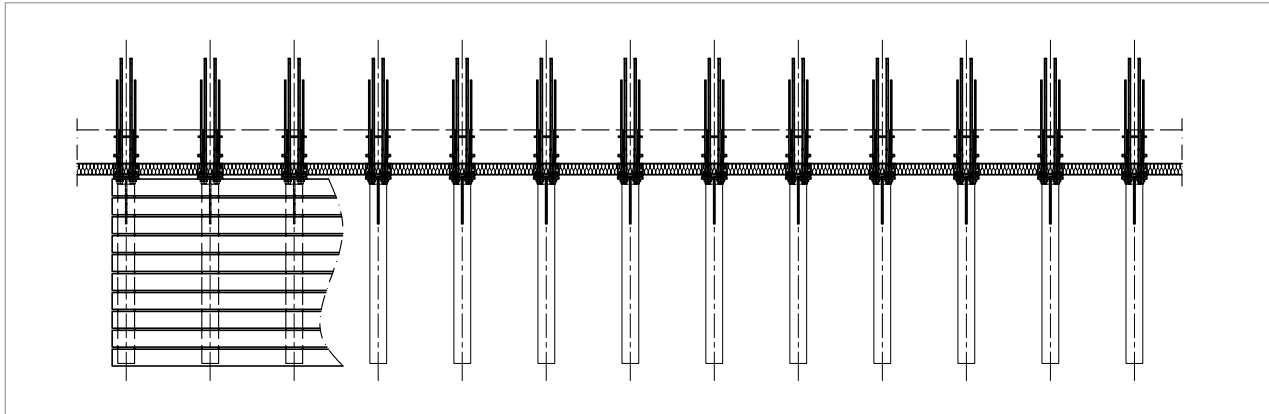

Abb. 188: Schöck Isokorb® T Typ SK mit Stahlschwert: Anschluss an die Stahlbetondecke bei monolithischer Außenwand

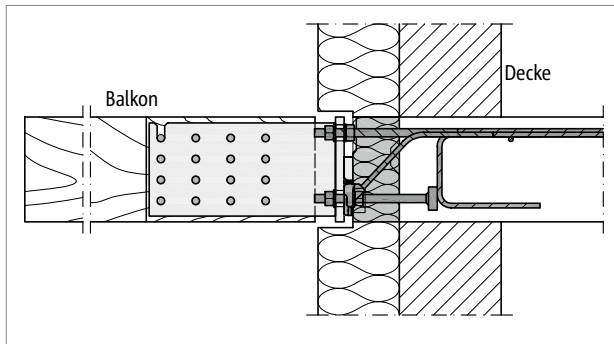

Abb. 189: Schöck Isokorb® T Typ SK-WU-M1 mit Stahlschwert: Sonderkonstruktion; erforderlich bei Anschluss an eine Stahlbetonwand mit einer Wandstärke ab 200 mm

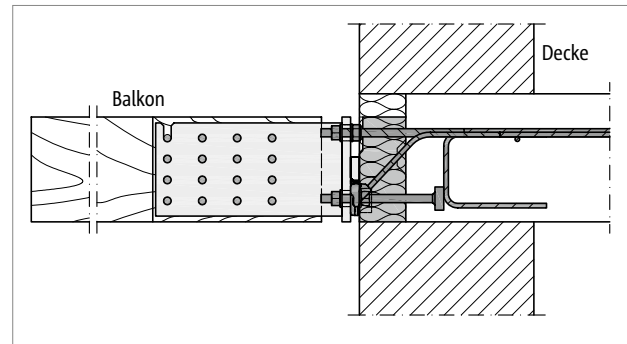

Abb. 190: Schöck Isokorb® T Typ SK mit Stahlschwert: Dämmkörper schließt mit Hilfe des Deckenvorsprungs außen bündig mit der Dämmung der Wand ab, dabei sind die seitlichen Randabstände zu beachten

Hinweis

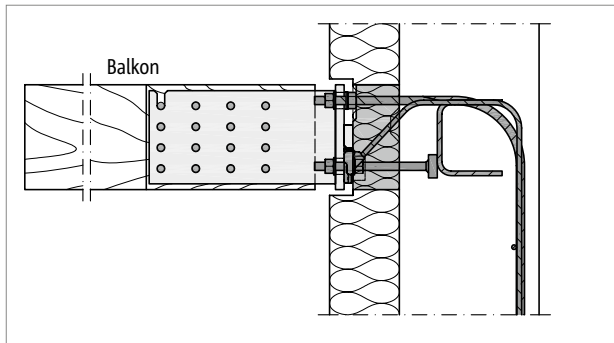
- Umlaufend ist die Abdichtung des Anschlusses zu berücksichtigen, zu planen und auszuführen.

Produktvarianten | Typenbezeichnung | Sonderkonstruktionen

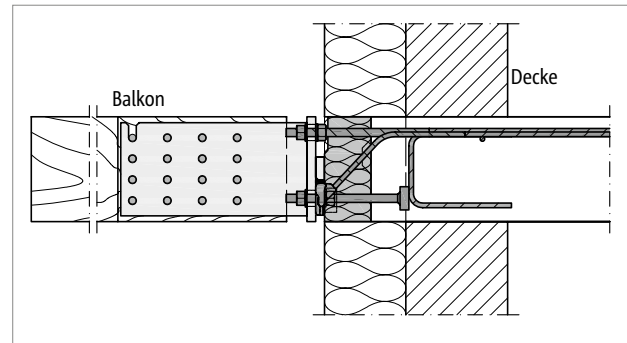
Varianten Schöck Isokorb® T Typ SK mit Stahlschwert

Die Ausführung des Schöck Isokorb® T Typ SK mit Stahlschwert kann wie folgt variiert werden:

- Haupttragstufe:
Momententragstufe M1
- Nebentragstufe:
Bei Haupttragstufe M1: Querkrafttragstufe V1
- Feuerwiderstandsklasse:
R 0
- Dämmkörperdicke:
X80 = 80 mm
- Betondeckung:
CV20 = 20 mm bei Haupttragstufe M1
- Isokorb® Höhe:
H = 180 mm, abgestimmt auf das Stahlschwert
- Isokorb® Länge:
L180 = 180 mm
- Gewindedurchmesser:
D16 = M16
- Generation:
1.0

Stahlschwert

- Das Stahlschwert für den Holzbalkenanschluss ist als Zubehör für den Schöck Isokorb® T Typ SK-M1 in Höhe H180 erhältlich.
- Das Stahlschwert Isokorb® T Typ SK/SQ H180 Part H als Zubehör bei der Bestellung angeben.

Typenbezeichnung in Planungsunterlagen

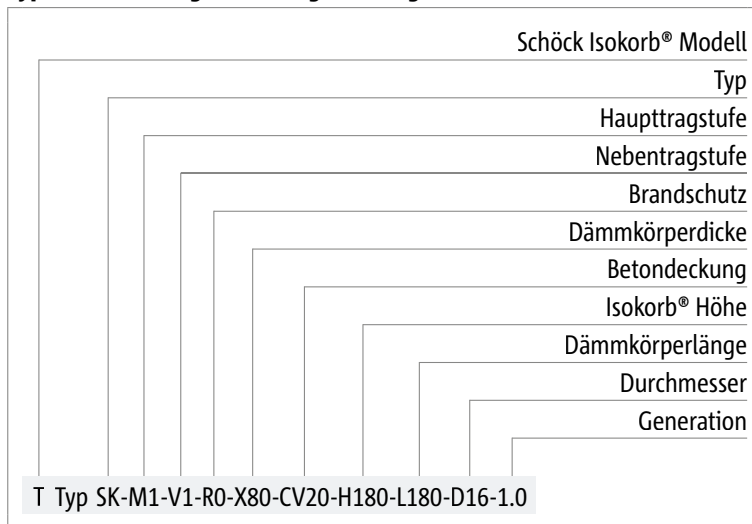

Sonderkonstruktionen

Anschlussituationen, die mit den in dieser Technischen Information dargestellten Standard-Produktvarianten nicht realisierbar sind, können bei der Anwendungstechnik (Kontakt siehe Seite 3) angefragt werden.

Vorzeichenregel

Vorzeichenregel für die Bemessung



Abb. 191: Schöck Isokorb® T Typ SK mit Stahlschwert: Vorzeichenregel für die Bemessung

Bemessung Stahlbetonanschluss

Bemessung Schöck Isokorb® T Typ SK mit Stahlschwert

Der Anwendungsbereich des Schöck Isokorb® T Typ SK mit Stahlschwert erstreckt sich auf Decken- und Balkonkonstruktionen mit vorwiegend ruhenden, gleichmäßig verteilten Verkehrslasten nach DIN EN 1991-1-1/NA, Tabelle 6.1DE. Für die beiderseits des Isokorb® anschließenden Bauteile ist ein statischer Nachweis vorzulegen.

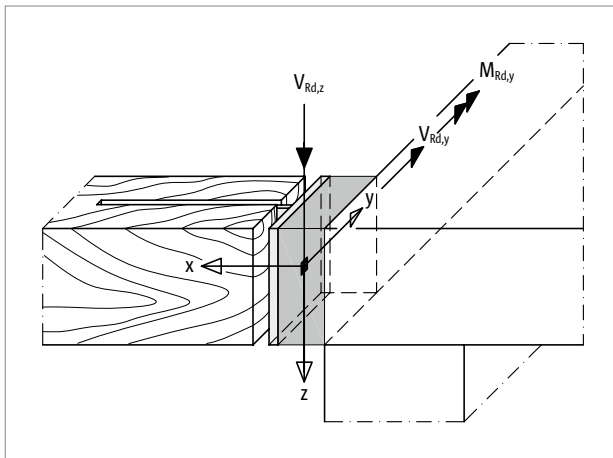
Bemessungstabelle T Typ SK mit Stahlschwert

Schöck Isokorb® T Typ SK 1.0		M1-V1
Bemessungswerte bei		Betonfestigkeitsklasse \geq C20/25
		$M_{Rd,y}$ [kNm/Element]
Isokorb® Höhe H [mm]	180	-9,3
		$V_{Rd,z}$ [kN/Element]
	180	10,5
		$V_{Rd,y}$ [kN/Element]
	180	$\pm 2,5$

Schöck Isokorb® T Typ SK 1.0		M1-V1
Innerer Hebelarm bei		z_i [mm]
Isokorb® Höhe H [mm]	180	113



Abb. 192: Schöck Isokorb® T Typ SK mit Stahlschwert: Statisches System; Bemessungswerte für den Stahlbetonanschluss beziehen sich auf die dargestellte Kraglänge $l_{k,St}$

i Hinweise zur Bemessung

- Die Bemessungswerte werden auf die Hinterkante der Stirnplatte bezogen.
- Bei der indirekten Lagerung des Schöck Isokorb® T Typ SK ist insbesondere die Lastweiterleitung im Stahlbetonteil durch den Tragwerksplaner nachzuweisen.
- Das Nennmaß c_{nom} der Betondeckung nach DIN EN 1992-1-1 (EC2), 4.4.1 und DIN EN 1992-1-1/NA beträgt im Innenbereich 20 mm.
- Abhebende Kräfte aus Windsog können vom Schöck Isokorb® T Typ SK bei Holzbalkenanschluss aufgrund der Langlöcher im Stahlschwert nicht aufgenommen werden.
- Zur Aufnahme abhebender, nach oben gerichteter Kräfte ist ein Schöck Isokorb® T Typ SK-MM1 in Höhe H180 und ein bauseitig zu fertigendes Stahlschwert mit einer zweiten Knagge (oder mit Rundlöchern) in der Stirnplatte erforderlich (siehe Seite 109).
- Die Weiterleitung der Kräfte vom Schöck Isokorb® T Typ SK in das Stahlbetonbauteil sind vom Tragwerksplaner nachzuweisen.
- Schöck Isokorb® XT: Das Stahlschwert für den Holzbalkenanschluss ist auch mit dem Schöck Isokorb® XT Typ SK-M1-V1 in Höhe H180 kombinierbar.

Bemessung Holzanschluss

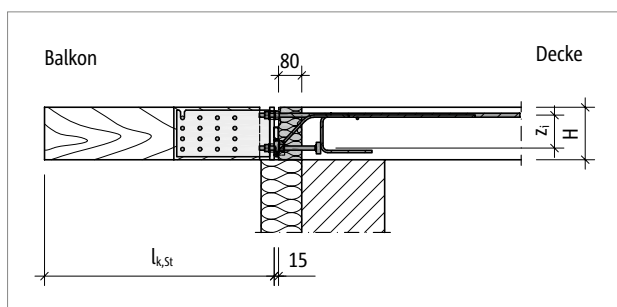
Erforderliche Nachweise

Der Anschluss des Holzbalkens an den Isokorb® erfolgt mittels eines Stahlschwerts. Dies ist ein Teil des Produkts. Der Holzbalken und die Stabdübelverbindung zwischen Balken und Stahlschwert sind vom Tragwerksplaner nachzuweisen, sofern andere Holzsorten oder andere Holzbalkenquerschnitte verwendet werden als diejenigen, die in den Bemessungstabellen in dieser Technischen Information aufgeführt werden.

Bemessungstabelle Holzbalken

Schöck Isokorb® T Typ SK	M1-V1-R0-X80-CV20-H180-L180-D16-1.0 mit Stahlschwert		
Bemessungswerte bei	Nadelholz C24 oder Brettschichtholz GL 24c		
	Holzbalkenbreite b [mm]		
	120	140	160
Holzbalkenhöhe h [mm]	$M_{Rd,y}$ [kNm/Balken]		
180, 200, 220, 240	-6,3	-7,0	-7,7
	$V_{Rd,z}$ [kN/Balken]		
	10,5		

Schöck Isokorb® T Typ SK	M1-V1-R0-X80-CV20-H180-L180-D16-1.0 mit Stahlschwert		
Bemessungswerte bei	Nadelholz C30 oder Brettschichtholz GL 28c		
	Holzbalkenbreite b [mm]		
	120	140	160
Holzbalkenhöhe h [mm]	$M_{Rd,y}$ [kNm/Balken]		
180, 200, 220, 240	-6,7	-7,5	-8,3
	$V_{Rd,z}$ [kN/Balken]		
	10,5		



Abb. 193: Schöck Isokorb® T Typ SK mit Stahlschwert: Statisches System; Bemessungswerte für die Holzbalken beziehen sich auf die dargestellte Kraglänge $l_{k, Ho}$

Hinweise zur Bemessung

- Der Berechnung der Holzkonstruktion ist DIN EN 1995-1-1 (EC5): 2010-12 und DIN EN 1995-1-1/NA: 2010-12 zugrunde gelegt.
- Je anzuschließender Holzkonstruktion sind mindestens zwei Schöck Isokorb® T Typ SK anzuordnen. Diese sind so untereinander zu verbinden, dass sie gegen Verdrehen in ihrer Lage gesichert sind, da der einzelne Isokorb® rechnerisch keine Torsion (also kein Moment $M_{Ed,x}$) aufnehmen kann.

Bemessungshilfen

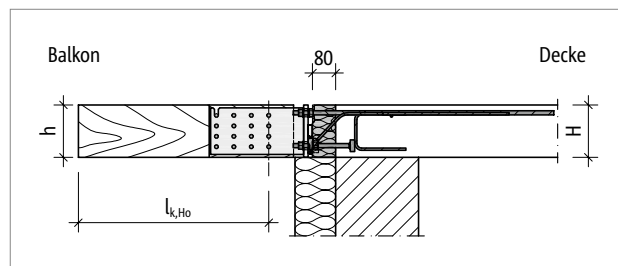
Einwirkende Bemessungsgrößen in Abhängigkeit der Kraglänge und des Holzbalkenabstands

Schöck Isokorb® T Typ SK	M1-V1-R0-X80-CV20-H180-L180-D16-1.0 mit Stahlschwert													
Einwirkendes Moment bei	Achsabstand der Holzbalken a [mm]													
	400	450	500	550	600	650	700	750	800	850	900	950	1000	
Kragarm $l_{k,St}$ [m]	M _{Ed,y(l_{k,Ho})} [kNm/Balken]													
0,5	-0,5	-0,6	-0,7	-0,7	-0,8	-0,9	-0,9	-1,0	-1,1	-1,1	-1,2	-1,3	-1,3	
0,6	-0,7	-0,8	-0,9	-1,0	-1,0	-1,1	-1,2	-1,3	-1,4	-1,5	-1,6	-1,6	-1,7	
0,7	-0,9	-1,0	-1,1	-1,2	-1,3	-1,4	-1,5	-1,6	-1,7	-1,8	-2,0	-2,1	-2,2	
0,8	-1,1	-1,2	-1,3	-1,5	-1,6	-1,7	-1,9	-2,0	-2,1	-2,3	-2,4	-2,6	-2,7	
0,9	-1,3	-1,5	-1,6	-1,8	-2,0	-2,1	-2,3	-2,4	-2,6	-2,8	-2,9	-3,1	-3,3	
1,0	-1,6	-1,8	-2,0	-2,2	-2,3	-2,5	-2,7	-2,9	-3,1	-3,3	-3,5	-3,7	-3,9	
1,1	-1,9	-2,1	-2,3	-2,5	-2,8	-3,0	-3,2	-3,5	-3,7	-3,9	-4,2	-4,4	-4,6	
1,2	-2,2	-2,4	-2,7	-3,0	-3,2	-3,5	-3,8	-4,1	-4,3	-4,6	-4,9	-5,1	-5,4	
1,3	-2,5	-2,8	-3,1	-3,4	-3,8	-4,1	-4,4	-4,7	-5,0	-5,3	-5,6	-5,9	-6,2	
1,4	-2,9	-3,2	-3,6	-3,9	-4,3	-4,7	-5,0	-5,4	-5,7	-6,1	-6,4	-6,8	-7,2	
1,5	-3,3	-3,7	-4,1	-4,5	-4,9	-5,3	-5,7	-6,1	-6,5	-6,9	-7,3	-7,7	-8,1	
1,6	-3,7	-4,1	-4,6	-5,1	-5,5	-6,0	-6,4	-6,9	-7,4	-7,8	-8,3	-	-	
1,7	-4,1	-4,6	-5,2	-5,7	-6,2	-6,7	-7,2	-7,7	-8,2	-	-	-	-	
1,8	-4,6	-5,2	-5,7	-6,3	-6,9	-7,5	-8,0	-	-	-	-	-	-	
1,9	-5,1	-5,7	-6,4	-7,0	-7,6	-8,3	-	-	-	-	-	-	-	
2,0	-5,6	-6,3	-7,0	-7,7	-	-	-	-	-	-	-	-	-	
2,1	-6,2	-6,9	-7,7	-	-	-	-	-	-	-	-	-	-	
2,2	-6,7	-7,6	-	-	-	-	-	-	-	-	-	-	-	
2,3	-7,4	-8,3	-	-	-	-	-	-	-	-	-	-	-	
2,4	-8,0	-	-	-	-	-	-	-	-	-	-	-	-	

i Bemessungshilfen

- Die Lastannahmen zur Berechnung der einwirkenden Momente $M_{Ed,y}(l_{k,Ho})$ sind auf Seite 147 aufgeführt. Bei davon abweichenden Lastannahmen ist das Moment $M_{Ed,y}(l_{k,Ho})$ vom Tragwerksplaner zu bestimmen.
- Abhängig vom einwirkenden Moment $M_{Ed,y}(l_{k,Ho})$ und der Querkraft $V_{Ed,z}$ sind die Holzbalken zu bemessen, siehe Bemessungstabelle Holzbalken Seite 146.

Schöck Isokorb® T Typ SK	M1-V1-R0-X80-CV20-H180-L180-D16-1.0 mit Stahlschwert													
Einwirkende Querkraft bei	Achsabstand der Holzbalken a [mm]													
	400	450	500	550	600	650	700	750	800	850	900	950	1000	
	Kraglänge max. $l_{k,St}$ [m]													
$V_{Ed,z}$ [kN]	2,47	2,31	2,18	2,07	1,98	1,89	1,81	1,74	1,68	1,62	1,57	1,50	1,42	
	7,0	7,4	7,8	8,2	8,5	8,9	9,2	9,5	9,8	10,1	10,4	10,5	10,5	

Bemessungswerte und Kraglängen

- $M_{Ed,y}(l_{k,Ho}) =$ Einwirkendes Moment im maßgebenden Bemessungsschnitt des Holzbalkenanschlusses [kNm]
- $V_{Ed,z} =$ Einwirkende Querkraft im Bemessungsschnitt des Stahlschwertsanschlusses bei Kraglänge max. $l_{k,St}$ [kN]
- $l_{k,St} =$ Kraglänge gemessen ab der Hinterkante der Stirnplatte des Stahlschwerts [m]
- max. $l_{k,St} =$ Maximale Kraglänge zur Einhaltung von $M_{Rd,y}$ beziehungsweise $V_{Rd,z}$, gemessen ab der Hinterkante der Stirnplatte des Stahlschwerts [m]
- $l_{k,Ho} =$ Kraglänge gemessen ab dem maßgebenden Bemessungsschnitt des Holzbalkenanschlusses [m]

Bemessungshilfen



Abb. 194: Schöck Isokorb® T Typ SK mit Stahlschwert: Statisches System

Lastannahmen als Grundlage für die Bemessungshilfetabelle

Holzbalken mit leichtem Belag	$g = 0,5 \text{ kN/m}^2$
Verkehrslast	$q = 4,0 \text{ kN/m}^2$
Geländer	$F_G = 0,75 \text{ kN/m}$
Horizontallast auf Geländer (Holmhöhe = 1,0 m)	$H_G = 0,5 \text{ kN/m}$
Teilsicherheits- und Kombinations- beiwerte	$\gamma_G = 1,35$ $\gamma_Q = 1,5$ $\psi_0 = 0,7$

Einwirkende Bemessungsgrößen $M_{Ed,y}$ und $V_{Ed,z}$

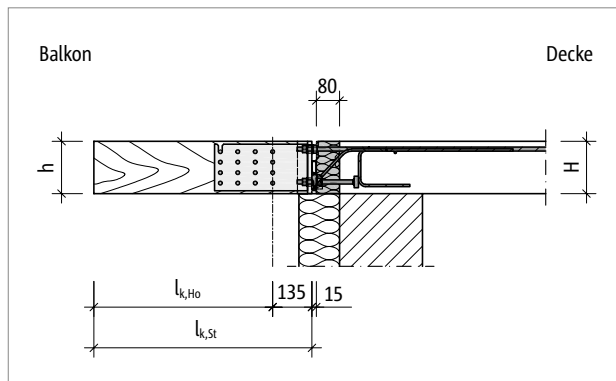
$M_{Ed,y}$	$= (\gamma_G \cdot g + \gamma_Q \cdot q) \cdot a \cdot l_k^2 / 2 + \gamma_G \cdot F_G \cdot a \cdot l_k + \gamma_G \cdot \psi_0 \cdot H_G \cdot 1,0 \text{ m} \cdot a$ [kNm]
$V_{Ed,z}$	$= (\gamma_G \cdot g + \gamma_Q \cdot q) \cdot a \cdot l_k + \gamma_G \cdot F_G \cdot a$ [kN]
l_k	= Kraglänge (= $l_{k,St}$ für die Bemessung des Stahlbetonanschlusses)
a	= Achsabstand der Holzbalken

Maximal möglicher Achsabstand max. a der Holzbalken in Abhängigkeit der Kraglänge l_k

$M_{Ed,y}$	$= (1,35 \cdot 0,5 + 1,5 \cdot 4,0) \cdot a \cdot l_k^2 / 2 + 1,35 \cdot 0,75 \cdot a \cdot l_k + 1,5 \cdot 0,7 \cdot 0,5 \cdot 1,0 \cdot a \leq M_{Rd,y}$
$V_{Ed,z}$	$= (1,35 \cdot 0,5 + 1,5 \cdot 4,0) \cdot a \cdot l_k + 1,35 \cdot 0,75 \cdot a \leq V_{Rd,z}$

Setze $M_{Ed,y} = M_{Rd,y}$ beziehungsweise $V_{Ed,z} = V_{Rd,z}$

Daraus folgt:

- aus $M_{Ed,y}$: $\text{max. } a = 9,3 \text{ kNm} / (6,7 \text{ kN/m} \cdot l_k^2 / 2 + 1,0 \text{ kN} \cdot l_k + 0,5 \text{ kNm})$ [m]
- aus $V_{Ed,z}$: $\text{max. } a = 10,5 \text{ kN} / (6,7 \text{ kN/m} \cdot l_k + 1,0 \text{ kN})$ [m]

Dabei ist für max. a der kleinere der beiden Werte maßgebend.

■ Bemessungshilfen

- Die Einhaltung der Kraglänge max. $l_{k,St}$ ist zu beachten.
- Die Ausbildung des Balkonbelags hat entscheidenden Einfluss auf den maximal möglichen Achsabstand max. a der Holzbalken.
- Der im Holzbau übliche maximale Achsabstand von Balken liegt bei ca. 700 mm.
- Die Bemessungshilfetabelle gilt nur für die angegebenen Lastannahmen.
- Die Holzbalken werden mit der Kraglänge $l_{k,Ho}$ bemessen.

Verformung/Überhöhung | Drehfedersteifigkeit

Verformung

Die in der Tabelle angegebenen Verformungsfaktoren ($\tan \alpha$ [%]) resultieren aus der Verformung des Schöck Isokorb® im Grenzzustand der Tragfähigkeit infolge einer Momentenbeanspruchung des Isokorb®. Sie dienen zur Abschätzung der erforderlichen Überhöhung. Die rechnerische Überhöhung des Balkens ergibt sich aus der Verformung der Holzkonstruktion zuzüglich der Verformung aus dem Schöck Isokorb®. Die vom Tragwerksplaner/Konstrukteur in den Ausführungsplänen zu nennende Überhöhung des Balkens (Basis: errechnete Gesamtverformung aus Kragbalken + Deckendrehwinkel + Schöck Isokorb®) sollte so gerundet werden, dass die planmäßige Entwässerungsrichtung eingehalten wird (aufrunden: bei Entwässerung zur Gebäudefassade, abrunden: bei Entwässerung zum Kragbalkenende).

Verformung ($w_{\ddot{u}}$) infolge des Schöck Isokorb®

$$w_{\ddot{u}} = \tan \alpha \cdot l_k \cdot (M_{Ed,GZG} / M_{Rd}) \cdot 10 \text{ [mm]}$$

Einzusetzende Faktoren:

$\tan \alpha$ = Tabellenwert einsetzen

l_k = Auskragungslänge [m]

$M_{Ed,GZG}$ = Maßgebendes Biegemoment [kNm] im Grenzzustand der Gebrauchstauglichkeit (GZG) für die Ermittlung der Verformung $w_{\ddot{u}}$ [mm] aus dem Schöck Isokorb®. Die für die Verformung anzusetzende Lastkombination wird vom Tragwerksplaner festgelegt.

(Empfehlung: Lastkombination für die Ermittlung der Überhöhung $w_{\ddot{u}}$: $g + 0,3 \cdot q$; $M_{Ed,GZG}$ im Grenzzustand der Gebrauchstauglichkeit ermitteln)

M_{Rd} = Maximales Bemessungsmoment [kNm] des Schöck Isokorb®

Berechnungsbeispiel siehe Seite 157



Abb. 195: Schöck Isokorb® T Typ SK mit Stahlschwert: Statisches System; Bemessungswerte beziehen sich auf die dargestellte Kraglänge l_k

Schöck Isokorb® T Typ SK 1.0		M1-V1
Verformungsfaktor bei		$\tan \alpha$ [%]
Isokorb® Höhe H [mm]	180	0,8

Drehfedersteifigkeit

Für die Nachweise im Grenzzustand der Gebrauchstauglichkeit ist die Drehfedersteifigkeit des Schöck Isokorb® zu berücksichtigen. Sofern eine Untersuchung des Schwingungsverhaltens der anzuschließenden Holzkonstruktion erforderlich ist, sind die aus dem Schöck Isokorb® resultierenden zusätzlichen Verformungen zu berücksichtigen.

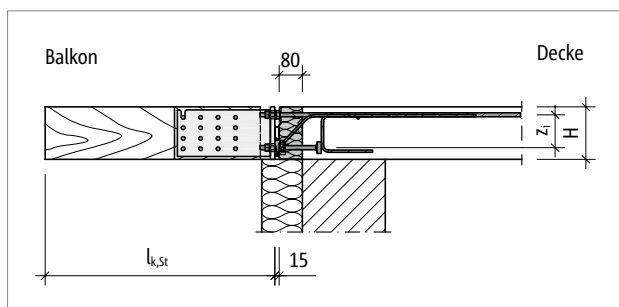
Schöck Isokorb® T Typ SK 1.0		M1-V1
Drehfedersteifigkeit bei		C [kNm/rad]
Isokorb® Höhe H [mm]	180	1300

Randabstände | Achsabstände

Randabstände

Der Schöck Isokorb® T Typ SK muss so positioniert werden, dass Mindestrandabstände in Bezug zum inneren Stahlbetonbauteil eingehalten werden:



Abb. 196: Schöck Isokorb® T Typ SK mit Stahlschwert: Randabstände



Abb. 197: Schöck Isokorb® T Typ SK mit Stahlschwert: Randabstände an der Außenecke bei zwei senkrecht zueinander angeordneten Isokorb®

i Randabstände

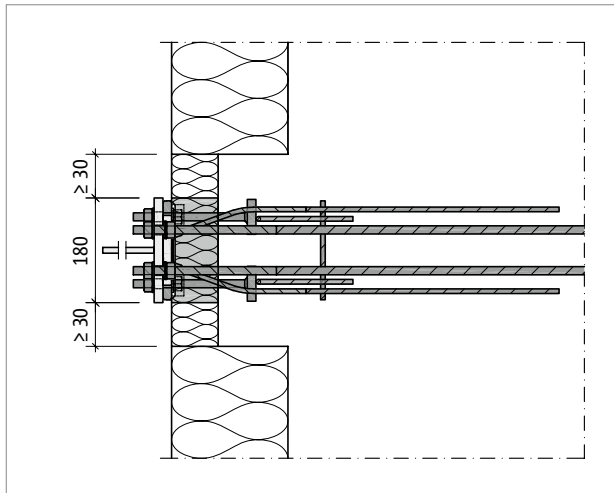
- Randabstände $e_R < 30$ mm sind nicht zulässig!
- Wenn zwei Schöck Isokorb® T Typ SK senkrecht zueinander an einer Außenecke angeordnet werden, sind Randabstände $e_R \geq 65$ mm erforderlich.

Achsabstände

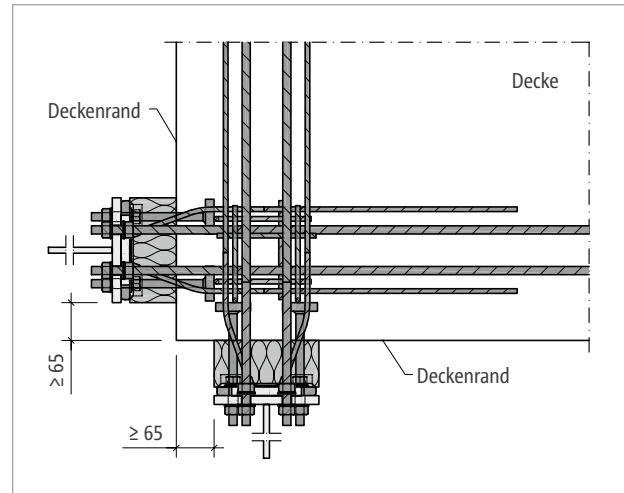
Der Schöck Isokorb® T Typ SK muss so positioniert werden, dass Mindestachsabstände von Isokorb® zu Isokorb® eingehalten werden:



Abb. 198: Schöck Isokorb® T Typ SK mit Stahlschwert: Achsabstand

i Achsabstände

- Die Tragfähigkeit des Schöck Isokorb® T Typ SK ist bei Unterschreitung des dargestellten Mindestwertes für den Achsabstand abzumindern.
- Die abgeminderten Bemessungswerte können bei der Anwendungstechnik abgerufen werden. Kontakt siehe Seite 3.

Außenecke

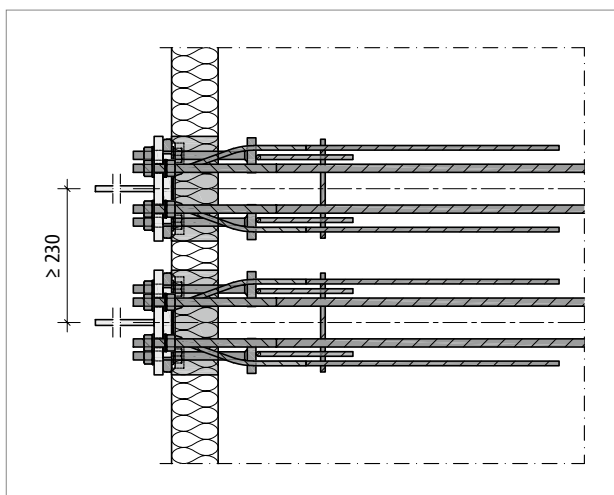
Höhenversatz bei Außenecke

An einer Außenecke werden Schöck Isokorb® T Typ SK senkrecht zueinander angeordnet. Die Zug-, Druck- und Querkraftstäbe überschneiden sich. Deshalb sind die Schöck Isokorb® T Typ SK höhenversetzt anzuordnen. Dazu werden bauseitig 20 mm Dämmstreifen jeweils direkt unter beziehungsweise direkt über dem Dämmkörper des Schöck Isokorb® angeordnet.



Abb. 199: Schöck Isokorb® T Typ SK mit Stahlschwert: Außenecke



Abb. 200: Schöck Isokorb® T Typ SK mit Stahlschwert: Anordnung mit Höhenversatz

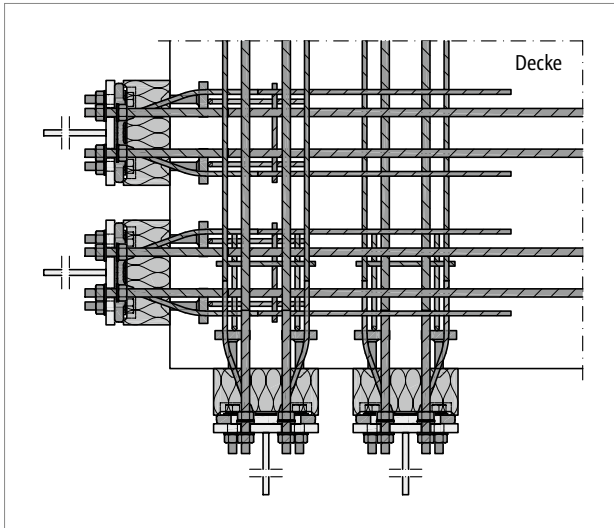

Abb. 201: Schöck Isokorb® T Typ SK mit Stahlschwert: Abbund der Holzbalken für den Anschluss an der Außenecke

i Außenecke

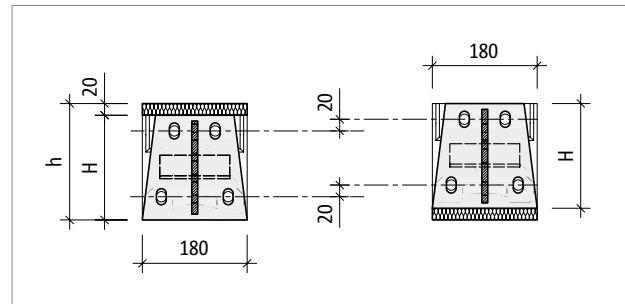
- Durch den Höhenversatz ist bei einer Außenecke eine Deckendicke beziehungsweise eine Balkenhöhe von $h \geq 200$ mm erforderlich!
- Bei der Ausführung eines Eckbalkons ist darauf zu achten, dass die 20 mm Höhendifferenz im Eckbereich auch bei den Bohrungen für die Stabdübel in den Holzbalken zu berücksichtigen sind!
- Die Achs-, Element- und Randabstände des Schöck Isokorb® T Typ SK sind einzuhalten.

Produktbeschreibung

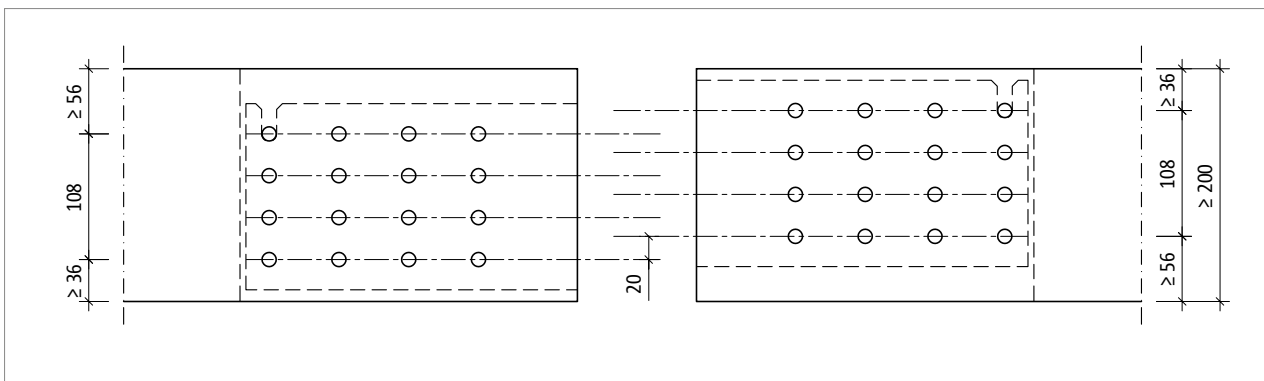

Abb. 202: Schöck Isokorb® T Typ SK mit Stahlschwert: Grundriss



Abb. 203: Schöck Isokorb® T Typ SK mit Stahlschwert: Seitenansicht

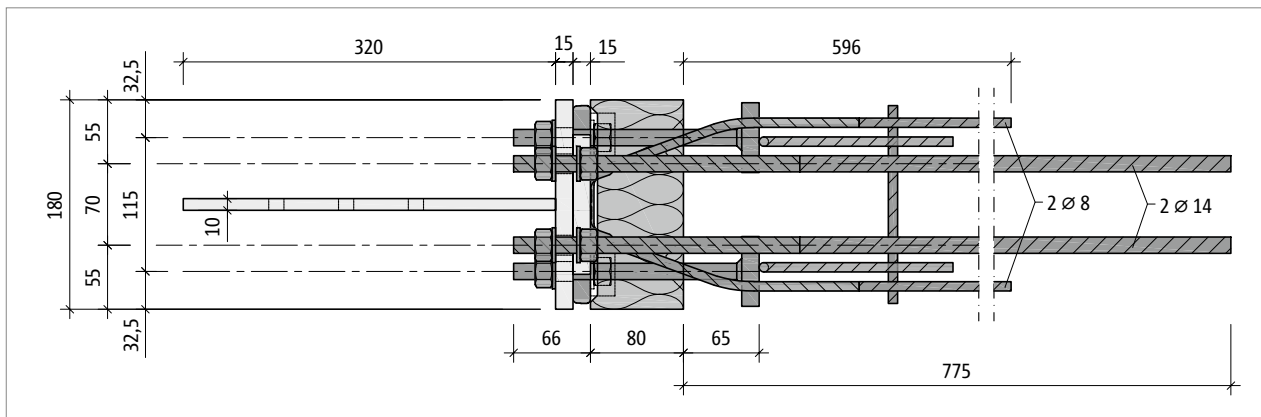

Abb. 204: Schöck Isokorb® T Typ SK mit Stahlschwert: Stahlschwert mit Stirnplatte und Knagge

Brandschutz

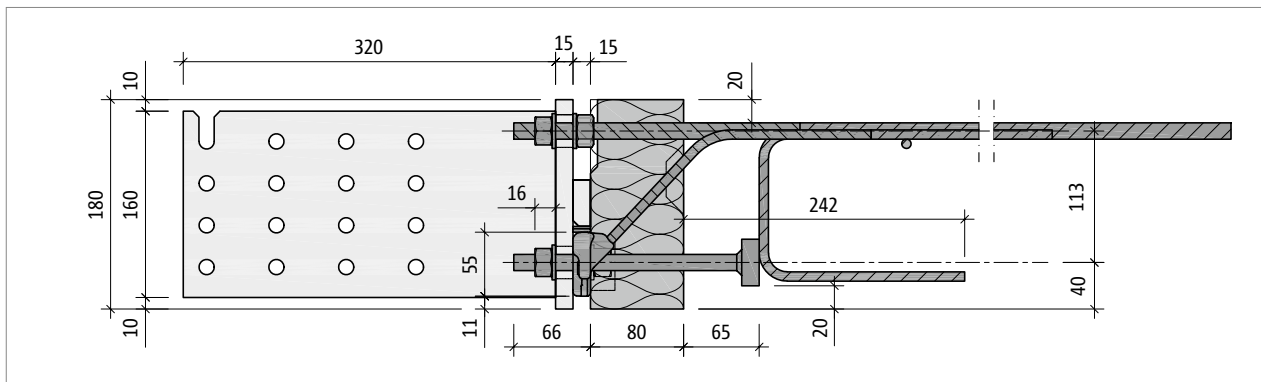
Siehe Erläuterungen Seite 17.

T
Typ SK

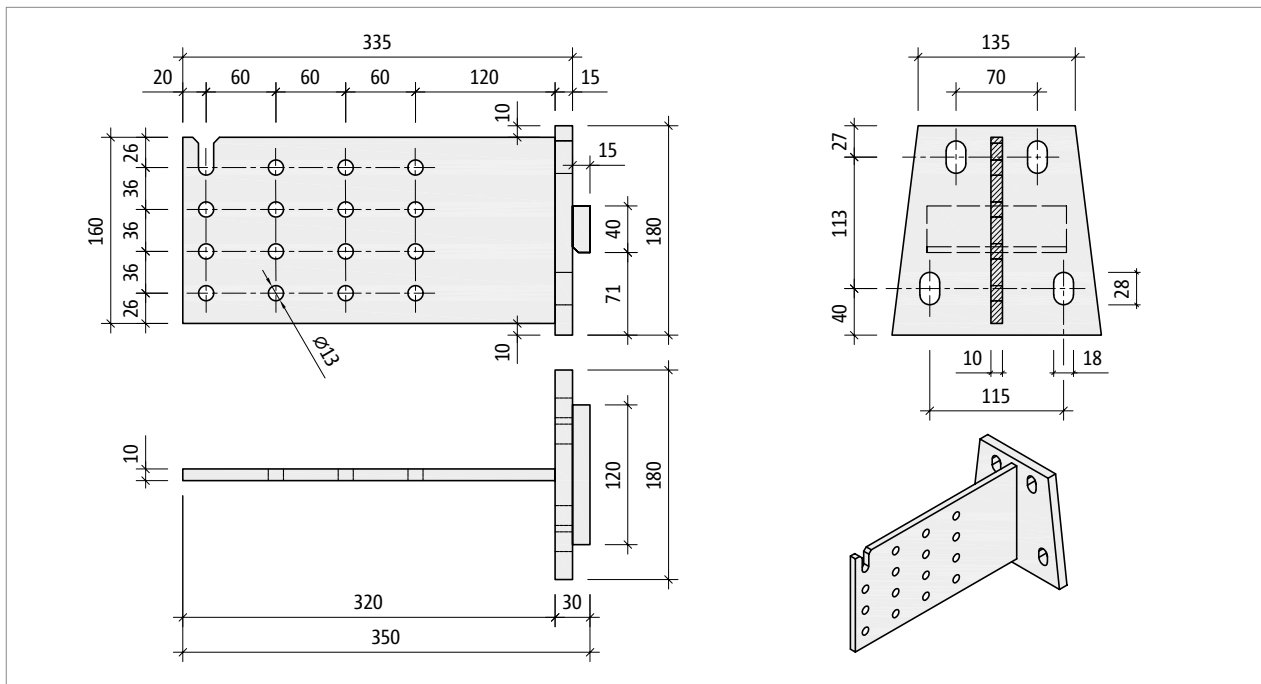
Holz – Stahlbeton

Bauseitige Bewehrung

Bauseitige Bewehrung

Die folgenden Angaben zur bauseitigen Bewehrung gelten für den Schöck Isokorb® XT Typ SK mit Dämmkörperdicke X120 und T Typ SK mit Dämmkörperdicke X80.

Schöck Isokorb® XT Typ SK siehe Seite 27

Bauseitige Bewehrung – Ortbetonbauweise

- Schöck Isokorb® XT Typ SK-M1 und T Typ SK-M1: siehe Seiten 47, 101

Bauseitige Bewehrung – Fertigteilbauweise

- Schöck Isokorb® XT Typ SK-M1 und T Typ SK-M1: siehe Seiten 51, 105

i Betonfestigkeitsklasse

- XT Typ SK: Decke (XC1) mit Betonfestigkeitsklasse \geq C25/30
- T Typ SK: Decke (XC1) mit Betonfestigkeitsklasse \geq C20/25

Verarbeitungshinweise

Vorfertigung beim Zimmerer – Einzelteile für den Holzbalkenanschluss

Das feuerverzinkte Stahlschwert mit Stirnplatte ist als Zubehör für den Schöck Isokorb® T Typ SK-M1 in Höhe H180 erhältlich. Die Holzbalken für die auskragende Konstruktion sind vom Zimmerer bereitzustellen. Als Balkenmaterial kann entweder Vollholz (Nadelholz) oder Brettchichtholz verwendet werden. Für die Holzfeuchte $u \leq 20\%$, bezogen auf die Trockenmasse des Holzes.



Abb. 205: Schöck Isokorb® T Typ SK mit Stahlschwert: Stahlschwert

Nadelholz:

Festigkeitsklasse C 24, Sortierklasse S 10 oder

Festigkeitsklasse C 30, Sortierklasse S 13

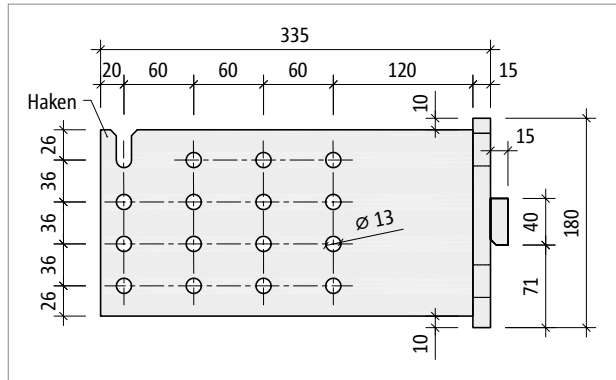
Brettchichtholz:

Festigkeitsklasse GL 24c oder GL 28c

Brettchichtholz muss wasserfest verleimt sein.

Pro Holzbalkenanschluss sind 16 Stabdübel $\varnothing 12$ mm aus feuerverzinktem Baustahl S235 vom Holzbaubetrieb bereitzustellen. Die Länge der Stabdübel entspricht der Balkenbreite.

Empfehlung für den Montageablauf

- Abbund des Holzbalkens mit Erstellen des Schlitzes für das Stahlschwert und den Bohrungen für die Stabdübel.
- Einsetzen des Stahlschwerts: Der Haken erleichtert die korrekte Positionierung des Schwerts im Holzbalken über den ersten eingeschlagenen Stabdübel. Das Schwert wird dann im Holzbalken gedreht, um die restlichen Stabdübel zu setzen.



Abb. 206: Schöck Isokorb® T Typ SK mit Stahlschwert: Abbund des Holzbalkens

Holzbalkenanschluss

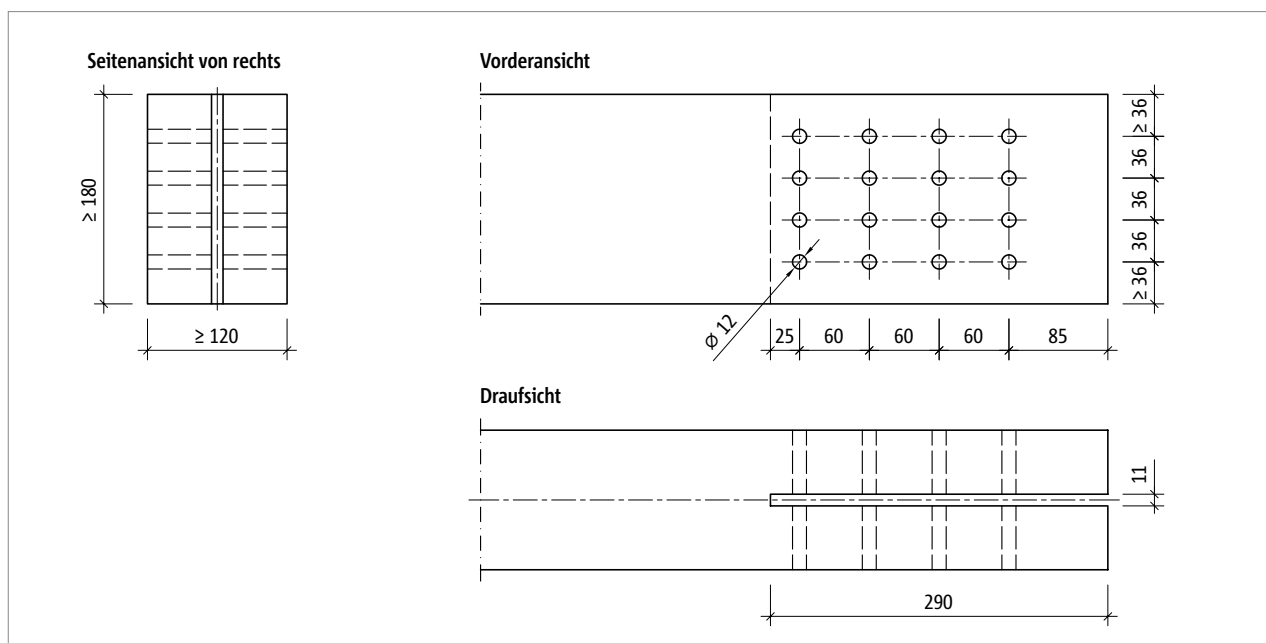

Abb. 207: Schöck Isokorb® T Typ SK mit Stahlschwert: Stahlschwert mit angeschlossenem Holzbalken

i Dauerhaftigkeit

- Hinsichtlich der Dauerhaftigkeit der Konstruktion sind die allgemein anerkannten Regeln des konstruktiven Holzschutzes zu beachten.
- Für den Schutz der Konstruktion wird die Verwendung von Nadel- beziehungsweise Brettschichtholz mit einer natürlichen Dauerhaftigkeit gegen den Angriff durch holzerstörende Pilze oder Insekten empfohlen.
- Der Schlitz im Holzbalken sollte durch eine Blechabdeckung mit seitlicher Abkantung vor Regenwasser geschützt werden.
- Kanten an der Oberseite des Balkens sind anzufasen, damit das Wasser zügig ablaufen kann.

Knagge | Einbau

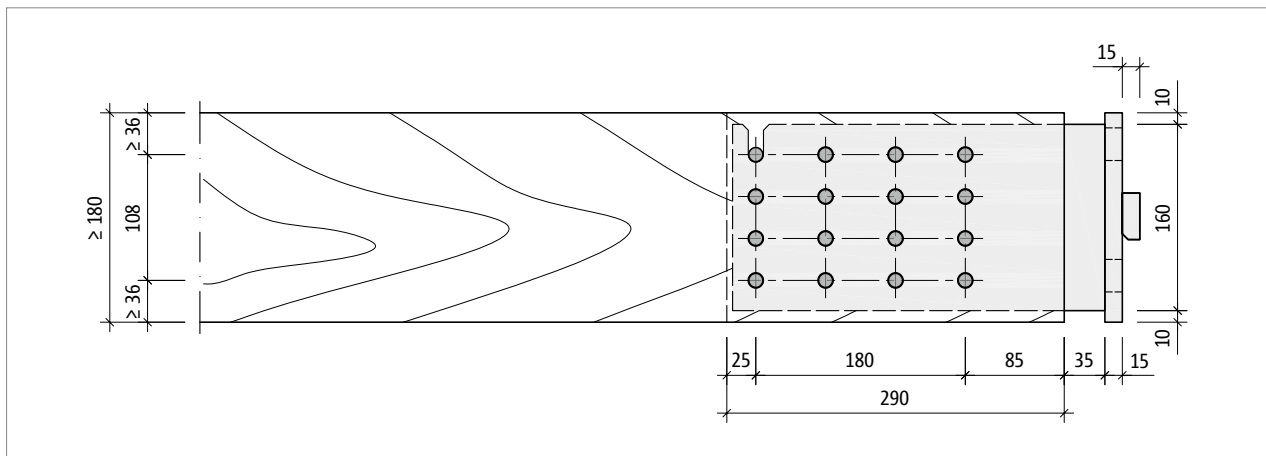

Abb. 208: Schöck Isokorb® T Typ SK mit Stahlschwert: Anschluss des Holzträgers



Abb. 209: Schöck Isokorb® T Typ SK mit Stahlschwert: Knagge an der Stirnplatte zur Übertragung der Querkräft

Holzbalkenanschluss mit Stahlschwert

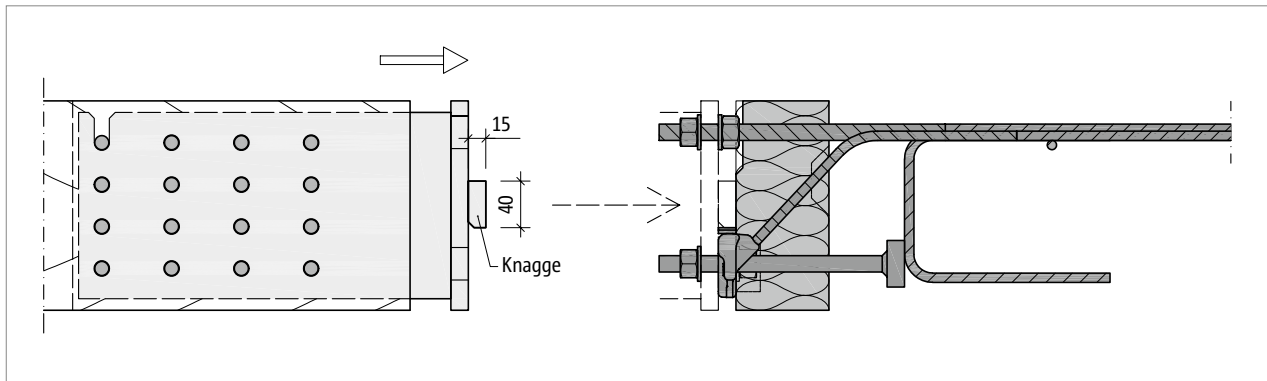
Der Balken wird mit dem Stahlschwert an den Schöck Isokorb® T Typ SK montiert. Dabei sitzt die Knagge des Stahlschwerts direkt auf der Lastaufnahmeplatte des Schöck Isokorb®. Die mitgelieferten Distanzplättchen aus Edelstahl dienen dem höhengerechten Formschluss zwischen der Knagge und der Lastaufnahmeplatte. Die Langlöcher in der Stirnplatte des Stahlschwerts erlauben eine Variation in der Höhe um bis zu 10 mm. Durch Verstellen der Muttern auf den Zugstäben kann der Balken ausgerichtet werden. Dabei sollte eine Überhöhung der Holzbalken mit $1/200$ der Auskraglänge berücksichtigt werden.

i Einbau

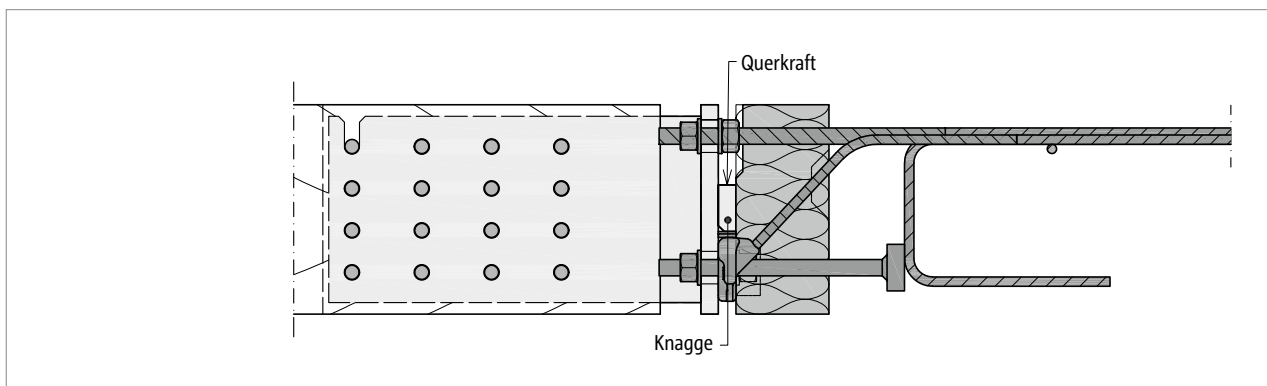
- Der Schöck Isokorb® T Typ SK wird vom Rohbauer ohne Stahlschwert am Deckenrand in die Bewehrung integriert und einbetoniert. Es ist zu empfehlen, den Montagezeitpunkt der Holzbalken an den Schöck Isokorb® mit dem ausführenden Fassadenbauer abzustimmen.

Bemessungsbeispiel



Abb. 210: Schöck Isokorb® T Typ SK mit Stahlschwert: Grundriss



Abb. 211: Schöck Isokorb® T Typ SK mit Stahlschwert: Statisches System

Statisches System und Lastannahmen

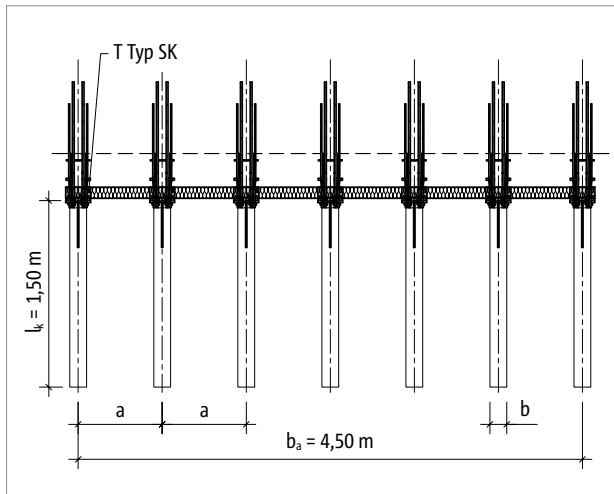
Geometrie:	Ausragungslänge	$l_k = 1,50 \text{ m} = l_{k,St}$
	Balkenbreite	$b_a = 4,50 \text{ m}$
	Dicke der inneren Stahlbetondecke	$h = 180 \text{ mm}$
Lastannahmen:	Eigengewicht mit leichtem Belag	$g = 0,5 \text{ kN/m}^2$
	Nutzlast	$q = 4,0 \text{ kN/m}^2$
	Eigengewicht Geländer	$F_G = 0,75 \text{ kN/m}$
	Horizontallast auf Geländer in der Holmhöhe 1,0 m	$H_G = 0,5 \text{ kN/m}$
Expositionsklasse:	innen XC 1	
Gewählt:	Betonfestigkeitsklasse C20/25 für die Decke	
	Betondeckung $c_v = 20 \text{ mm}$ für Isokorb® Zugstäbe	
Anschlussgeometrie:	kein Höhenversatz, kein Deckenrandunterzug, keine Balkenaufkantung	
Lagerung Decke:	Deckenrand direkt gelagert	
Lagerung Balkon:	Einspannung der Kragarme mit Schöck Isokorb® T Typ SK	

Bemessungsbeispiel | Einbauanleitung

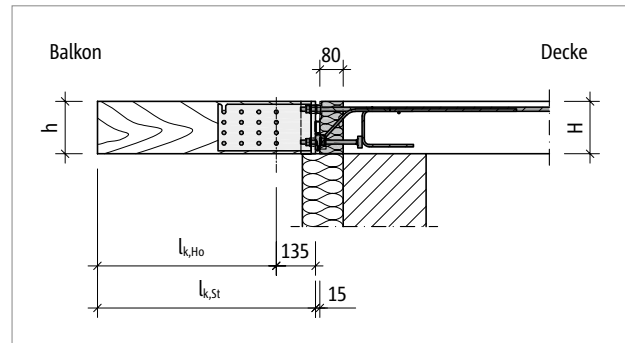
Nachweise im Grenzzustand der Tragfähigkeit (Momentenbeanspruchung und Querkraft)

$$\begin{aligned} \text{Schnittgrößen:} \quad M_{Ed,y} &= -[(\gamma_G \cdot g_B + \gamma_Q \cdot q) \cdot l_k^2 / 2 \cdot a + \gamma_G \cdot F_G \cdot a \cdot l_k + \gamma_G \cdot \psi_0 \cdot H_G \cdot 1,0 \cdot a] \\ V_{Ed,z} &= -[(\gamma_G \cdot g_B + \gamma_Q \cdot q) \cdot a \cdot l_k + \gamma_G \cdot F_G \cdot a] \end{aligned}$$

Setze $M_{Ed,y} = M_{Rd,y}$ beziehungsweise $V_{Ed,z} = V_{Rd,z}$

Maximal möglicher Achsabstand der Holzbalken:

$$\begin{aligned} \text{- aus } M_{Ed,y}: \quad \text{max. } a &= 9,3 \text{ kNm} / (6,7 \text{ kN/m} \cdot 1,50^2 \text{ m}^2 / 2 + 1,0 \text{ kN} \cdot 1,50 \text{ m} + 0,5 \text{ kNm}) \text{ [m]} \\ &= 0,97 \text{ m} \\ \text{- aus } V_{Ed,z}: \quad \text{max. } a &= 10,5 \text{ kN} / (6,7 \text{ kN/m} \cdot 1,50 \text{ m} + 1,0 \text{ kN}) \text{ [m]} \\ &= 0,95 \text{ m} \end{aligned}$$

Dabei ist für max. a der kleinere der beiden Werte maßgebend, also ist max. a = 0,95 m.

Erforderliche Anzahl der Anschlüsse:

$$\begin{aligned} n &= (b_a / \text{max. } a) + 1 \\ n &= (4,50 \text{ m} / 0,95 \text{ m}) + 1 = 5,7 \text{ St.} \end{aligned}$$

Gewählt: **7 Stück Schöck Isokorb® T Typ SK-M1-V1-R0-X80-CV20-H180-L180-1.0**

$$\begin{aligned} a_{\text{prov}} &= (4,50 \text{ m} / 6 \text{ Achsabstände}) \\ &= 0,75 \text{ m} \end{aligned}$$

Bemessungswerte (siehe Bemessungshilfetabellen Seite 146)

$$\begin{aligned} M_{Ed,y}(l_{k, Ho}) &= -6,1 \text{ kNm} && \leq M_{Rd,y} \\ V_{Ed,z} &= +9,5 \text{ kN} && \leq V_{Rd,z} \\ l_{k, St} &= 1,50 \text{ m} && \leq \text{max. } l_{k, St} = 1,74 \text{ m (bei } a = 0,75 \text{ m)} \end{aligned}$$

Nachweis Holzanschluss: Holzbalken an Stahlschwert; Stabdübelverbindung

Mindestholzabmessungen: b/h = 120 mm/180 mm

Holzquerschnitte in Abhängigkeit der entsprechenden Holzgüte wählen. (Widerstandsschnittgrößen für die reduzierten Bemessungsquerschnitte der Hölzer siehe Seite 145.)

Holzsorte: Nadelholz C24 oder Brettschichtholz GL 24c

Gewählt: b/h = 140/200 mm (7St.)

$$\begin{aligned} M_{Ed,y}(l_{k, Ho}) &= -6,1 \text{ kNm} \leq M_{Rd,y} = -7,0 \text{ kNm} \\ V_{Ed,z} &= +9,5 \text{ kN} \leq V_{Rd,z} = +10,5 \text{ kN} \end{aligned}$$

Der Nachweis für Schöck Isokorb® T Typ SK ist erfüllt!

Gewählt:

$$\begin{aligned} &7 \text{ St. Schöck Isokorb® T Typ SK,} \\ &7 \text{ St. Holzbalken Brettschichtholz GL 24c, } b/h = 140/200 \text{ mm (bauseitig),} \\ &7 \cdot 16 \text{ St. Stabdübel } \varnothing 12, l = 140 \text{ mm feuerverzinkt (bauseitig)} \end{aligned}$$

Nachweise im Grenzzustand der Gebrauchstauglichkeit (Verformung/Überhöhung)

Verformungsfaktor: $\tan \alpha = 0,8$ (aus Tabelle, siehe Seite 148)

gewählte Lastkombination: $g + 0,3 \cdot q$

(Empfehlung für die Ermittlung der Überhöhung aus Schöck Isokorb®)

$M_{Ed,GZG}$ im Grenzzustand der Gebrauchstauglichkeit ermitteln

$$M_{Ed,GZG} = -[(g_B + \psi_{2,i} \cdot q) \cdot l_k^2 / 2 \cdot a + F_G \cdot a \cdot l_k + \psi_{2,i} \cdot H_G \cdot 1,0 \cdot a]$$

$$M_{Ed,GZG} = -[(0,5 + 0,3 \cdot 4,0) \cdot 1,50^2 / 2 \cdot 0,75 + 0,75 \cdot 0,75 \cdot 1,50 + 0,3 \cdot 0,5 \cdot 1,0 \cdot 0,75] = -2,4 \text{ kNm}$$

Verformung:

$$w_{\ddot{u}} = [\tan \alpha \cdot l_k \cdot (M_{Ed,GZG} / M_{Rd})] \cdot 10 \text{ [mm]}$$

$$w_{\ddot{u}} = [0,8 \cdot 1,50 \cdot (-2,4 / -9,3)] \cdot 10 = 3 \text{ mm}$$

i Einbauanleitung

Die aktuelle Einbauanleitung finden Sie online unter:

www.schoeck.com/view/26

☑ Checkliste

- Sind die Einwirkungen am Schöck Isokorb® Anschluss auf Bemessungsniveau ermittelt?
- Wirken am Schöck Isokorb® Anschluss abhebende Querkräfte in Verbindung mit positiven Anschlussmomenten?
- Ist wegen Anschluss an eine Wand oder mit Höhenversatz statt Schöck Isokorb® T Typ SK der T Typ SK-WU (siehe Seite 141) oder eine andere Sonderkonstruktion erforderlich?
- Ist bei der Verformungsberechnung der Gesamtkonstruktion die Überhöhung infolge Schöck Isokorb® berücksichtigt?
- Ist die Bemessung gemäß vordefinierter Lastannahmen geplant als Voraussetzung zur Anwendung der Bemessungshilfeta-bellen (siehe Seite 146)?
- Ist die Schnittgrößenermittlung gemäß DIN EN 1995-1-1 (EC5): 2010-12 und DIN EN 1995-1-1/NA: 2010-12 durchgeführt?
- Ist die Verwendung der Holz-Widerstandstabellen mit der geplanten Holzgüte abgestimmt?
- Ist die erforderliche bauseitige Übergreifungsbewehrung definiert?
- Ist mit dem Rohbauer und dem Zimmerer eine sinnvolle Vereinbarung erreicht im Hinblick auf die vom Rohbauer zu erzielen-de Einbaugenauigkeit des Schöck Isokorb® T Typ SK?
- Sind die Hinweise für Bauleitung bzw. Rohbauer in Bezug auf die erforderliche Einbaugenauigkeit in die Schalpläne über-nommen?
- Sind die Anzugsmomente der Schraubenverbindung im Ausführungsplan vermerkt?

Schöck Isokorb® T Typ SQ mit Stahlschwert

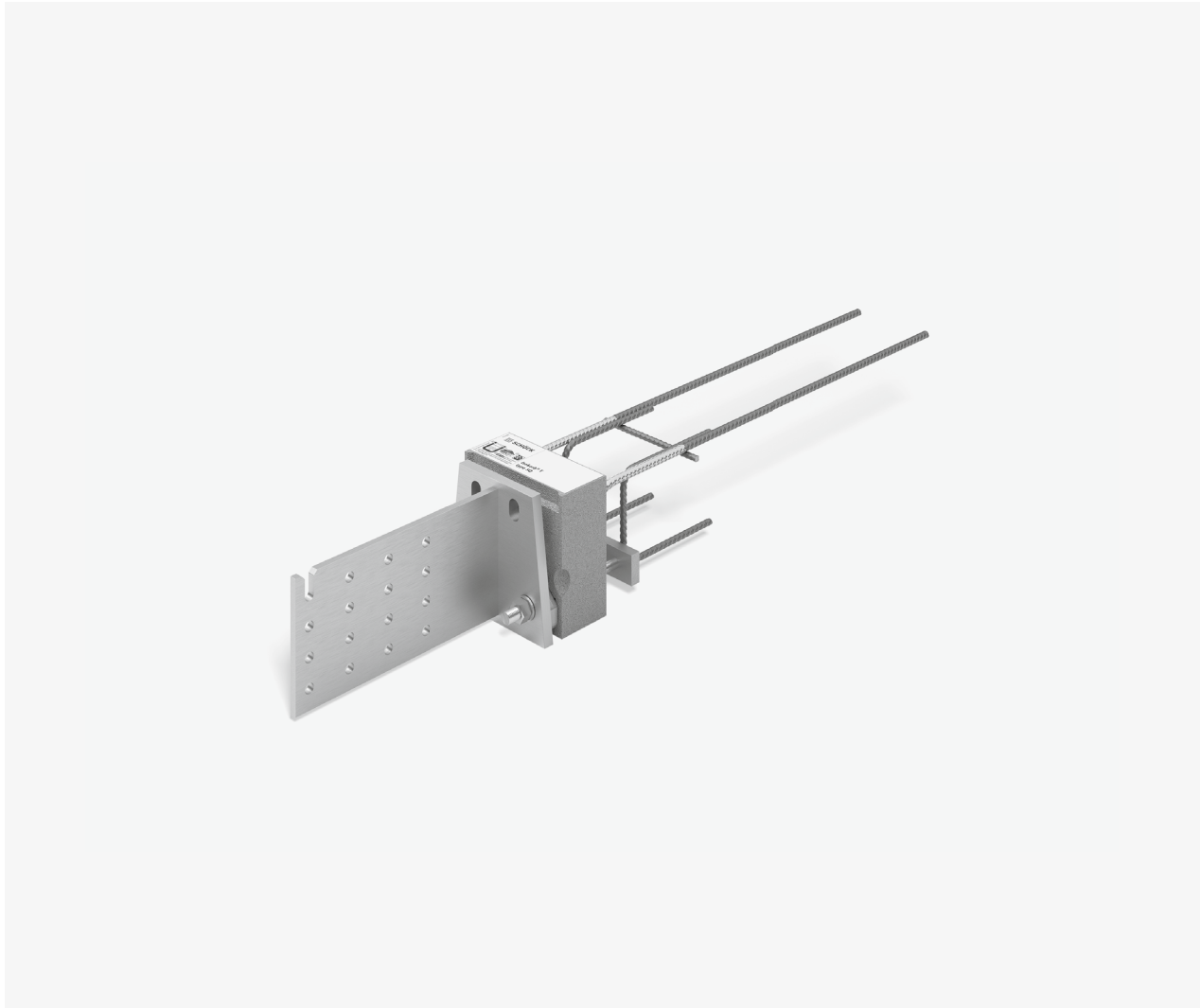

Schöck Isokorb® T Typ SQ mit Stahlschwert

Tragendes Wärmedämmelement für gestützte Holzkonstruktionen mit Anschluss an Stahlbetondecken. Das Element überträgt positive Querkkräfte.

T
Typ SQ

Holz – Stahlbeton

Elementanordnung | Einbauschritte



Abb. 212: Schöck Isokorb® T Typ SQ mit Stahlschwert: Balkon gestützt



Abb. 213: Schöck Isokorb® T Typ SQ mit Stahlschwert: Anschluss an die Stahlbetondecke; Dämmkörper innerhalb der Außendämmung

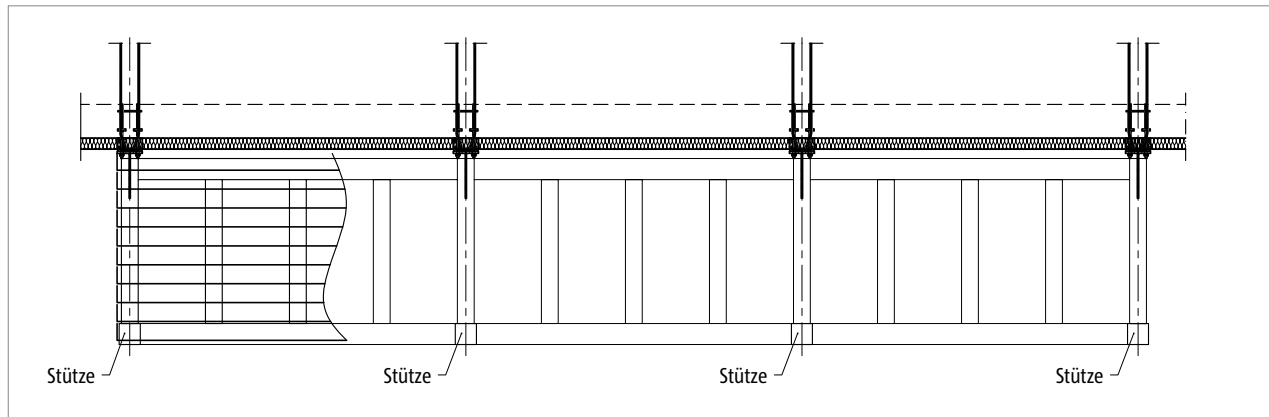

Abb. 214: Schöck Isokorb® T Typ SQ mit Stahlschwert: Anschluss an die Stahlbetondecke bei monolithischer Außenwand

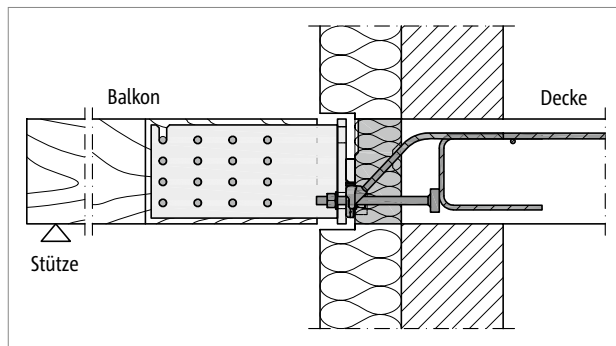

Abb. 215: Schöck Isokorb® T Typ SQ-WU mit Stahlschwert: Sonderkonstruktion; erforderlich bei Anschluss an eine Stahlbetonwand mit einer Wandstärke ab 200 mm

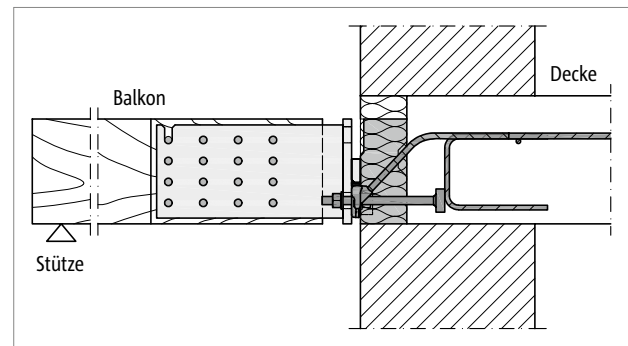

Abb. 216: Schöck Isokorb® T Typ SQ mit Stahlschwert: Dämmkörper schließt mit Hilfe des Deckenvorsprungs außen bündig mit der Dämmung der Wand ab, dabei sind die seitlichen Randabstände zu beachten

Hinweis

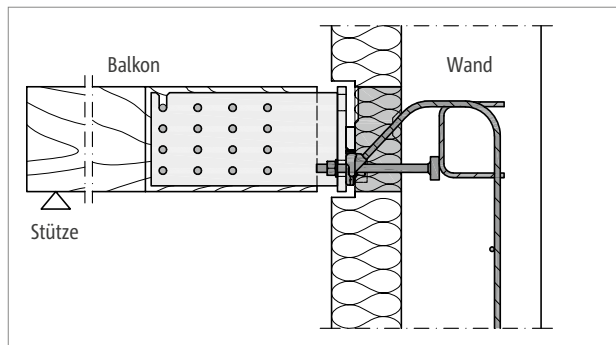
- Umlaufend ist die Abdichtung des Anschlusses zu berücksichtigen, zu planen und auszuführen.

Produktvarianten | Sonderkonstruktionen

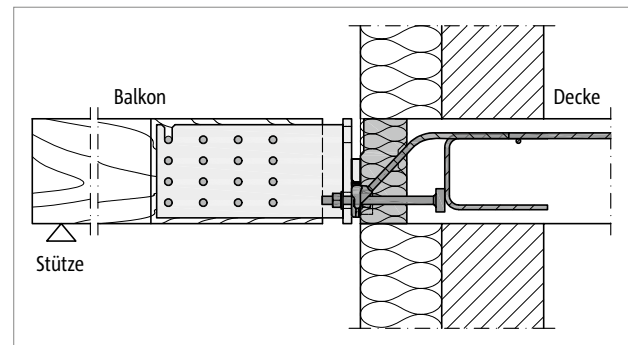
Varianten Schöck Isokorb® T Typ SQ mit Stahlschwert

Die Ausführung des Schöck Isokorb® T Typ SQ mit Stahlschwert kann wie folgt variiert werden:

- Haupttragstufe:
Querkrafttragstufe V2
- Feuerwiderstandsklasse:
R 0
- Dämmkörperdicke:
X80 = 80 mm
- Isokorb® Höhe:
H = 180 mm, abgestimmt auf das Stahlschwert
- Isokorb® Länge:
L180 = 180 mm
- Gewindedurchmesser:
D16 = M16
- Generation:
1.0

Stahlschwert

- Das Stahlschwert für den Holzbalkenanschluss ist als Zubehör für den Schöck Isokorb® T Typ SQ-V2 in Höhe H180 erhältlich.
- Schöck Isokorb® T Typ SK/SQ H180 Part H ist bei Schöck Isokorb® T Typ SQ auch mit anderen Höhen einsetzbar.
- Das Stahlschwert Isokorb® T Typ SK/SQ H180 Part H als Zubehör bei der Bestellung angeben.

Typenbezeichnung in Planungsunterlagen

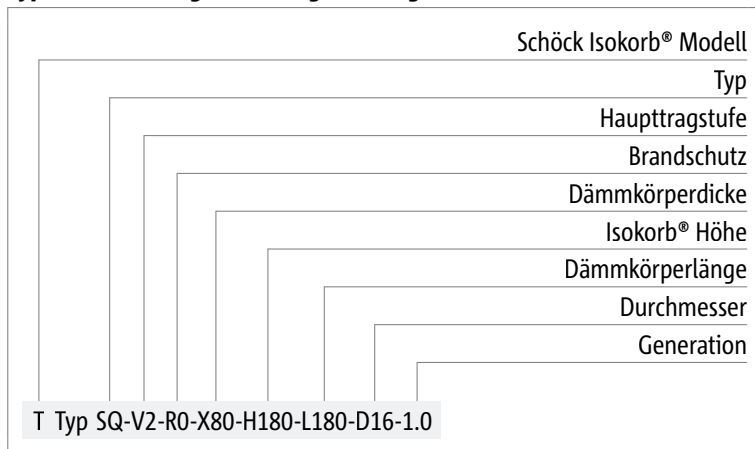

Sonderkonstruktionen

Anschlussituationen, die mit den in dieser Technischen Information dargestellten Standard-Produktvarianten nicht realisierbar sind, können bei der Anwendungstechnik (Kontakt siehe Seite 3) angefragt werden.

Vorzeichenregel

Vorzeichenregel für die Bemessung



Abb. 217: Schöck Isokorb® T Typ SQ mit Stahlschwert: Vorzeichenregel für die Bemessung

Bemessung Stahlbetonanschluss

Bemessung Schöck Isokorb® T Typ SQ mit Stahlschwert

Der Anwendungsbereich des Schöck Isokorb® T Typ SQ erstreckt sich auf Decken- und Balkonkonstruktionen mit vorwiegend ruhenden, gleichmäßig verteilten Verkehrslasten nach DIN EN 1991-1-1/NA, Tabelle 6.1DE. Für die beiderseits des Isokorb® anschließenden Bauteile ist ein statischer Nachweis vorzulegen. Der Schöck Isokorb® T Typ SQ mit Stahlschwert kann positive Querkraft parallel zur z-Achse übertragen.

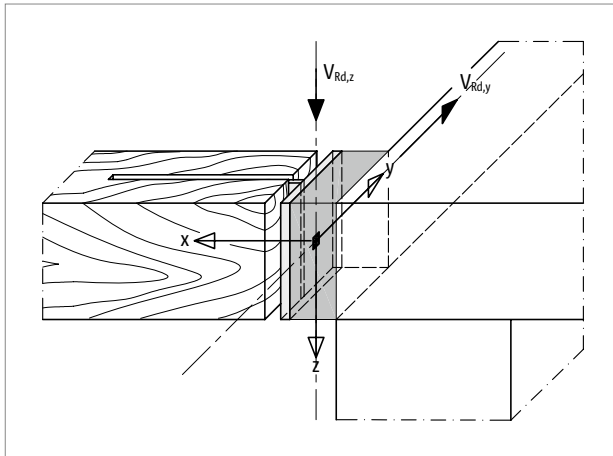
Bemessungstabelle T Typ SQ mit Stahlschwert

Schöck Isokorb® T Typ SQ 1.0		V2
Bemessungswerte bei		Betonfestigkeitsklasse \geq C20/25
		$V_{Rd,z}$ [kN/Element]
Isokorb® Höhe H [mm]	180	31,9
	180	$\pm 2,5$



Abb. 218: Schöck Isokorb® T Typ SQ mit Stahlschwert: Statisches System

i Hinweise zur Bemessung

- Die Bemessungswerte werden auf die Hinterkante der Stirnplatte bezogen.
- Bei der indirekten Lagerung des Schöck Isokorb® T Typ SQ ist insbesondere die Lastweiterleitung im Stahlbetonteil durch den Tragwerksplaner nachzuweisen.
- Das Nennmaß c_{nom} der Betondeckung nach DIN EN 1992-1-1 (EC2), 4.4.1 und DIN EN 1992-1-1/NA beträgt im Innenbereich 20 mm.
- Schöck Isokorb® XT: Das Stahlschwert für den Holzbalkenanschluss ist beim gestützten Balkon auch mit dem Schöck Isokorb® XT Typ SQ-V2 in Höhe H180 kombinierbar.
- Für negative (abhebende) Querkraft gibt es Lösungen mit dem Schöck Isokorb® T Typ SK.

Bemessung Holzanschluss

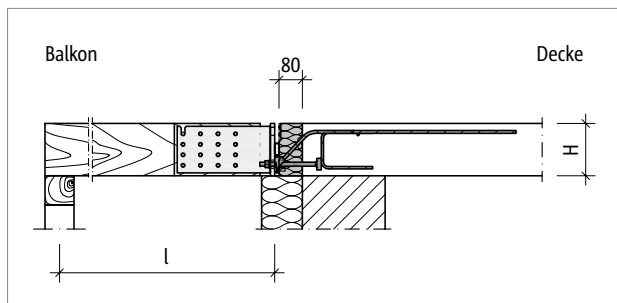
Bemessungstabelle Balken aus Nadelholz

Schöck Isokorb® T Typ SQ	V2-R0-X80-H180-L180-D16-1.0 mit Stahlschwert		
Bemessungswerte bei	Nadelholz C24 oder C30		
	Holzbalkenbreite b [mm]		
	120	140	160
Holzbalkenhöhe h [mm]	$V_{Rd,z}$ [kN/Balken]		
180	16,11	19,07	22,03
200	18,17	21,51	24,84
220	20,08	23,76	27,44
240	21,88	25,66	28,14

Bemessungstabelle Balken aus Brettschichtholz

Schöck Isokorb® T Typ SQ	V2-R0-X80-H180-L180-D16-1.0 mit Stahlschwert		
Bemessungswerte bei	Brettschichtholz GL 24c oder GL 28c		
	Holzbalkenbreite b [mm]		
	120	140	160
Holzbalkenhöhe h [mm]	$V_{Rd,z}$ [kN/Balken]		
180	20,95	24,79	28,14
200, 220, 240	23,39	25,66	28,14

i Hinweise zur Bemessung

- Der Berechnung der Holzkonstruktion ist DIN EN 1995-1-1 (EC5): 2010-12 und DIN EN 1995-1-1/NA: 2010-12 zugrunde gelegt.

Randabstände

Randabstände

Der Schöck Isokorb® T Typ SQ muss so positioniert werden, dass Mindestrandabstände in Bezug zum inneren Stahlbetonbauteil eingehalten werden:



Abb. 219: Schöck Isokorb® T Typ SQ mit Stahlschwert: Randabstände



Abb. 220: Schöck Isokorb® T Typ SQ mit Stahlschwert: Randabstände an der Außenecke bei zwei senkrecht zueinander angeordneten Isokorb®

Aufnehmbare Querkraft $V_{Rd,z}$ in Abhängigkeit des Randabstands

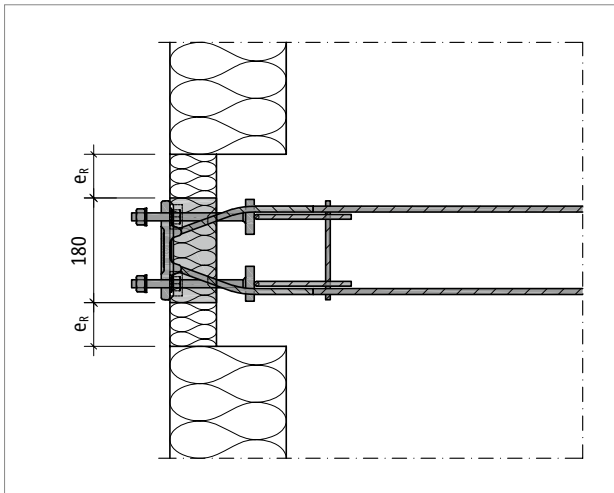
Schöck Isokorb® T Typ SQ	V2-R0-X80-H180-L180-D16-1.0
Bemessungswerte bei	Betonfestigkeitsklasse $\geq C20/25$
Randabstand e_R [mm]	$V_{Rd,z}$ [kN/Element]
$30 \leq e_R < 74$	20,4
$e_R \geq 74$	keine Abminderung erforderlich

i Randabstände

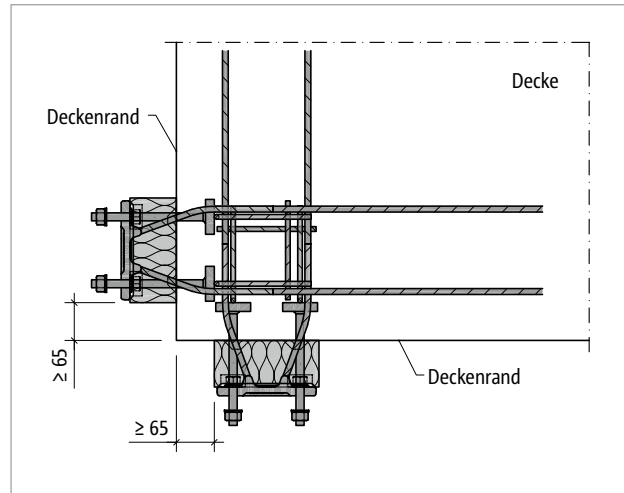
- Randabstände $e_R < 30$ mm sind nicht zulässig!
- Wenn zwei Schöck Isokorb® T Typ SQ senkrecht zueinander an einer Außenecke angeordnet werden, sind Randabstände $e_R \geq 65$ mm erforderlich.

Achsabstände

Achsabstände

Der Schöck Isokorb® T Typ SQ muss so positioniert werden, dass Mindestachsabstände von Isokorb® zu Isokorb® eingehalten werden:



Abb. 221: Schöck Isokorb® T Typ SQ mit Stahlschwert: Achsabstand

i Achsabstände

- Die Tragfähigkeit des Schöck Isokorb® T Typ SQ ist bei Unterschreitung des dargestellten Mindestwertes für den Achsabstand abzumindern.
- Die abgeminderten Bemessungswerte können bei der Anwendungstechnik abgerufen werden. Kontakt siehe Seite 3.

Produktbeschreibung

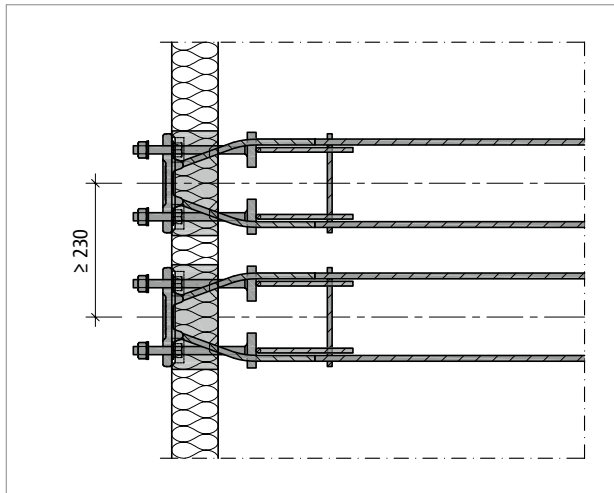

Abb. 222: Schöck Isokorb® T Typ SQ mit Stahlschwert: Grundriss



Abb. 223: Schöck Isokorb® T Typ SQ mit Stahlschwert: Seitenansicht

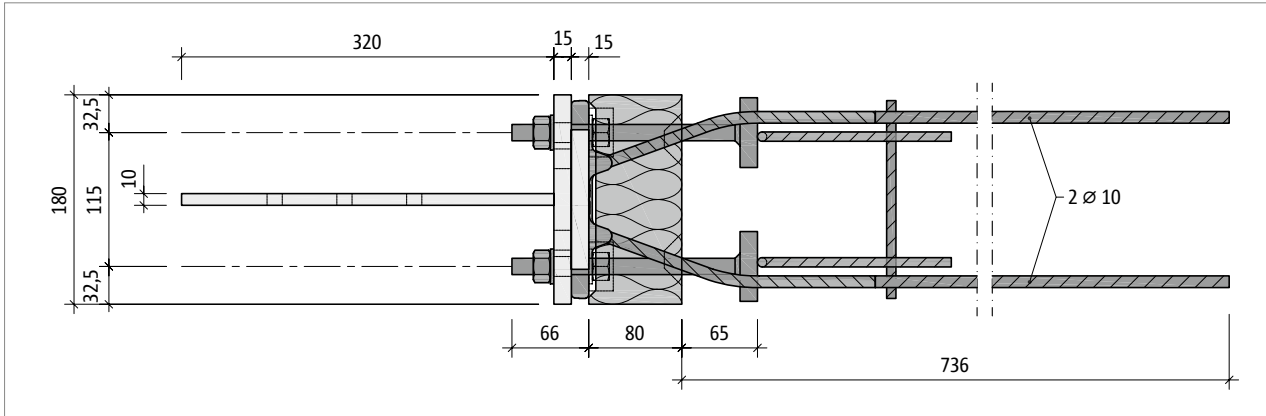

Abb. 224: Schöck Isokorb® T Typ SQ mit Stahlschwert: Stahlschwert mit Stirnplatte und Knagge

1 Brandschutz

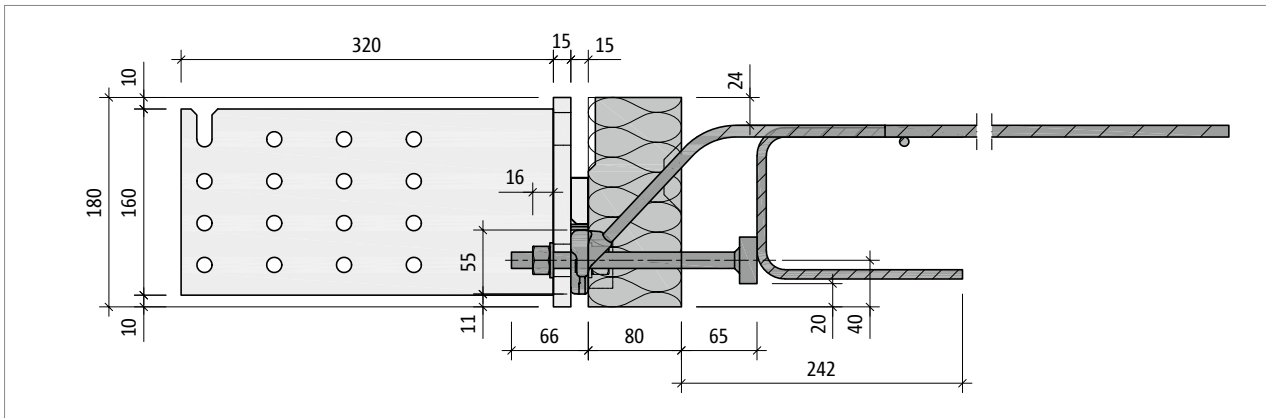
Siehe Erläuterungen Seite 11.

T
Typ SQ

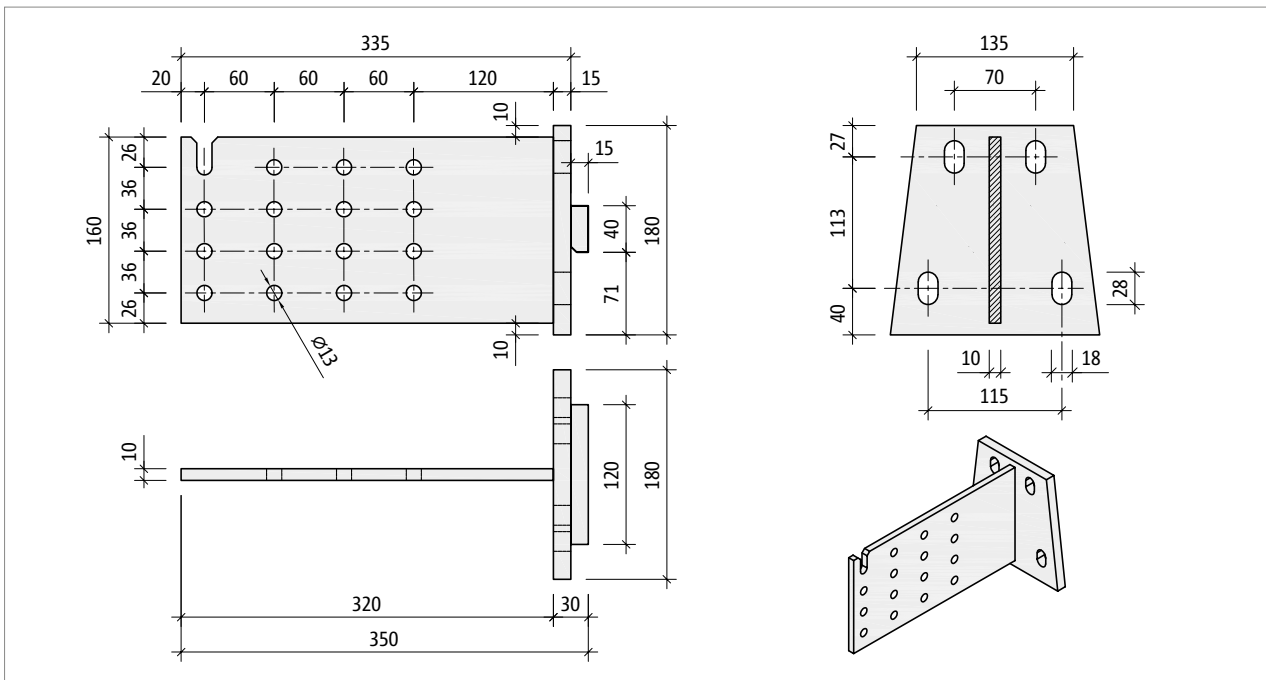
Holz – Stahlbeton

Bauseitige Bewehrung

Bauseitige Bewehrung

Die folgenden Angaben zur bauseitigen Bewehrung gelten für den Schöck Isokorb® XT Typ SQ mit Dämmkörperdicke X120 und T Typ SQ mit Dämmkörperdicke X80.

Schöck Isokorb® XT Typ SQ siehe Seite 65

Bauseitige Bewehrung – Ortbetonbauweise

- Schöck Isokorb® XT Typ SQ und T Typ SQ: siehe Seiten 77, 130

Bauseitige Bewehrung – Fertigteilbauweise

- Schöck Isokorb® XT Typ SQ und T Typ SQ: siehe Seiten 78, 131

i Betonfestigkeitsklasse

- XT Typ SQ: Decke (XC1) mit Betonfestigkeitsklasse \geq C25/30
- T Typ SQ: Decke (XC1) mit Betonfestigkeitsklasse \geq C20/25

Verarbeitungshinweise

Vorfertigung beim Zimmerer – Einzelteile für den Holzbalkenanschluss

Der Schöck Isokorb® T Typ SQ-V2 in Höhe H180 enthält ein feuerverzinktes Stahlschwert mit Stirnplatte. Die Holzbalken für die gestützte Konstruktion sind vom Zimmerer bereitzustellen. Als Balkenmaterial kann entweder Vollholz (Nadelholz) oder Brett-schichtholz verwendet werden. Für die Holzfeuchte u gilt beim Einbau $u \leq 20\%$, bezogen auf die Trockenmasse des Holzes.



Abb. 225: Schöck Isokorb® T Typ SQ mit Stahlschwert: Stahlschwert

Nadelholz:

Festigkeitsklasse C 24, Sortierklasse S 10 oder

Festigkeitsklasse C 30, Sortierklasse S 13

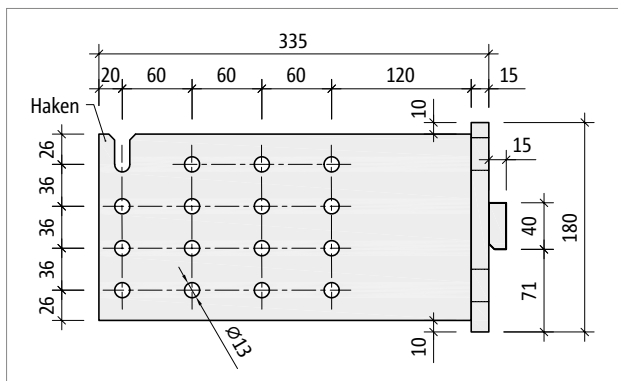
Brettschichtholz:

Festigkeitsklasse GL 24c oder GL 28c

Brettschichtholz muss wasserfest verleimt sein.

Pro Holzbalkenanschluss sind 16 Stabdübel $\varnothing 12$ mm aus feuerverzinktem Baustahl S235 vom Holzbaubetrieb bereitzustellen. Die Länge der Stabdübel entspricht der Balkenbreite.

Empfehlung für den Montageablauf

- Abbind des Holzbalkens mit Erstellen des Schlitzes für das Stahlschwert und den Bohrungen für die Stabdübel.
- Einsetzen des Stahlschwerts: Der Haken erleichtert die korrekte Positionierung des Schwerts im Holzbalken über den ersten eingeschlagenen Stabdübel. Das Schwert wird dann im Holzbalken gedreht, um die restlichen Stabdübel zu setzen.



Abb. 226: Schöck Isokorb® T Typ SQ mit Stahlschwert: Abbund des Holzbalkens

Holzbalkenanschluss

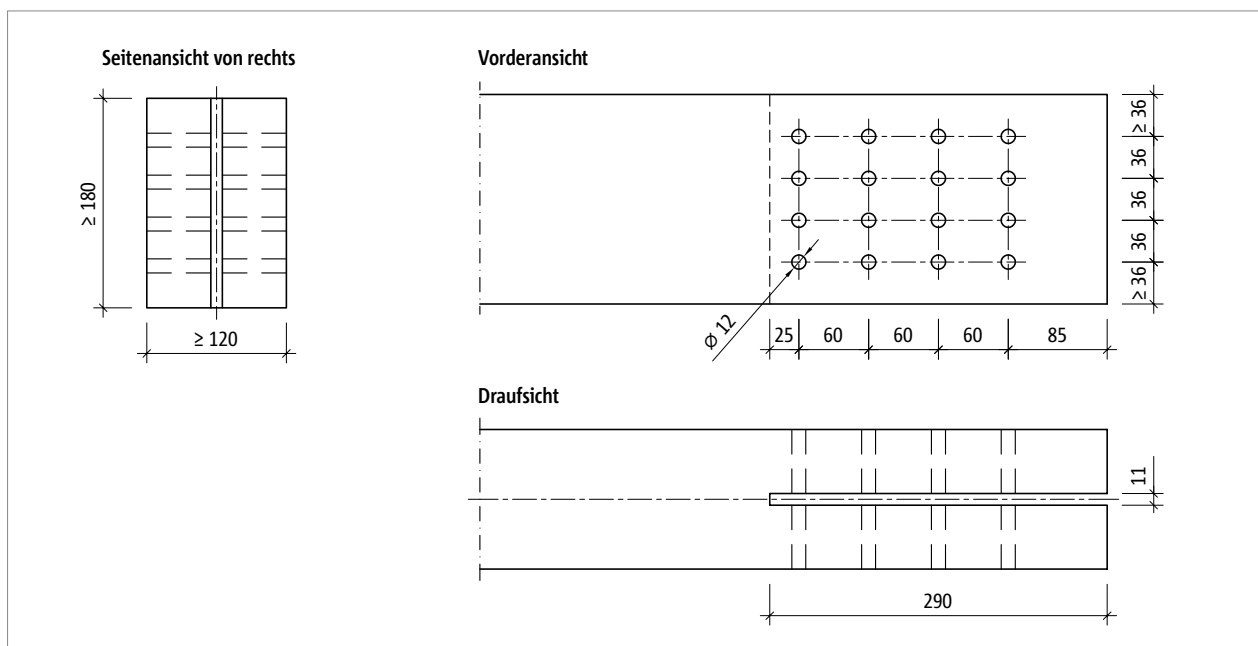

Abb. 227: Schöck Isokorb® T Typ SQ mit Stahlschwert: Stahlschwert mit angeschlossenem Holzbalken

i Dauerhaftigkeit

- Für den Schutz der Konstruktion wird die Verwendung von Nadel- beziehungsweise Brettschichtholz mit einer natürlichen Dauerhaftigkeit gegen den Angriff durch holzerstörende Pilze oder Insekten empfohlen.
- Der Schlitz im Holzbalken sollte durch eine Blechabdeckung mit seitlicher Abkantung vor Regenwasser geschützt werden.
- Kanten an der Oberseite des Balkens sind anzufasen, damit das Wasser zügig ablaufen kann.
- Auf guten konstruktiven Holzschutz ist zu achten.

Knagge | Einbau

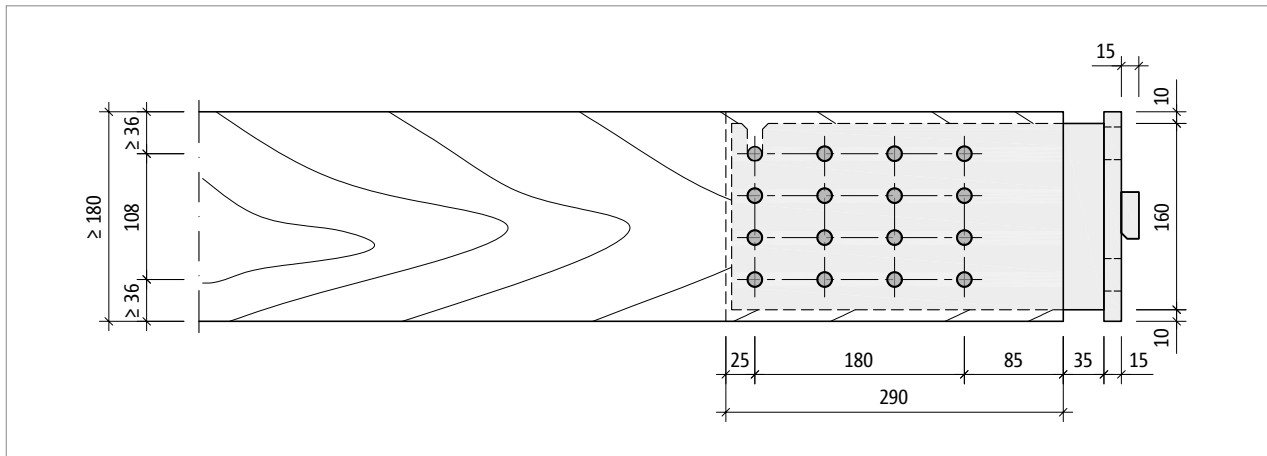

Abb. 228: Schöck Isokorb® T Typ SQ mit Stahlschwert: Anschluss des Holzträgers



Abb. 229: Schöck Isokorb® T Typ SQ mit Stahlschwert: Knagge an der Stirnplatte zur Übertragung der Querkraft

Holzbalkenanschluss mit Stahlschwert

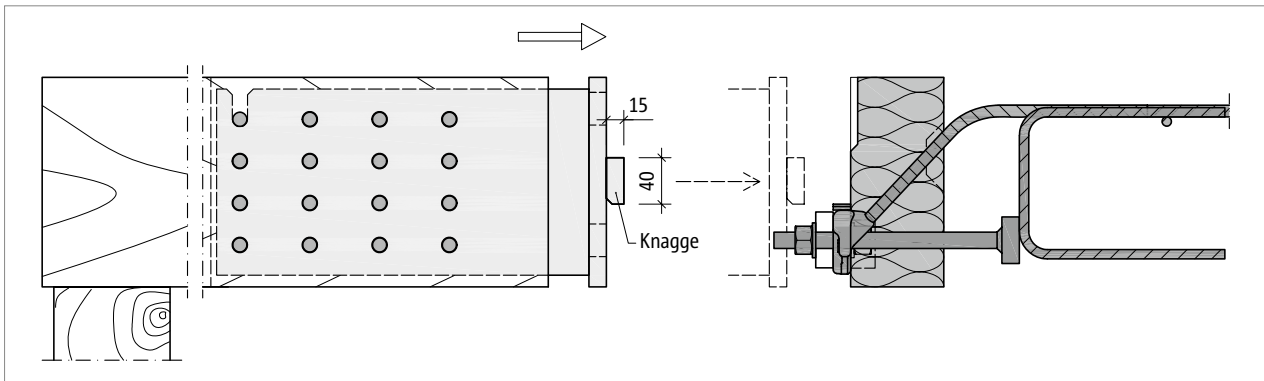
Der Balken wird mit dem Stahlschwert an den Schöck Isokorb® T Typ SQ montiert. Dabei sitzt die Knagge des Stahlschwerts direkt auf der Lastaufnahmeplatte des Schöck Isokorb®. Die mitgelieferten Distanzplättchen aus Edelstahl dienen dem höhengerechten Formschluss zwischen der Knagge und der Lastaufnahmeplatte. Die Langlöcher in der Stirnplatte des Stahlschwerts erlauben eine Variation in der Höhe um bis zu 10 mm.

1 Einbau

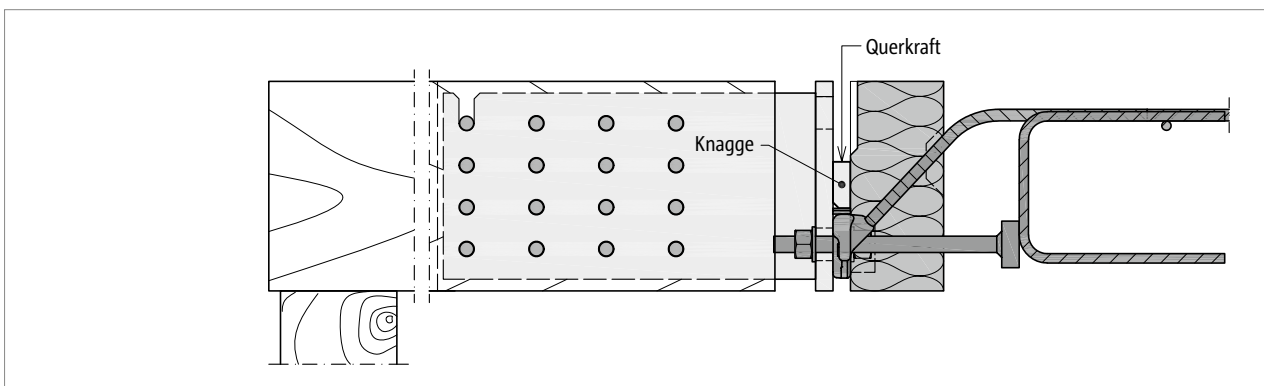
- Der Schöck Isokorb® T Typ SQ wird vom Rohbauer ohne Stahlschwert am Deckenrand in die Bewehrung integriert und einbetoniert. Es ist zu empfehlen, den Montagezeitpunkt der Holzbalken an den Schöck Isokorb® mit dem ausführenden Fassadenbauer abzustimmen.

Auflagerart gestützt | Einbauanleitung



Abb. 230: Schöck Isokorb® T Typ SQ mit Stahlschwert: Stützung durchgängig erforderlich

i Gestützter Balkon

Der Schöck Isokorb T Typ SQ mit Stahlschwert ist für gestützte Balkone entwickelt. Er überträgt ausschließlich Querkräfte, keine Biegemomente.

⚠ Gefahrenhinweis – fehlende Stützen

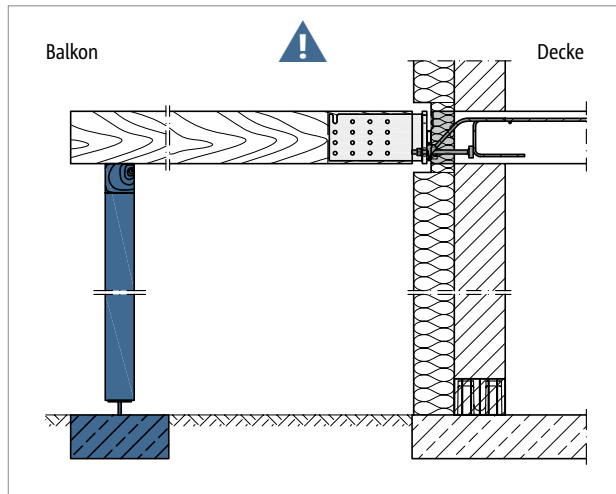
- Ohne Stützung wird der Balkon abstürzen.
- Der Balkon muss in allen Bauzuständen mit statisch bemessenen Stützen oder Auflagern gestützt sein.
- Der Balkon muss auch im Endzustand mit statisch bemessenen Stützen oder Auflagern gestützt sein.
- Ein Entfernen der temporären Stützen ist erst nach Einbau der endgültigen Stützung zulässig.

i Einbauanleitung

Die aktuelle Einbauanleitung finden Sie online unter:
www.schoeck.com/view/1142

☑ Checkliste

- Sind die Einwirkungen am Schöck Isokorb® Anschluss auf Bemessungsniveau ermittelt?
- Wirken am Schöck Isokorb® Anschluss abhebende Querkräfte?
- Ist wegen Anschluss an eine Wand oder mit Höhenversatz eine Sonderkonstruktion des Schöck Isokorb® T Typ SQ-V2 mit Stahlschwert erforderlich?
- Ist die Schnittgrößenermittlung gemäß DIN EN 1995-1-1 (EC5): 2010-12 und DIN EN 1995-1-1/NA: 2010-12 durchgeführt?
- Ist die Verwendung der Holz-Widerstandstabellen mit der geplanten Holzgüte abgestimmt?
- Ist mit dem Rohbauer und dem Zimmerer eine sinnvolle Vereinbarung erreicht im Hinblick auf die vom Rohbauer zu erzielende Einbaugenauigkeit des Schöck Isokorb® T Typ SQ?
- Sind die Hinweise für Bauleitung bzw. Rohbauer in Bezug auf die erforderliche Einbaugenauigkeit in die Schalpläne übernommen?
- Sind die Anzugsmomente der Schraubenverbindung im Ausführungsplan vermerkt?