

Auftraggeber: Schöck Bauteile GmbH
Schöckstraße 1
76534 Baden-Baden

Auftragnehmer: STEP GmbH
Brückenstraße 9
71364 Winnenden

Prüfbericht 91435-04
**Schalltechnische Prüfstandsmessung
des Schöck Isokorb®
XT Typ K-M8-VV1-REI120-CV35-X120-H180-L1000-6.0
zur Entkopplung von auskragenden Bauteilen
nach EAD 050001-01-0301 (adopted version)**

Datum: 19. April 2022

INHALTSVERZEICHNIS

1. Aufgabenstellung	3
2. Normen und Regelwerke	3
3. Datum und Ort der Messungen	3
4. Prüfaufbau	3
5. Konstruktive Modifikationen am Prüfkörper	4
6. Durchführung der Prüfung und Auswertung	5
6.1. Norm-Trittschallpegel aus Körperschallmessungen	5
6.2. Trittschallminderung	5
6.3. Messgeräte	7
7. Messergebnisse	8
7.1. Norm-Trittschallpegel – Decke	8
7.2. Norm-Trittschallpegel – Balkon mit Anschlusselement	9
7.3. Trittschallminderung	10

1. Aufgabenstellung

Die Schöck Bauteile GmbH stellt Entkopplungselemente für wärme gedämmte Anschlüsse von aus der Fassade auskragenden Massivbauteilen (Balkone, Laubengänge) her.

Die schalltechnischen Eigenschaften des Schöck Isokorb® XT Typ K-M8-VV1-REI120-CV35-X120-H180-L1000-6.0 sollen anhand von Prüfstandsmessungen nach EAD 050001-01-0301:2022 (adopted version) bestimmt werden. Die zu bestimmende Größe ist die Trittschallminderung im Original und nach konstruktiven Modifikationen am Prüfkörper.

2. Normen und Regelwerke

Diesem Prüfbericht liegen folgende Normen und Regelwerke zugrunde:

- [1] EAD 050001-01-0301:2022 (adopted version) Load bearing thermal insulation elements which form a thermal break between balconies and internal floors
- [2] EN ISO 16251-1:2014-11 Akustik - Labormessung der Trittschallminderung von Deckenauflagen auf kleinflächigen Prüfdeckennachbildungen - Teil 1: Schwere Massivdecke
- [3] DIN EN ISO 717-2:2021-05 Akustik - Bewertung der Schalldämmung in Gebäuden und von Bauteilen - Teil 2: Trittschalldämmung

3. Datum und Ort der Messungen

Die Messungen wurden am 06. Oktober 2021 auf dem Gelände der STEP GmbH in der Emminger Str. 38 in 71131 Jettingen durchgeführt.

4. Prüfaufbau

Der Prüfaufbau nach EAD 050001-01-0301 (adopted version) ist in Abbildung 1 dargestellt. Dieser besteht aus einer Deckenplatte und einer Balkonplatte, die mittels eines Balkon-Anschlusselementes an die Deckenplatte bauüblich angeschlossen ist (auf der gegenüberliegenden Seite befindet sich ein zweiter Balkon mit einem anderen Anschlusselement, das nicht Gegenstand dieses Prüfberichts ist). Der Anschluss erfolgte mit zwei lückenlos aneinander gereihten Dämmelementen desselben Typs. Länge und Breite der Decken- und Balkonplatte sind festgelegt, die Höhe H des Prüfaufbaus entspricht der Höhe des zu prüfenden Anschlusselementes (hier: 180 mm). Die Deckenplatte wurde auf zwei massiven Stütz-Wänden entkoppelt aufgelagert. Die dynamische Steifigkeit der Entkopplungselemente (Elastomerlager) wurde so gewählt, dass die Resonanzfrequenz des Prüfaufbaus, bestehend aus Deckenplatte, Balkon-Anschlusselementen und Balkonplatten (Betrachtung als Einmassenschwinger) ≤ 30 Hz beträgt.

Die Decken- und Balkonplatte wurden an der Oberseite in Bezug auf die Rauigkeit mit derselben Oberflächenqualität gefertigt. Die Messungen erfolgten nach einer Aushärtezeit der Decken- und Balkonplatte von 3 Wochen.

Eine technische Konstruktionszeichnung des Isokorb® XT Typ K-M8-VV1-REI120-CV35-X120-H180-L1000-6.0 ist in Abbildung 2 dargestellt.

5. Konstruktive Modifikationen am Prüfkörper

Der Isokorb® XT Typ K-M8-VV1-REI120-CV35-X120-H180-L1000-6.0 wurde im Zuge der Messungen wie in der Tabelle 5 angegeben modifiziert. Das Ziel war hierbei, unterschiedliche Tragstufen nachzubilden.

6. Durchführung der Prüfung und Auswertung

6.1. Norm-Trittschallpegel aus Körperschallmessungen

Der frequenzabhängige Norm-Trittschallpegel aus Körperschallmessungen wird wie folgt bestimmt:

$$L_{n,v} = L_v + 10 \lg \sigma + 6 + 10 \lg \frac{S}{A_0} \text{ [dB]}$$

- $L_{n,v}$: Norm-Trittschallpegel aus Körperschallmessungen [dB]
 L_v : mittlerer Schnellepegel des abstrahlenden Bauteils [dB]
 σ : Abstrahlgrad des abstrahlenden Bauteils, Annahme: $\sigma = 1$
 S : Fläche des abstrahlenden Bauteils [m²]
 A_0 : Bezugs-Absorptionsfläche, $A_0 = 10 \text{ m}^2$

Der bewertete Norm-Trittschallpegel und die Spektrum-Anpassungswerte werden nach DIN EN ISO 717-2 bestimmt.

Anmerkung:

Die Norm-Trittschallpegel aus Körperschallmessungen werden nur informativ angegeben.

6.2. Trittschallminderung

Die Geräteausstattung, Durchführung und Dokumentation der Messungen erfolgt nach EN ISO 16251-1, sofern nachfolgend keine anderen Angaben gemacht werden.

Die Körperschallanregung der Balkonplatte mit dem Norm-Hammerwerk erfolgt an einer äußeren Ecke der Balkonplatte an drei Positionen mit jeweils ca. 5° Abweichung zum seitlichen und vorderen Rand der Balkonplatte, sowie diagonal dazu, gemäß Abbildung 1.

Die Körperschallanregung der Deckenplatte mit dem Norm-Hammerwerk erfolgt an einer von der Balkonplatte abgewandten hinteren Ecke der Deckenplatte an drei Positionen mit jeweils ca. 5° Abweichung zum seitlichen und hinteren Rand der Deckenplatte, sowie diagonal dazu, gemäß Abbildung 1.

Die Positionierungen des Norm-Hammerwerks erfolgen möglichst nah an den Kanten und Ecken der Platten, wobei jedoch keiner der Hämmer einen Abstand von weniger als 10 cm zu den Kanten der Platten haben darf.

Bei Anregung 1.) der Deckenplatte und 2.) der Balkonplatte wird jeweils der mittlere Schnellepegel auf der Deckenplatte mit Terzbandfilterung im Frequenzbereich von 50 Hz bis 5000 Hz bestimmt. Dazu sind für 1.) und 2.) dieselben ≥ 6 Mess-Positionen zu

verwenden. Die einzelnen Mess-Positionen müssen einen Abstand von ≥ 10 cm von den Plattenrändern und von ≥ 50 cm von den Hämmern des Norm-Hammerwerks und untereinander haben.

Die Trittschallminderung des Balkon-Anschlusselementes wird wie folgt ausgewertet:

$$\Delta L = 10 \lg \left(\frac{1}{3a} \sum_{k=1}^a \sum_{l=1}^3 10^{L_{v0,k,l}/10} \right) - 10 \lg \left(\frac{1}{3a} \sum_{k=1}^a \sum_{l=1}^3 10^{L_{v,k,l}/10} \right) \text{ [dB]}$$

ΔL : Trittschallminderung des Anschlusselementes [dB]

a : Anzahl Mess-Positionen auf der Decke (hier: $a = 6$)

$L_{v0,k,l}$: Schnellepegel an Mess-Position k auf der Decke für Anregeposition l mit dem Normhammerwerk auf der Decke

$L_{v,k,l}$: Schnellepegel an Mess-Position k auf der Decke für Anregeposition l mit dem Normhammerwerk auf dem Balkon

Die bewertete Trittschallminderung ΔL_w und der Spektrum-Anpassungswert $C_{1,\Delta}$ werden nach DIN EN ISO 717-2 bestimmt. Zur Bestimmung der bewerteten Trittschallminderung wird die frequenzabhängige Trittschallminderung vom frequenzabhängigen Norm-Trittschallpegel einer zahlenmäßig festgelegten Bezugsdecke abgezogen.

$$L_{n,r} = L_{n,r,0} - \Delta L \text{ [dB]}$$

$L_{n,r}$: Norm-Trittschallpegel der Bezugsdecke mit Deckenauflage [dB]

$L_{n,r,0}$: Norm-Trittschallpegel ohne Deckenauflage [dB]

Die Differenz der bewerteten Norm-Trittschallpegel der Bezugsdecke ohne und mit Deckenauflage ist die bewertete Trittschallminderung.

$$\Delta L_w = L_{n,r,0,w} - L_{n,r,w} \text{ [dB]}$$

$L_{n,r,0,w}$: bewerteter Norm-Trittschallpegel der Bezugsdecke ohne Deckenauflage,
 $L_{n,r,0,w} = 78$ dB

$L_{n,r,w}$: bewerteter Norm-Trittschallpegel der Bezugsdecke mit Deckenauflage [dB]

6.3. Messgeräte

Folgende Geräte wurden für die Messungen verwendet:

Tabelle 1: Verwendete Messgeräte

Bezeichnung	Hersteller	Typ	Serien-Nr.
16 Channel Pulse-Analyser	Brüel & Kjaer	PULSE	2653613
Kalibrator	Brüel & Kjaer	4294	2863238
DeltaTron® Accelerometer	Brüel & Kjaer	4533 B 001	30172
DeltaTron® Accelerometer	Brüel & Kjaer	4533 B 001	30173
DeltaTron® Accelerometer	Brüel & Kjaer	4533 B 001	30174
DeltaTron® Accelerometer	Brüel & Kjaer	4533 B 001	30175
DeltaTron® Accelerometer	Brüel & Kjaer	4533 B 001	30176
DeltaTron® Accelerometer	Brüel & Kjaer	4533 B 001	30177
DeltaTron® Accelerometer	Brüel & Kjaer	4533 B 001	30178
DeltaTron® Accelerometer	Brüel & Kjaer	4533 B 001	30179
DeltaTron® Accelerometer	Brüel & Kjaer	4533 B 001	30180
DeltaTron® Accelerometer	Brüel & Kjaer	4533 B 001	30181
DeltaTron® Accelerometer	Brüel & Kjaer	4533 B 001	30182
DeltaTron® Accelerometer	Brüel & Kjaer	4533 B 001	30183
Normhammerwerk	Sinus	TM 50	07060

7. Messergebnisse

7.1. Norm-Trittschallpegel – Decke

Tabelle 2: Messergebnisse der Trittschalldämmung bei Anregung der Decke

Nr.	Prüfgegenstand	$L_{n0,v,w}$ in dB	Anlage
1	Isokorb® XT Typ K-M8-VV1-REI120-CV35-X120- H180-L1000-6.0 Original	74,6	Anlage 1
2	Isokorb® XT Typ K-M8-VV1-REI120-CV35-X120- H180-L1000-6.0 Modifikation 1	75,0	Anlage 2
3	Isokorb® XT Typ K-M8-VV1-REI120-CV35-X120- H180-L1000-6.0 Modifikation 2	75,0	Anlage 3
4	Isokorb® XT Typ K-M8-VV1-REI120-CV35-X120- H180-L1000-6.0 Modifikation 3	73,7	Anlage 4
5	Isokorb® XT Typ K-M8-VV1-REI120-CV35-X120- H180-L1000-6.0 Modifikation 4	74,2	Anlage 5
6	Isokorb® XT Typ K-M8-VV1-REI120-CV35-X120- H180-L1000-6.0 Modifikation 5	74,2	Anlage 6
7	Isokorb® XT Typ K-M8-VV1-REI120-CV35-X120- H180-L1000-6.0 Modifikation 6	74,2	Anlage 7

7.2. Norm-Trittschallpegel – Balkon mit Anschlusselement

Tabelle 3: Messergebnisse der Trittschalldämmung bei Anregung des Balkons

Nr.	Prüfgegenstand	$L_{h,v,w}$ in dB	Anlage
8	Isokorb® XT Typ K-M8-VV1-REI120-CV35-X120- H180-L1000-6.0 Original	66,1	Anlage 8
9	Isokorb® XT Typ K-M8-VV1-REI120-CV35-X120- H180-L1000-6.0 Modifikation 1	66,6	Anlage 9
10	Isokorb® XT Typ K-M8-VV1-REI120-CV35-X120- H180-L1000-6.0 Modifikation 2	65,2	Anlage 10
11	Isokorb® XT Typ K-M8-VV1-REI120-CV35-X120- H180-L1000-6.0 Modifikation 3	64,1	Anlage 11
12	Isokorb® XT Typ K-M8-VV1-REI120-CV35-X120- H180-L1000-6.0 Modifikation 4	62,4	Anlage 12
13	Isokorb® XT Typ K-M8-VV1-REI120-CV35-X120- H180-L1000-6.0 Modifikation 5	62,5	Anlage 13
14	Isokorb® XT Typ K-M8-VV1-REI120-CV35-X120- H180-L1000-6.0 Modifikation 6	61,0	Anlage 14

7.3. Trittschallminderung

Tabelle 4: Messergebnisse der Trittschallminderung des mit dem Schöck Isokorb® XT Typ K-M8-VV1-REI120-CV35-X120-H180-L1000-6.0 entkoppelten Balkons

Nr.	Prüfgegenstand	ΔL_w in dB	Anlage
15	Isokorb® XT Typ K-M8-VV1-REI120-CV35-X120-H180-L1000-6.0 Original	9,7	Anlage 15
16	Isokorb® XT Typ K-M8-VV1-REI120-CV35-X120-H180-L1000-6.0 Modifikation 1	9,7	Anlage 16
17	Isokorb® XT Typ K-M8-VV1-REI120-CV35-X120-H180-L1000-6.0 Modifikation 2	11,7	Anlage 17
18	Isokorb® XT Typ K-M8-VV1-REI120-CV35-X120-H180-L1000-6.0 Modifikation 3	13,0	Anlage 18
19	Isokorb® XT Typ K-M8-VV1-REI120-CV35-X120-H180-L1000-6.0 Modifikation 4	15,9	Anlage 19
20	Isokorb® XT Typ K-M8-VV1-REI120-CV35-X120-H180-L1000-6.0 Modifikation 5	15,9	Anlage 20
21	Isokorb® XT Typ K-M8-VV1-REI120-CV35-X120-H180-L1000-6.0 Modifikation 6	17,6	Anlage 21

Dieser Prüfbericht umfasst 11 Seiten Text, 2 Abbildungen, 5 Tabellen und 21 Anlagen.
Eine auszugsweise Veröffentlichung bedarf der vorherigen Genehmigung des Verfassers.

Schalltechnisches Entwicklungs- und Prüfinstitut, STEP GmbH



Dipl.-Ing. (FH) Ch. Fichtel



Dr. J. Scheck



B. Eng. R. Dettling



Abbildung 1: Draufsicht und Ansicht des Prüfaufbaus nach EAD 050001-01-0301 (adopted version) (alle Maße in mm)



Abbildung 2: Schöck Isokorb® XT Typ K-M8-VV1-REI120-CV35-X120-H180-L1000-6.0

Tabelle 5: Originalzustand und konstruktive Modifikationen am Anschlusselement

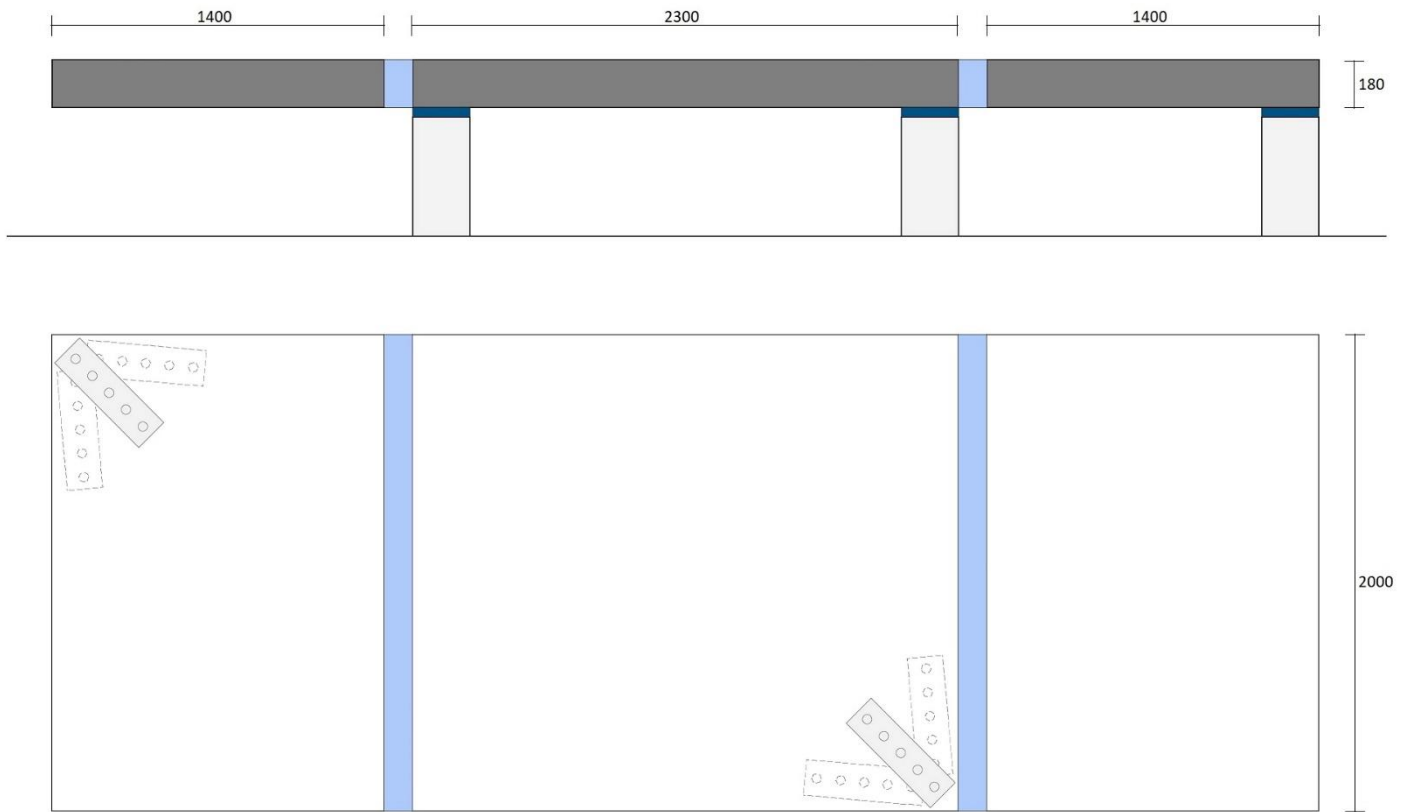
Isokorb® XT Typ K-M8-VV1-REI120-CV35-X120-H180-L1000-6.0												
Elementhöhe H = 180 mm												
Modifikation	Zugstäbe			Querkraftstäbe (positiv / negativ)			Druck- Komponenten ¹		Kunststoffschie- nen ² (KS)/ Brandschutz- platte ³ (BSP)		Dämm- fuge	Entspricht ca. Modell
	n	Ø ₂ [mm]	Bez. ⁴	n	Ø ₂ [mm]	Bez.	n	Bez.	Ober- seite	Unter- seite		
Original	11	10	B500 NR	7/4	8	B500 NR	17	HTE30	KS-BB	KS-BB	EPS	Original
1	11	10	B500 NR	7/4	8	B500 NR	17	HTE30	-	-	-	XT Typ K-M8-VV1-R0-CV35-X120-H180-6.0
2	8	10	B500 NR	4/4	8	B500 NR	13	HTE30	-	-	-	XT Typ K-M6-VV1-R0-CV35-X120-H180-6.0
3	6	10	B500 NR	4/4	8	B500 NR	8	HTE30	-	-	-	XT Typ K-M4-VV1-R0-CV35-X120-H180-6.0
4	4	10	B500 NR	4/1	8	B500 NR	5	HTE30	-	-	-	XT Typ K-M3-V2-R0-CV35-X120-H180-6.0
5	3	10	B500 NR	4/0	8	B500 NR	4	HTE30	-	-	-	XT Typ K-M2-V2-R0-CV35-X120-H180-6.0
6	2	10	B500 NR	4/0	8	B500 NR	3	HTE30	-	-	-	XT Typ K-M1-V2-R0-CV35-X120-H180-6.0

¹HTE30 = Betondrucklager HTE-Compact® 30, HTE20 = Betondrucklager HTE-Compact® 20
²PVC-U Schiene mit Brandschutz Batibord (BB) bzw. Mineralwolle (MW)
³AESTUVER Brandschutzplatte (t = 10 mm)
⁴CB = Combar® Zugstab (ohne Rippung im Bereich der Dämmschicht)

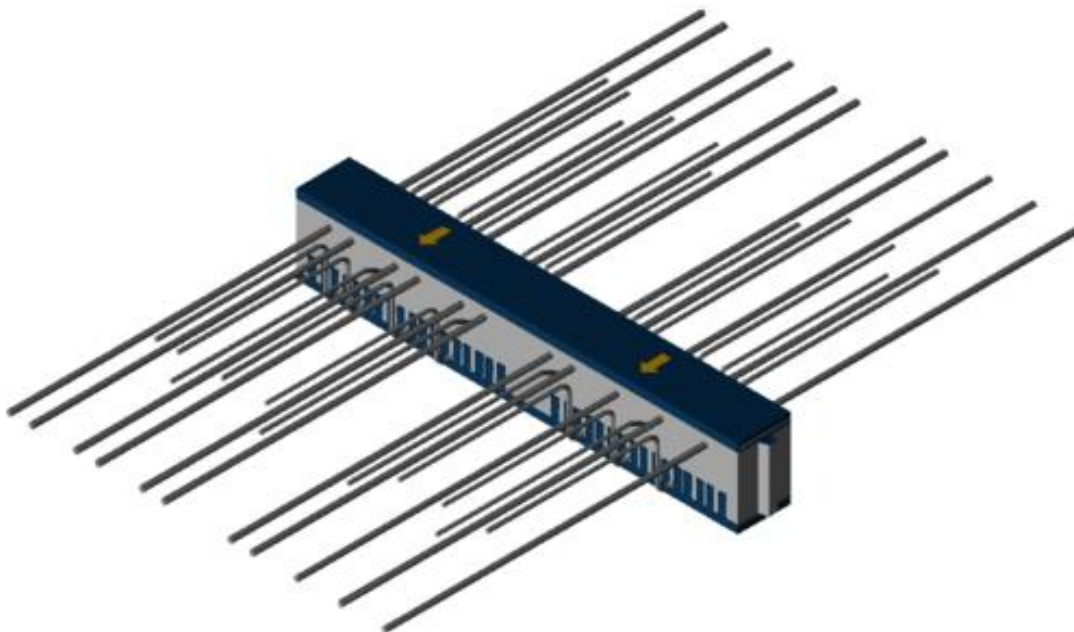
Norm-Trittschallpegel nach EAD 050001-01-0301

Prüfverfahren zur akustischen Kennzeichnung von Balkon-Anschlusselementen im Massivbau

Antragsteller: Schöck Bauteile GmbH, Schöcksstraße 1 in 76534 Baden-Baden
 Prüfstand: Prüfaufbau nach EAD 050001-01-0301 Prüfdatum: 06.10.2021
 Prüfgegenstand: **Isokorb® XT Typ K-M8-VV1-REI120-CV35-X120-H180-L1000-6.0**
 Original

Lufttemperatur in den Prüfräumen: 8.0 °C
 rel. Luftfeuchte in den Prüfräumen: 60.0 %
 Statischer Luftdruck: 1000 hPa

grau:
 Störgeräuschabstand
 nicht ausreichend

Frequenz [Hz]	$L_{n0,v}$ [dB]
50	71.6
63	65.1
80	71.0
100	68.9
125	75.7
160	67.2
200	77.4
250	69.3
315	70.2
400	70.6
500	71.7
630	66.7
800	70.4
1000	68.7
1250	68.9
1600	68.0
2000	68.6
2500	69.1
3150	69.5
4000	69.8
5000	67.1

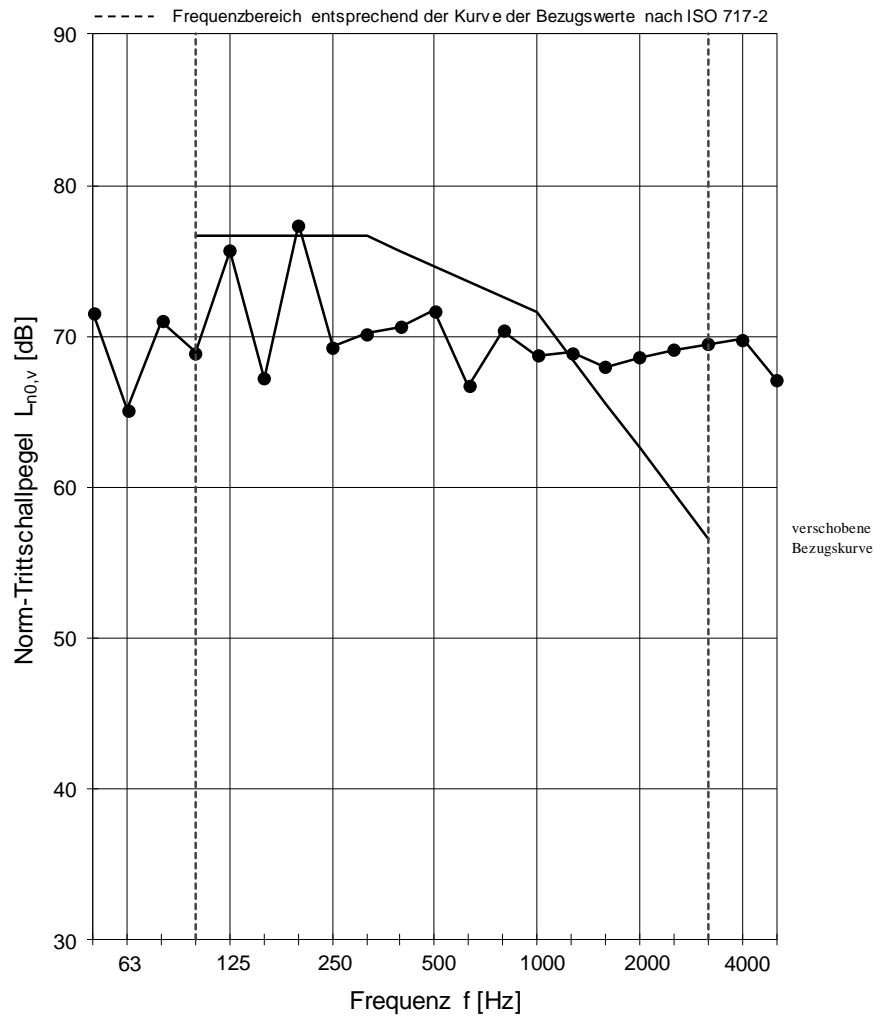

Bewertung nach ISO 717-2

$$L_{n0,v,w}(C_1) = 74.6 \text{ (- 4) dB}$$

$$C_{1,50-2500} = -6 \text{ dB}$$

Projektnummer: 91435-01

ST=P

Datum: 19.04.2022

Unterschrift: *llh. Fildt*

Norm-Trittschallpegel nach EAD 050001-01-0301

Prüfverfahren zur akustischen Kennzeichnung von Balkon-Anschlusselementen im Massivbau

Antragsteller: Schöck Bauteile GmbH, Schöcksstraße 1 in 76534 Baden-Baden
 Prüfstand: Prüfaufbau nach EAD 050001-01-0301 Prüfdatum: 06.10.2021
 Prüfgegenstand: **Isokorb® XT Typ K-M8-VV1-RE120-CV35-X120-H180-L1000-6.0**
 Modifikation 1

Lufttemperatur in den Prüfräumen: 8.0 °C
 rel. Luftfeuchte in den Prüfräumen: 60.0 %
 Statischer Luftdruck: 1000 hPa

grau:
 Störgeräuschabstand
 nicht ausreichend

Frequenz [Hz]	$L_{n0,v}$ [dB]
50	67.8
63	66.1
80	71.5
100	69.3
125	75.4
160	67.5
200	76.8
250	69.6
315	70.3
400	68.5
500	71.4
630	66.6
800	69.9
1000	68.4
1250	68.6
1600	67.8
2000	69.5
2500	70.0
3150	70.4
4000	71.2
5000	69.3

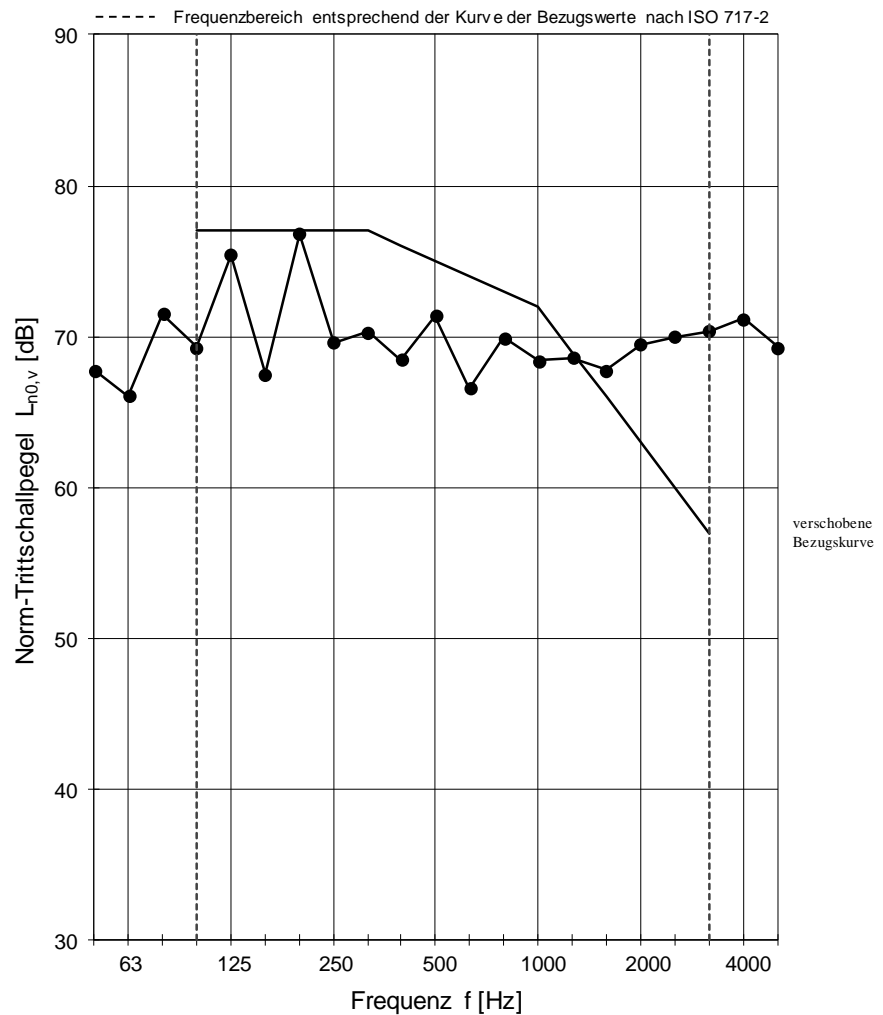

Bewertung nach ISO 717-2

$$L_{n0,v,w}(C_1) = 75.0 (-4) \text{ dB}$$

$$C_{1,50-2500} = -7 \text{ dB}$$

Projektnummer: 91435-01

STEP

Datum: 19.04.2022

Unterschrift: *Ch. Fiedler*

Norm-Trittschallpegel nach EAD 050001-01-0301

Prüfverfahren zur akustischen Kennzeichnung von Balkon-Anschlusselementen im Massivbau

Antragsteller: Schöck Bauteile GmbH, Schöcksstraße 1 in 76534 Baden-Baden
 Prüfstand: Prüfaufbau nach EAD 050001-01-0301 Prüfdatum: 06.10.2021
 Prüfgegenstand: **Isokorb® XT Typ K-M8-VV1-REI120-CV35-X120-H180-L1000-6.0**
 Modifikation 2

Lufttemperatur in den Prüfräumen: 8.0 °C
 rel. Luftfeuchte in den Prüfräumen: 60.0 %
 Statischer Luftdruck: 1000 hPa

grau:
 Störgeräuschabstand
 nicht ausreichend

Frequenz [Hz]	$L_{n0,v}$ [dB]
50	67.8
63	66.1
80	71.5
100	69.3
125	75.4
160	67.5
200	76.8
250	69.6
315	70.3
400	68.5
500	71.4
630	66.6
800	69.9
1000	68.4
1250	68.6
1600	67.8
2000	69.5
2500	70.0
3150	70.4
4000	71.2
5000	69.3

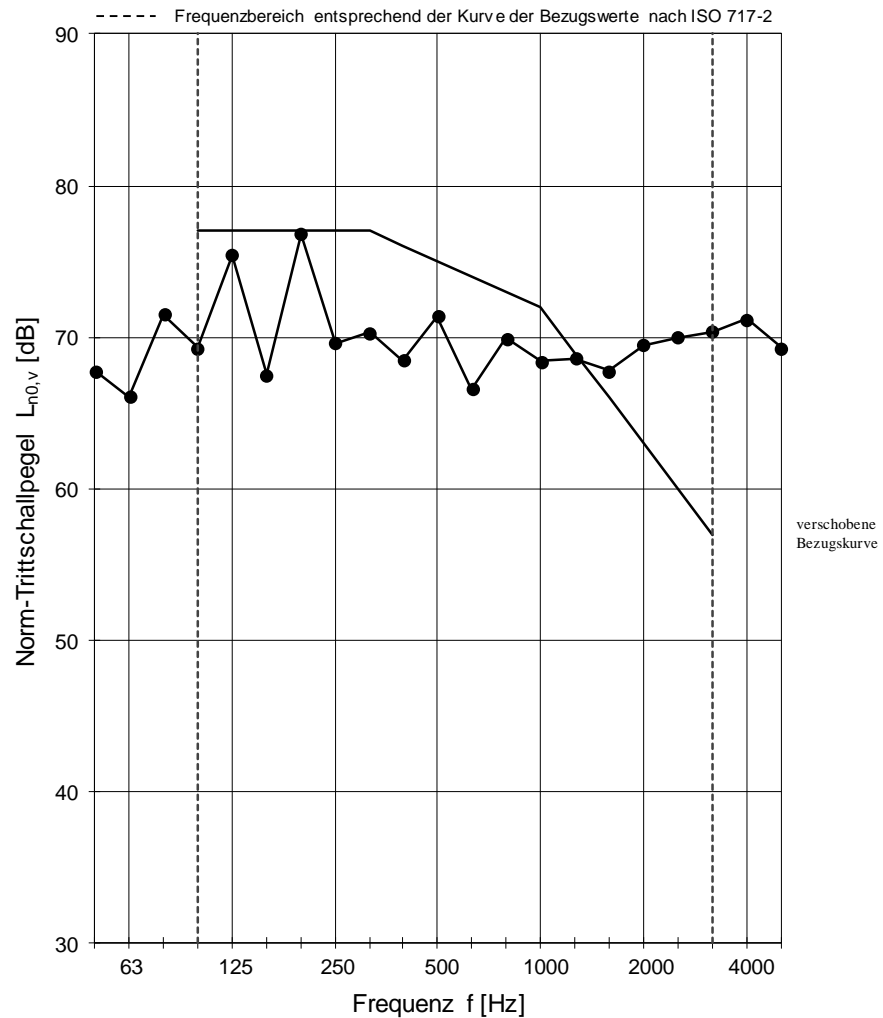

Bewertung nach ISO 717-2

$$L_{n0,v,w}(C_1) = 75.0 (-4) \text{ dB}$$

$$C_{1,50-2500} = -7 \text{ dB}$$

Projektnummer: 91435-01

STEP

Datum: 19.04.2022

Unterschrift:

Anlage 3: Norm-Trittschallpegel der Decke mit Schöck Isokorb® XT Typ K-M8-VV1-REI120-CV35-X120-H180-L1000-6.0 – Modifikation 2

Norm-Trittschallpegel nach EAD 050001-01-0301

Prüfverfahren zur akustischen Kennzeichnung von Balkon-Anschlusselementen im Massivbau

Antragsteller: Schöck Bauteile GmbH, Schöcksstraße 1 in 76534 Baden-Baden
 Prüfstand: Prüfaufbau nach EAD 050001-01-0301 Prüfdatum: 06.10.2021
 Prüfgegenstand: **Isokorb® XT Typ K-M8-VV1-REI120-CV35-X120-H180-L1000-6.0**
 Modifikation 3

Lufttemperatur in den Prüfräumen: 8.0 °C
 rel. Luftfeuchte in den Prüfräumen: 60.0 %
 Statischer Luftdruck: 1000 hPa

grau:
 Störgeräuschabstand
 nicht ausreichend

Frequenz [Hz]	$L_{n0,v}$ [dB]
50	64.8
63	64.5
80	69.4
100	71.0
125	75.3
160	67.6
200	75.9
250	70.9
315	71.7
400	67.8
500	72.6
630	68.3
800	70.4
1000	68.8
1250	68.2
1600	67.3
2000	67.6
2500	68.3
3150	68.3
4000	68.2
5000	65.6

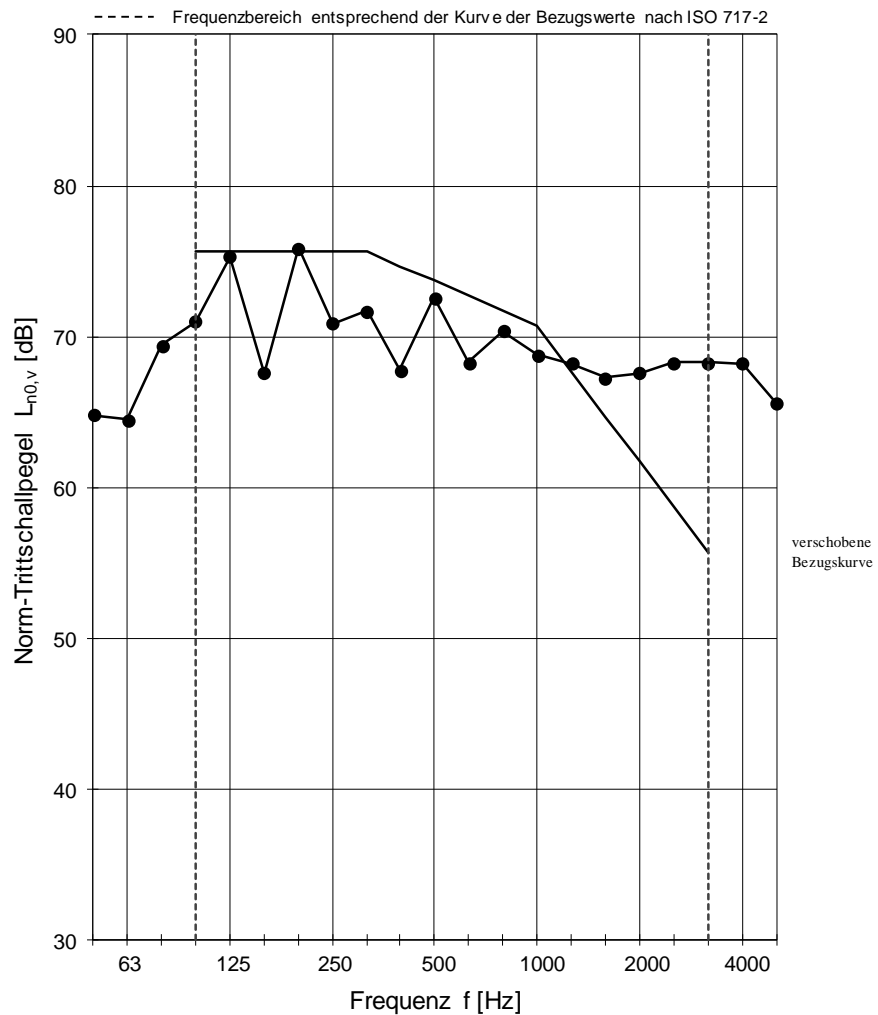

Bewertung nach ISO 717-2

$$L_{n0,v,w}(C_1) = 73.7 (-4) \text{ dB}$$

$$C_{1,50-2500} = -6 \text{ dB}$$

Projektnummer: 91435-01



Datum: 19.04.2022

Unterschrift: *Ch. Fiedler*

Norm-Trittschallpegel nach EAD 050001-01-0301

Prüfverfahren zur akustischen Kennzeichnung von Balkon-Anschlusselementen im Massivbau

Antragsteller: Schöck Bauteile GmbH, Schöcksstraße 1 in 76534 Baden-Baden
 Prüfstand: Prüfaufbau nach EAD 050001-01-0301 Prüfdatum: 06.10.2021
 Prüfgegenstand: **Isokorb® XT Typ K-M8-VV1-REI120-CV35-X120-H180-L1000-6.0**
 Modifikation 4

Lufttemperatur in den Prüfräumen: 8.0 °C
 rel. Luftfeuchte in den Prüfräumen: 60.0 %
 Statischer Luftdruck: 1008 hPa

grau:
 Störgeräuschabstand
 nicht ausreichend

Frequenz [Hz]	$L_{n0,v}$ [dB]
50	63.7
63	69.6
80	67.7
100	70.1
125	74.4
160	68.0
200	73.6
250	71.3
315	71.9
400	66.8
500	73.3
630	68.1
800	70.6
1000	69.5
1250	68.1
1600	67.4
2000	68.4
2500	69.4
3150	69.2
4000	69.2
5000	67.7

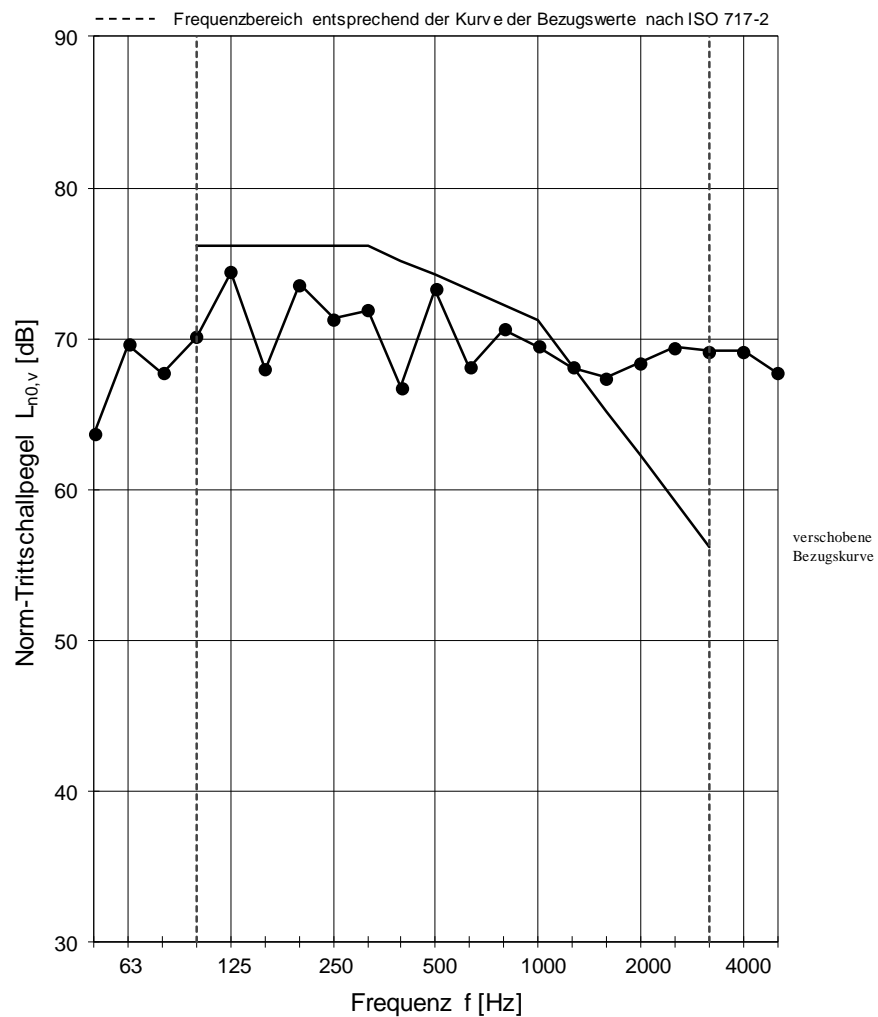

Bewertung nach ISO 717-2

$$L_{n0,v,w}(C_1) = 74.2 (-4) \text{ dB}$$

$$C_{1,50-2500} = -6 \text{ dB}$$

Projektnummer: 91435-01

STEP

Datum: 19.04.2022

Unterschrift: *Ch. Fiedler*

Norm-Trittschallpegel nach EAD 050001-01-0301

Prüfverfahren zur akustischen Kennzeichnung von Balkon-Anschlusselementen im Massivbau

Antragsteller: Schöck Bauteile GmbH, Schöcksstraße 1 in 76534 Baden-Baden
 Prüfstand: Prüfaufbau nach EAD 050001-01-0301 Prüfdatum: 06.10.2021
 Prüfgegenstand: **Isokorb® XT Typ K-M8-VV1-REI120-CV35-X120-H180-L1000-6.0**
 Modifikation 5

Lufttemperatur in den Prüfräumen: 8.0 °C
 rel. Luftfeuchte in den Prüfräumen: 60.0 %
 Statischer Luftdruck: 1008 hPa

grau:
 Störgeräuschabstand
 nicht ausreichend

Frequenz [Hz]	$L_{n0,v}$ [dB]
50	63.4
63	73.6
80	69.6
100	70.5
125	74.9
160	68.2
200	73.5
250	71.9
315	71.6
400	66.6
500	73.2
630	67.9
800	70.7
1000	69.3
1250	68.4
1600	67.4
2000	68.4
2500	69.4
3150	69.2
4000	69.1
5000	66.7

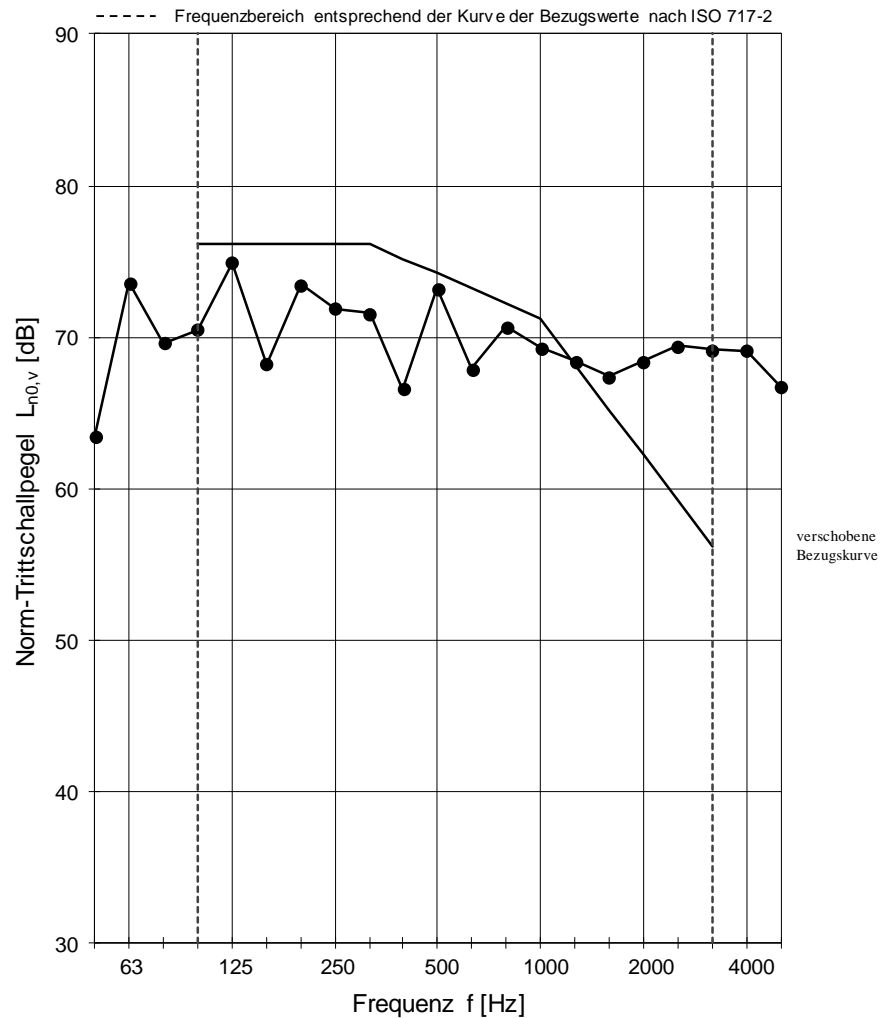

Bewertung nach ISO 717-2

$$L_{n0,v,w}(C_1) = 74.2 (- 4) \text{ dB}$$

$$C_{1,50-2500} = -6 \text{ dB}$$

Projektnummer: 91435-01

STEP

Datum: 19.04.2022

Unterschrift:

Norm-Trittschallpegel nach EAD 050001-01-0301

Prüfverfahren zur akustischen Kennzeichnung von Balkon-Anschlusselementen im Massivbau

Antragsteller: Schöck Bauteile GmbH, Schöcksstraße 1 in 76534 Baden-Baden
 Prüfstand: Prüfaufbau nach EAD 050001-01-0301 Prüfdatum: 06.10.2021
 Prüfgegenstand: **Isokorb® XT Typ K-M8-VV1-REI120-CV35-X120-H180-L1000-6.0**
 Modifikation 6

Lufttemperatur in den Prüfräumen: 8.0 °C
 rel. Luftfeuchte in den Prüfräumen: 60.0 %
 Statischer Luftdruck: 1008 hPa

grau:
 Störgeräuschabstand
 nicht ausreichend

Frequenz [Hz]	$L_{n0,v}$ [dB]
50	64.1
63	73.3
80	65.8
100	70.1
125	74.2
160	67.3
200	74.1
250	72.2
315	71.5
400	66.8
500	73.2
630	67.2
800	70.8
1000	69.0
1250	68.1
1600	67.2
2000	68.6
2500	69.5
3150	69.3
4000	69.7
5000	68.0

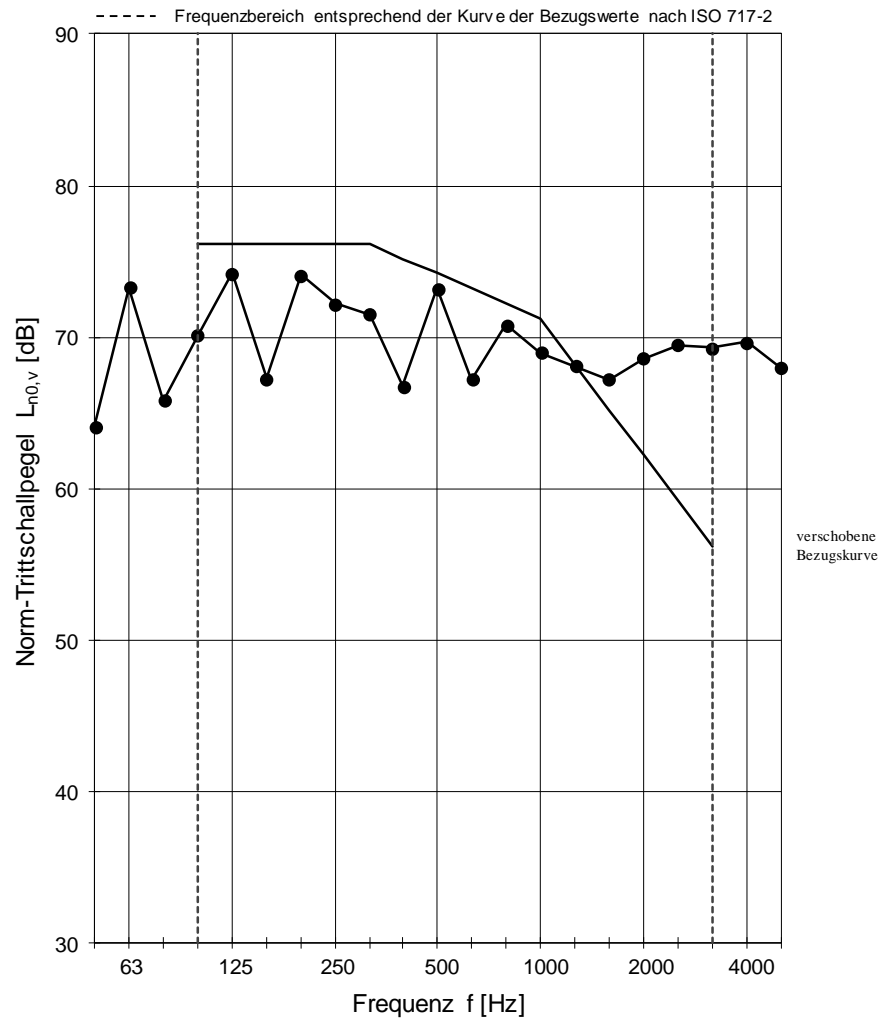

Bewertung nach ISO 717-2

$$L_{n0,v,w}(C_1) = 74.2 (- 4) \text{ dB}$$

$$C_{1,50-2500} = -6 \text{ dB}$$

Projektnummer: 91435-01

STEP

Datum: 19.04.2022

Unterschrift:

Anlage 7: Norm-Trittschallpegel der Decke mit Schöck Isokorb® XT Typ K-M8-VV1-REI120-CV35-X120-H180-L1000-6.0 – Modifikation 6

Norm-Trittschallpegel nach EAD 050001-01-0301

Prüfverfahren zur akustischen Kennzeichnung von Balkon-Anschlusselementen im Massivbau

Antragsteller: Schöck Bauteile GmbH, Schöcksstraße 1 in 76534 Baden-Baden
 Prüfstand: Prüfaufbau nach EAD 050001-01-0301 Prüfdatum: 06.10.2021
 Prüfgegenstand: **Isokorb® XT Typ K-M8-VV1-REI120-CV35-X120-H180-L1000-6.0**
 Original

Lufttemperatur in den Prüfräumen: 8.0 °C
 rel. Luftfeuchte in den Prüfräumen: 60.0 %
 Statischer Luftdruck: 1000 hPa

grau:
 Störgeräuschabstand
 nicht ausreichend

Frequenz [Hz]	$L_{n,v}$ [dB]
50	68.9
63	64.9
80	73.8
100	67.0
125	70.9
160	66.7
200	70.4
250	67.4
315	67.9
400	64.8
500	67.6
630	64.5
800	61.6
1000	63.8
1250	59.2
1600	58.8
2000	59.9
2500	60.0
3150	56.1
4000	56.2
5000	59.4

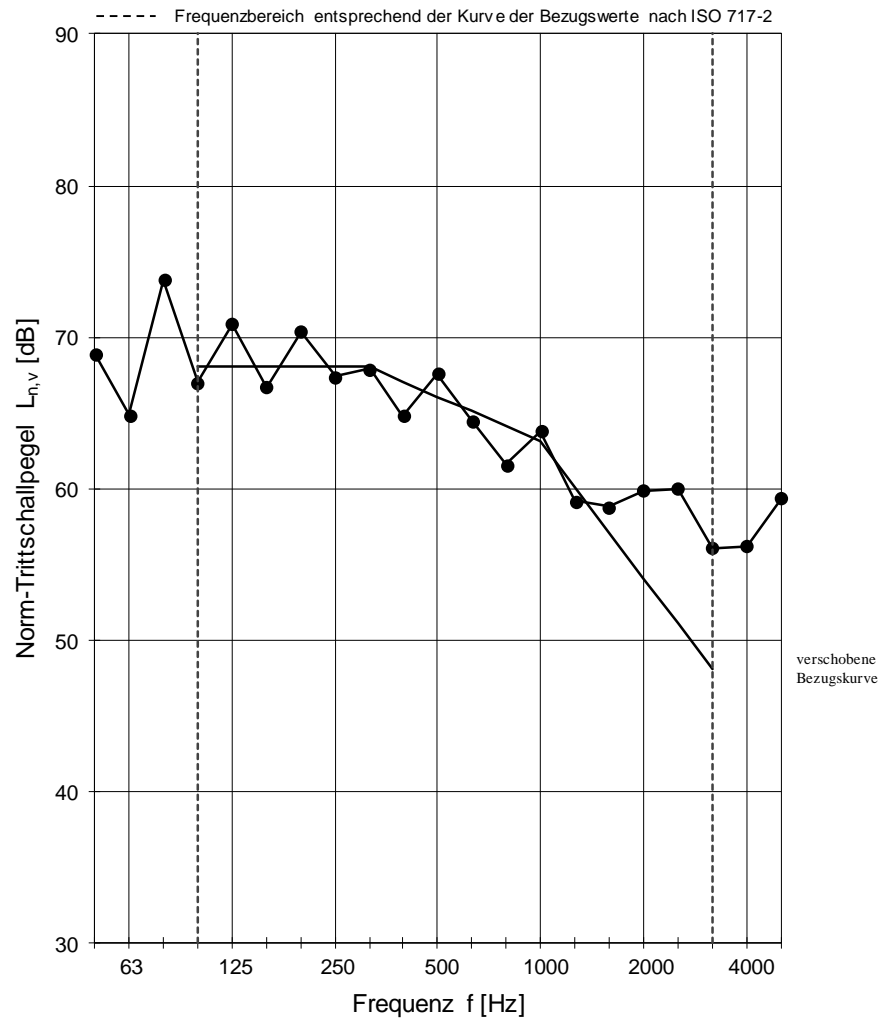

Bewertung nach ISO 717-2

$$L_{n,v,w}(C_1) = 66.1 (-4) \text{ dB}$$

$$C_{1,50-2500} = -1 \text{ dB}$$

Projektnummer: 91435-01

STEP

Datum: 19.04.2022

Unterschrift:

Ol. Ficht

Anlage 8: Norm-Trittschallpegel des Balkons mit Schöck Isokorb® XT Typ K-M8-VV1-REI120-CV35-X120-H180-L1000-6.0 – Original

Norm-Trittschallpegel nach EAD 050001-01-0301

Prüfverfahren zur akustischen Kennzeichnung von Balkon-Anschlusselementen im Massivbau

Antragsteller: Schöck Bauteile GmbH, Schöcksstraße 1 in 76534 Baden-Baden
 Prüfstand: Prüfaufbau nach EAD 050001-01-0301 Prüfdatum: 06.10.2021
 Prüfgegenstand: **Isokorb® XT Typ K-M8-VV1-REI120-CV35-X120-H180-L1000-6.0**
 Modifikation 1

Lufttemperatur in den Prüfräumen: 8.0 °C
 rel. Luftfeuchte in den Prüfräumen: 60.0 %
 Statischer Luftdruck: 1000 hPa

grau:
 Störgeräuschabstand
 nicht ausreichend

Frequenz [Hz]	$L_{n,v}$ [dB]
50	66.1
63	65.0
80	74.1
100	67.2
125	71.6
160	67.0
200	71.2
250	67.7
315	68.1
400	65.0
500	67.8
630	64.6
800	61.7
1000	63.6
1250	59.0
1600	58.6
2000	60.3
2500	61.6
3150	56.5
4000	56.7
5000	59.6

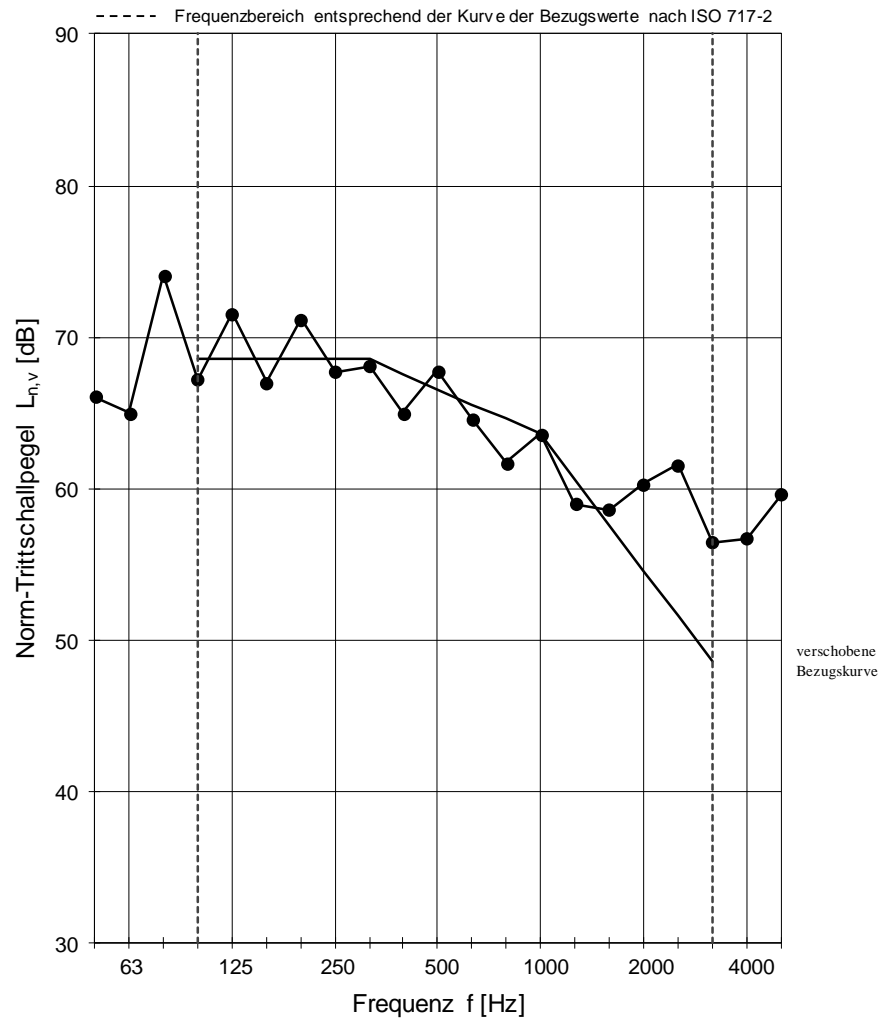

Bewertung nach ISO 717-2

$$L_{n,v,w}(C_1) = 66.6 (- 4) \text{ dB}$$

$$C_{1,50-2500} = -1 \text{ dB}$$

Projektnummer: 91435-01

STEP

Datum: 19.04.2022

Unterschrift: *Ol. Ficht*

Anlage 9: Norm-Trittschallpegel des Balkons mit Schöck Isokorb® XT Typ K-M8-VV1-REI120-CV35-X120-H180-L1000-6.0 – Modifikation 1

Norm-Trittschallpegel nach EAD 050001-01-0301

Prüfverfahren zur akustischen Kennzeichnung von Balkon-Anschlusselementen im Massivbau

Antragsteller: Schöck Bauteile GmbH, Schöcksstraße 1 in 76534 Baden-Baden
 Prüfstand: Prüfaufbau nach EAD 050001-01-0301 Prüfdatum: 06.10.2021
 Prüfgegenstand: **Isokorb® XT Typ K-M8-VV1-REI120-CV35-X120-H180-L1000-6.0**
 Modifikation 2

Lufttemperatur in den Prüfräumen: 8.0 °C
 rel. Luftfeuchte in den Prüfräumen: 60.0 %
 Statischer Luftdruck: 1000 hPa

grau:
 Störgeräuschabstand
 nicht ausreichend

Frequenz [Hz]	$L_{n,v}$ [dB]
50	64.1
63	66.0
80	72.2
100	66.2
125	70.6
160	66.6
200	71.5
250	68.2
315	67.4
400	65.2
500	68.2
630	64.0
800	60.4
1000	61.4
1250	57.0
1600	56.2
2000	57.2
2500	59.1
3150	54.1
4000	54.7
5000	58.1

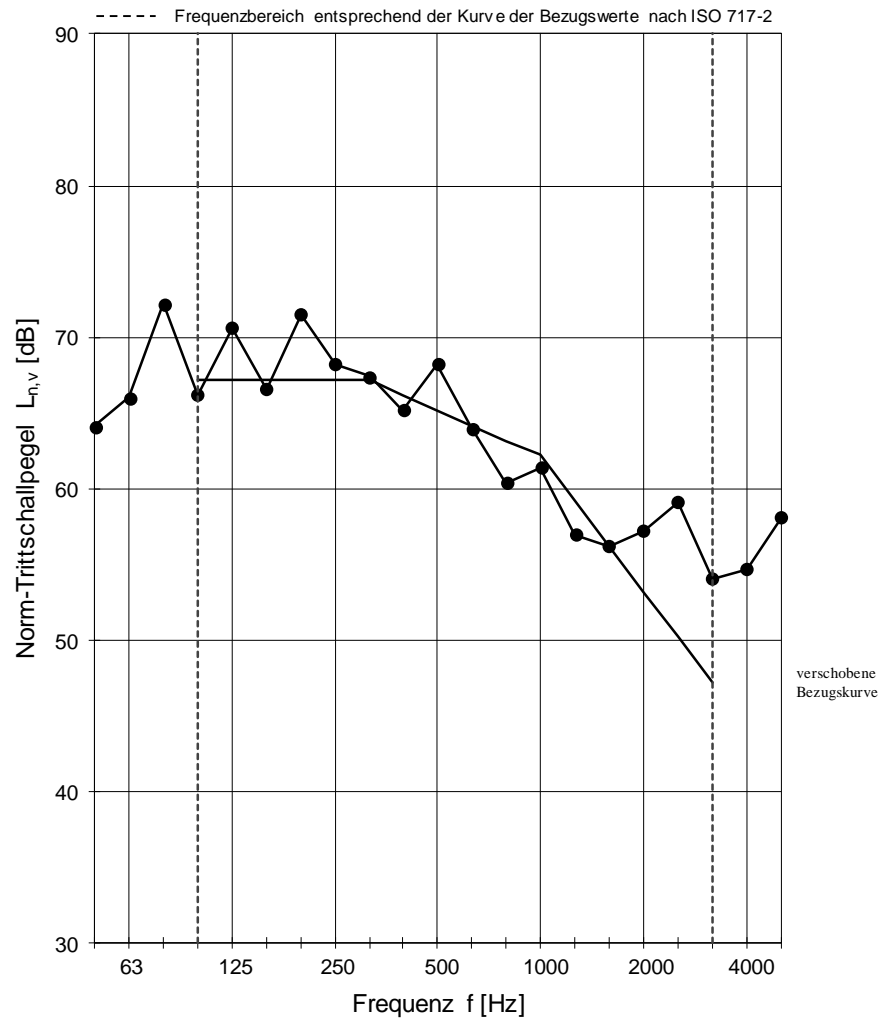

Bewertung nach ISO 717-2

$$L_{n,v,w}(C_1) = 65.2 (-4) \text{ dB}$$

$$C_{1,50-2500} = -1 \text{ dB}$$

Projektnummer: 91435-01

STEP

Datum: 19.04.2022

Unterschrift:

Ol. Ficht

Anlage 10: Norm-Trittschallpegel des Balkons mit Schöck Isokorb® XT Typ K-M8-VV1-REI120-CV35-X120-H180-L1000-6.0 – Modifikation 2

Norm-Trittschallpegel nach EAD 050001-01-0301

Prüfverfahren zur akustischen Kennzeichnung von Balkon-Anschlusselementen im Massivbau

Antragsteller: Schöck Bauteile GmbH, Schöcksstraße 1 in 76534 Baden-Baden
 Prüfstand: Prüfaufbau nach EAD 050001-01-0301 Prüfdatum: 06.10.2021
 Prüfgegenstand: **Isokorb® XT Typ K-M8-VV1-REI120-CV35-X120-H180-L1000-6.0**
 Modifikation 3

Lufttemperatur in den Prüfräumen: 8.0 °C
 rel. Luftfeuchte in den Prüfräumen: 60.0 %
 Statischer Luftdruck: 1000 hPa

grau:
 Störgeräuschabstand
 nicht ausreichend

Frequenz [Hz]	$L_{n,v}$ [dB]
50	62.4
63	66.2
80	74.8
100	66.6
125	71.1
160	66.5
200	71.0
250	67.5
315	66.5
400	64.5
500	67.2
630	62.5
800	59.1
1000	59.5
1250	55.3
1600	55.3
2000	55.1
2500	56.1
3150	52.1
4000	51.0
5000	55.6

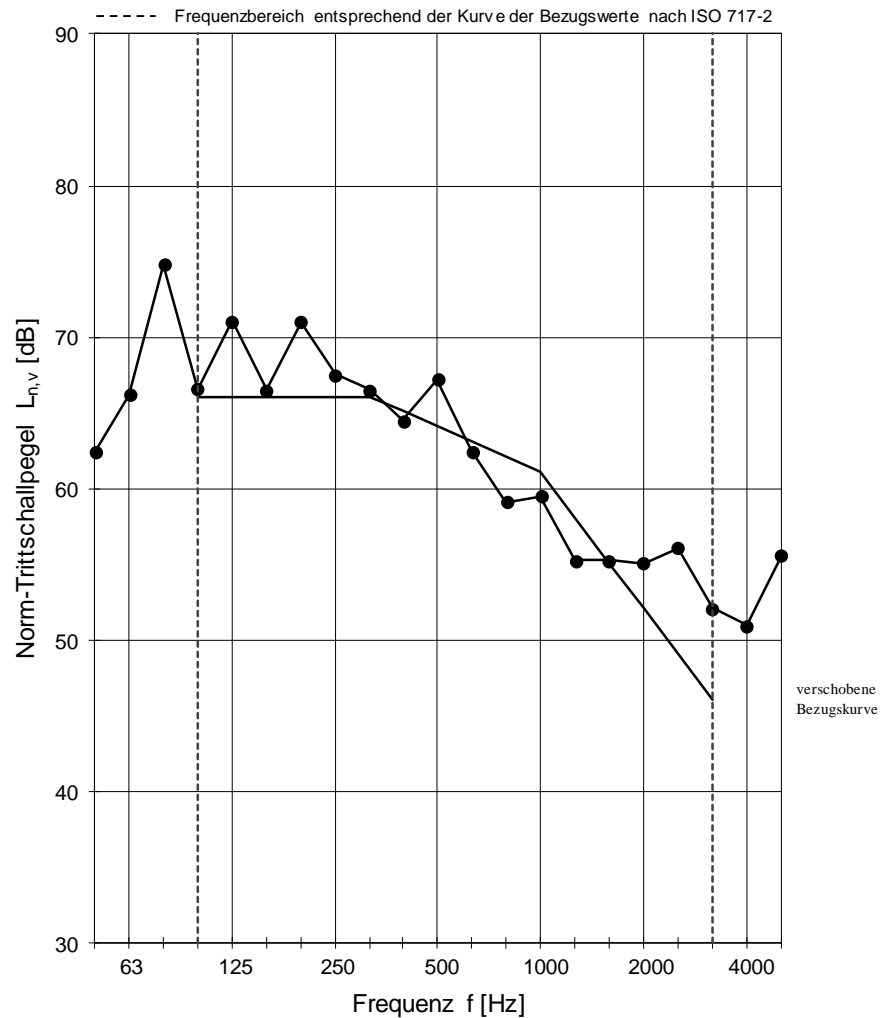

Bewertung nach ISO 717-2

$$L_{n,v,w}(C_1) = 64.1 (-4) \text{ dB}$$

$$C_{1,50-2500} = 1 \text{ dB}$$

Projektnummer: 91435-01

STEP

Datum: 19.04.2022

Unterschrift:

Ol. Ficht

Anlage 11: Norm-Trittschallpegel des Balkons mit Schöck Isokorb® XT Typ K-M8-VV1-REI120-CV35-X120-H180-L1000-6.0 – Modifikation 3

Norm-Trittschallpegel nach EAD 050001-01-0301

Prüfverfahren zur akustischen Kennzeichnung von Balkon-Anschlusselementen im Massivbau

Antragsteller: Schöck Bauteile GmbH, Schöcksstraße 1 in 76534 Baden-Baden
 Prüfstand: Prüfaufbau nach EAD 050001-01-0301 Prüfdatum: 06.10.2021
 Prüfgegenstand: **Isokorb® XT Typ K-M8-VV1-REI120-CV35-X120-H180-L1000-6.0**
 Modifikation 4

Lufttemperatur in den Prüfräumen: 8.0 °C
 rel. Luftfeuchte in den Prüfräumen: 60.0 %
 Statischer Luftdruck: 1000 hPa

grau:
 Störgeräuschabstand
 nicht ausreichend

Frequenz [Hz]	$L_{n,v}$ [dB]
50	59.7
63	69.9
80	69.7
100	66.1
125	70.1
160	68.1
200	70.2
250	66.3
315	63.5
400	65.1
500	66.7
630	59.9
800	55.8
1000	56.7
1250	51.0
1600	51.4
2000	49.4
2500	51.1
3150	47.0
4000	47.8
5000	52.8

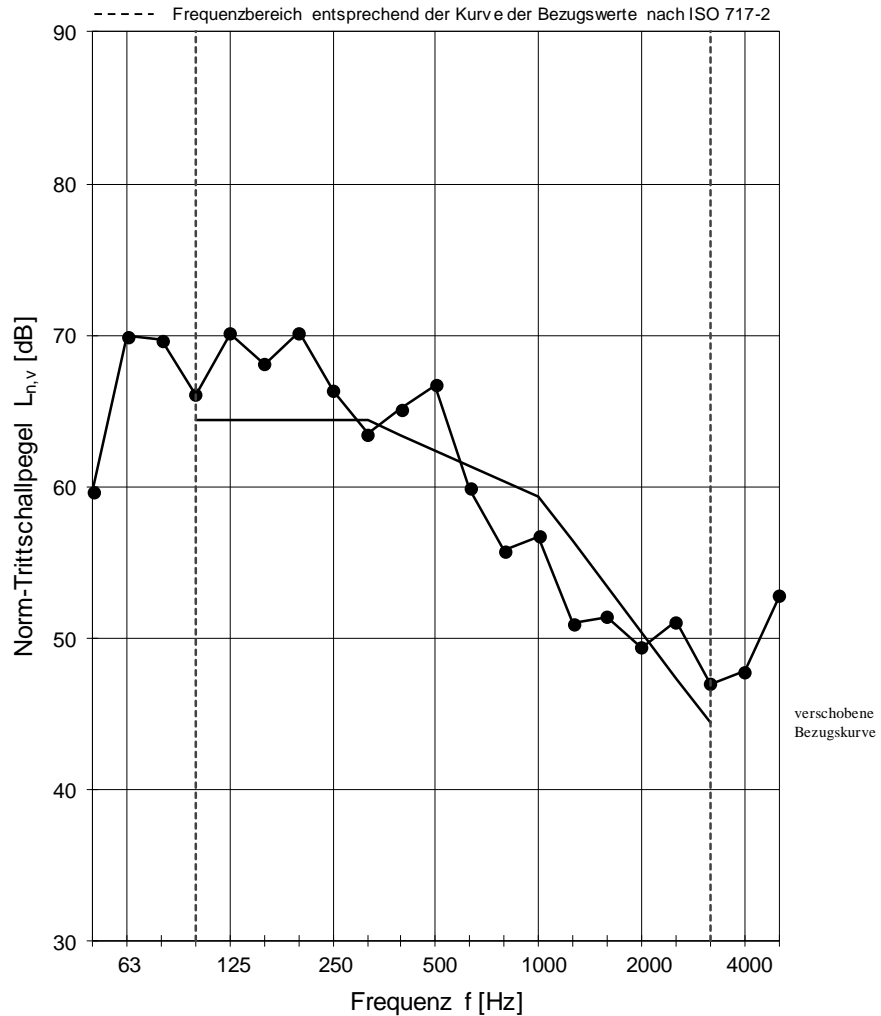

Bewertung nach ISO 717-2

$$L_{n,v,w}(C_1) = 62.4 (-4) \text{ dB}$$

$$C_{1,50-2500} = 1 \text{ dB}$$

Projektnummer: 91435-01

STEP

Datum: 19.04.2022

Unterschrift: *Ol. Ficht*

Anlage 12: Norm-Trittschallpegel des Balkons mit Schöck Isokorb® XT Typ K-M8-VV1-REI120-CV35-X120-H180-L1000-6.0 – Modifikation 4

Norm-Trittschallpegel nach EAD 050001-01-0301

Prüfverfahren zur akustischen Kennzeichnung von Balkon-Anschlusselementen im Massivbau

Antragsteller: Schöck Bauteile GmbH, Schöcksstraße 1 in 76534 Baden-Baden
 Prüfstand: Prüfaufbau nach EAD 050001-01-0301 Prüfdatum: 06.10.2021
 Prüfgegenstand: **Isokorb® XT Typ K-M8-VV1-RE120-CV35-X120-H180-L1000-6.0**
 Modifikation 5

Lufttemperatur in den Prüfräumen: 8.0 °C
 rel. Luftfeuchte in den Prüfräumen: 60.0 %
 Statischer Luftdruck: 1008 hPa

grau:
 Störgeräuschabstand
 nicht ausreichend

Frequenz [Hz]	$L_{n,v}$ [dB]
50	59.7
63	71.3
80	69.3
100	69.1
125	70.5
160	68.5
200	70.2
250	64.9
315	63.7
400	64.9
500	67.4
630	60.0
800	55.7
1000	56.8
1250	50.7
1600	51.1
2000	47.8
2500	49.7
3150	46.5
4000	46.1
5000	51.6

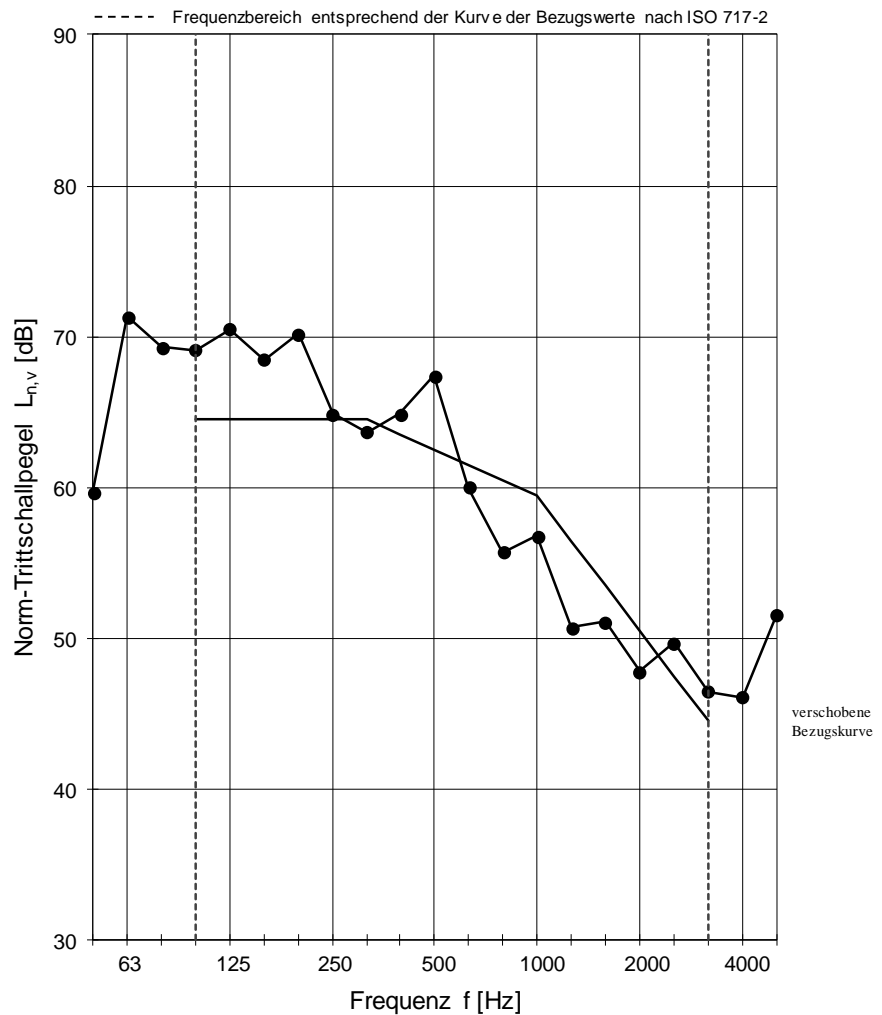

Bewertung nach ISO 717-2

$$L_{n,v,w}(C_1) = 62.5 (-4) \text{ dB}$$

$$C_{1,50-2500} = 1 \text{ dB}$$

Projektnummer: 91435-01

STEP

Datum: 19.04.2022

Unterschrift: *Ch. Fiedler*

Norm-Trittschallpegel nach EAD 050001-01-0301

Prüfverfahren zur akustischen Kennzeichnung von Balkon-Anschlusselementen im Massivbau

Antragsteller: Schöck Bauteile GmbH, Schöcksstraße 1 in 76534 Baden-Baden
 Prüfstand: Prüfaufbau nach EAD 050001-01-0301 Prüfdatum: 06.10.2021
 Prüfgegenstand: **Isokorb® XT Typ K-M8-VV1-REI120-CV35-X120-H180-L1000-6.0**
 Modifikation 6

Lufttemperatur in den Prüfräumen: 8.0 °C
 rel. Luftfeuchte in den Prüfräumen: 60.0 %
 Statischer Luftdruck: 1008 hPa

grau:
 Störgeräuschabstand
 nicht ausreichend

Frequenz [Hz]	$L_{n,v}$ [dB]
50	59.1
63	70.9
80	66.1
100	66.7
125	69.3
160	68.9
200	68.3
250	60.7
315	61.5
400	62.0
500	65.8
630	59.2
800	53.7
1000	54.9
1250	47.5
1600	47.1
2000	44.6
2500	48.6
3150	45.7
4000	45.9
5000	52.2

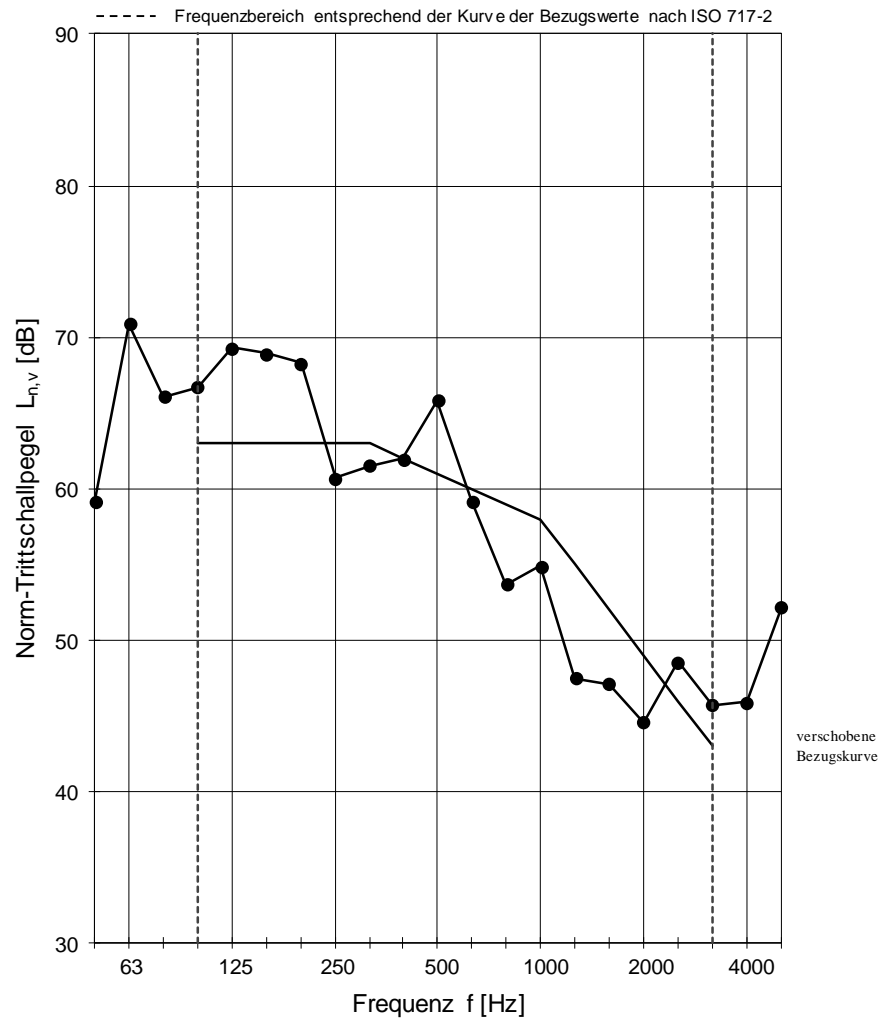

Bewertung nach ISO 717-2

$$L_{n,v,w}(C_1) = 61.0 (-4) \text{ dB}$$

$$C_{1,50-2500} = 1 \text{ dB}$$

Projektnummer: 91435-01

STEP

Datum: 19.04.2022

Unterschrift: *Ol. Ficht*

Anlage 14: Norm-Trittschallpegel des Balkons mit Schöck Isokorb® XT Typ K-M8-VV1-REI120-CV35-X120-H180-L1000-6.0 – Modifikation 6

Trittschallminderung nach EAD 050001-01-0301

Prüfverfahren zur akustischen Kennzeichnung von Balkon-Anschlusselementen im Massivbau

Antragsteller: Schöck Bauteile GmbH, Schöcksstraße 1 in 76534 Baden-Baden
 Prüfstand: Prüfaufbau nach EAD 050001-01-0301 Prüfdatum: 06.10.2021
 Prüfgegenstand: **Isokorb® XT Typ K-M8-VV1-REI120-CV35-X120-H180-L1000-6.0**
 Original

Lufttemperatur in den Prüfräumen: 8.0 °C
 rel. Luftfeuchte in den Prüfräumen: 60.0 %
 Statischer Luftdruck: 1000 hPa

grau:
 Störgeräuschabstand
 nicht ausreichend

Frequenz [Hz]	$L_{n0,v}$ [dB]	ΔL [dB]
50	71.6	2.7
63	65.1	0.2
80	71.0	-2.8
100	68.9	1.9
125	75.7	4.8
160	67.2	0.5
200	77.4	7.0
250	69.3	1.9
315	70.2	2.3
400	70.6	5.8
500	71.7	4.1
630	66.7	2.2
800	70.4	8.8
1000	68.7	4.9
1250	68.9	9.7
1600	68.0	9.2
2000	68.6	8.7
2500	69.1	9.1
3150	69.5	13.4
4000	69.8	13.6
5000	67.1	7.7

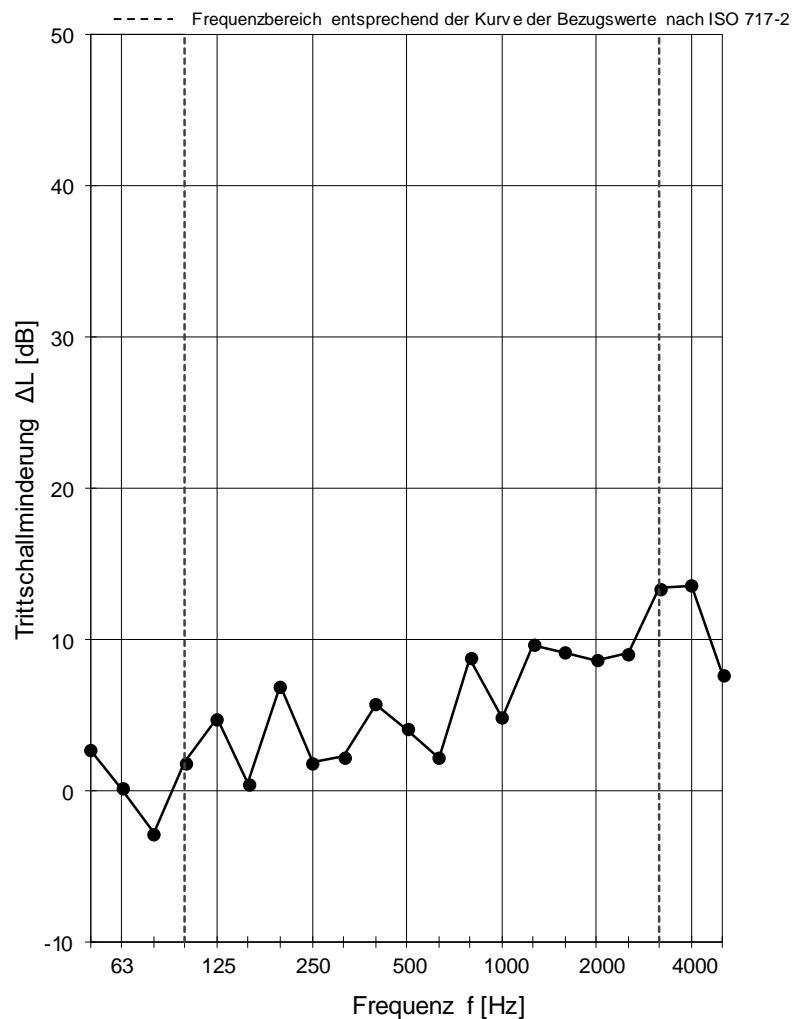

Bewertung nach DIN EN ISO 717-2

$\Delta L_w = 9.7$ dB

$C_{l,\Delta} = -5$ dB

Projektnummer: 91435-01

STEP

Datum: 19.04.2022

Unterschrift:

Ol. Ficht

Anlage 15: Trittschallminderung des Balkons mit Schöck Isokorb® XT Typ K-M8-VV1-REI120-CV35-X120-H180-L1000-6.0 – Original

Trittschallminderung nach EAD 050001-01-0301

Prüfverfahren zur akustischen Kennzeichnung von Balkon-Anschlusselementen im Massivbau

Antragsteller: Schöck Bauteile GmbH, Schöcksstraße 1 in 76534 Baden-Baden
 Prüfstand: Prüfaufbau nach EAD 050001-01-0301 Prüfdatum: 06.10.2021
 Prüfgegenstand: **Isokorb® XT Typ K-M8-VV1-REI120-CV35-X120-H180-L1000-6.0**
 Modifikation 1

Lufttemperatur in den Prüfräumen: 8.0 °C
 rel. Luftfeuchte in den Prüfräumen: 60.0 %
 Statischer Luftdruck: 1000 hPa

grau:
 Störgeräuschabstand
 nicht ausreichend

Frequenz [Hz]	$L_{n0,v}$ [dB]	ΔL [dB]
50	67.8	1.7
63	66.1	1.1
80	71.5	-2.6
100	69.3	2.1
125	75.4	3.8
160	67.5	0.5
200	76.8	5.6
250	69.6	1.9
315	70.3	2.2
400	68.5	3.5
500	71.4	3.6
630	66.6	2.0
800	69.9	8.2
1000	68.4	4.8
1250	68.6	9.6
1600	67.8	9.2
2000	69.5	9.2
2500	70.0	8.4
3150	70.4	13.9
4000	71.2	14.5
5000	69.3	9.7

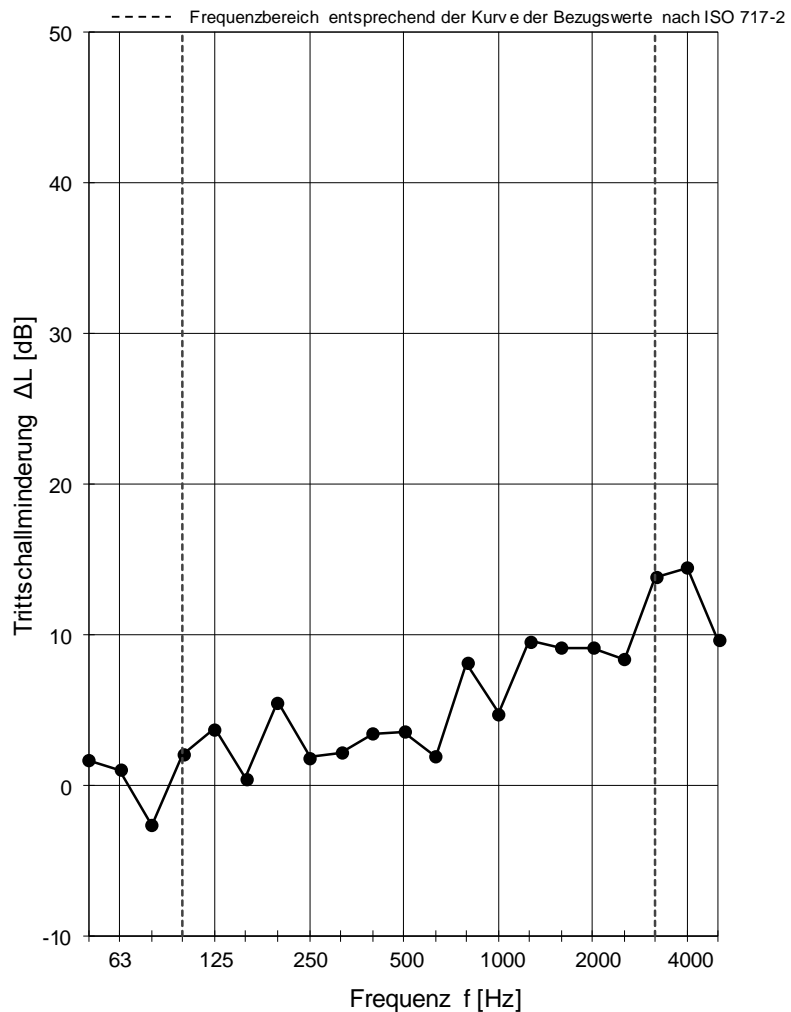

Bewertung nach DIN EN ISO 717-2

$\Delta L_w = 9.7 \text{ dB}$

$C_{l,\Delta} = -6 \text{ dB}$

Projektnummer: 91435-01



Datum: 19.04.2022

Unterschrift: *Ch. Fiedler*

Trittschallminderung nach EAD 050001-01-0301

Prüfverfahren zur akustischen Kennzeichnung von Balkon-Anschlusselementen im Massivbau

Antragsteller: Schöck Bauteile GmbH, Schöcksstraße 1 in 76534 Baden-Baden
 Prüfstand: Prüfaufbau nach EAD 050001-01-0301 Prüfdatum: 06.10.2021
 Prüfgegenstand: **Isokorb® XT Typ K-M8-VV1-REI120-CV35-X120-H180-L1000-6.0**
 Modifikation 2

Lufttemperatur in den Prüfräumen: 8.0 °C
 rel. Luftfeuchte in den Prüfräumen: 60.0 %
 Statischer Luftdruck: 1000 hPa

grau:
 Störgeräuschabstand
 nicht ausreichend

Frequenz [Hz]	$L_{n0,v}$ [dB]	ΔL [dB]
50	67.8	3.7
63	66.1	0.1
80	71.5	-0.7
100	69.3	3.1
125	75.4	4.8
160	67.5	0.9
200	76.8	5.3
250	69.6	1.4
315	70.3	2.9
400	68.5	3.3
500	71.4	3.2
630	66.6	2.6
800	69.9	9.5
1000	68.4	7.0
1250	68.6	11.6
1600	67.8	11.6
2000	69.5	12.3
2500	70.0	10.9
3150	70.4	16.3
4000	71.2	16.5
5000	69.3	11.2

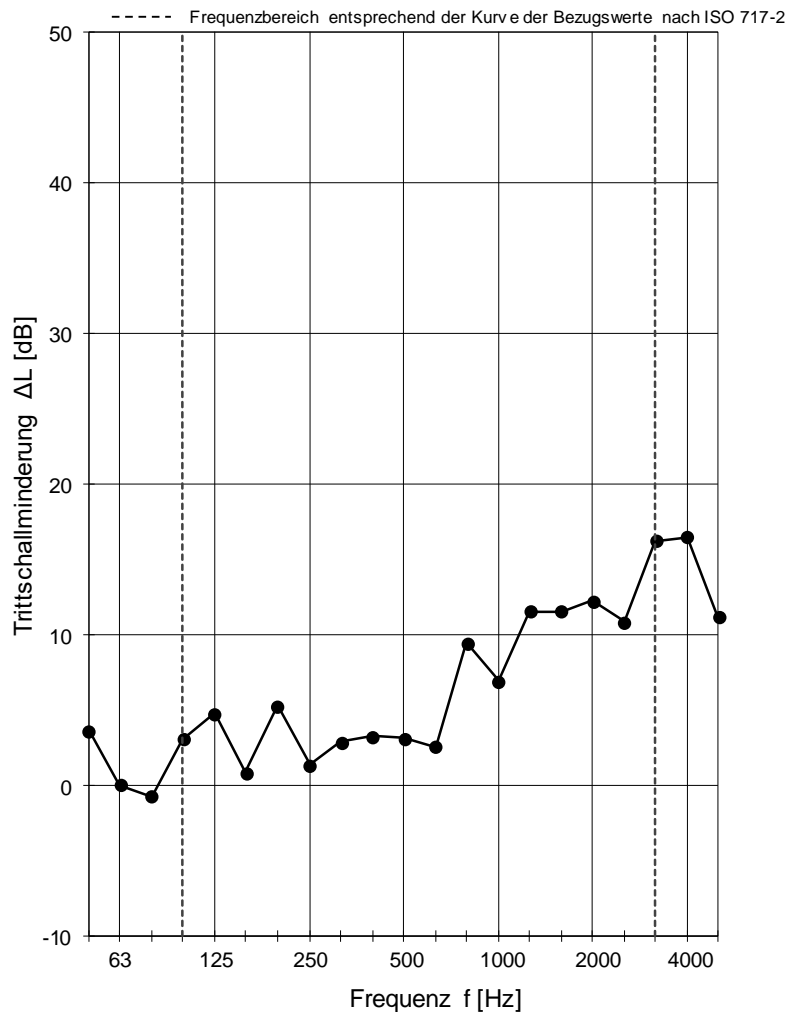

Bewertung nach DIN EN ISO 717-2

$\Delta L_w = 11.7 \text{ dB}$

$C_{l,\Delta} = -7 \text{ dB}$

Projektnummer: 91435-01

ST=P

Datum: 19.04.2022

Unterschrift: *Ch. Fiedler*

Trittschallminderung nach EAD 050001-01-0301

Prüfverfahren zur akustischen Kennzeichnung von Balkon-Anschlusselementen im Massivbau

Antragsteller: Schöck Bauteile GmbH, Schöcksstraße 1 in 76534 Baden-Baden
 Prüfstand: Prüfaufbau nach EAD 050001-01-0301 Prüfdatum: 06.10.2021
 Prüfgegenstand: **Isokorb® XT Typ K-M8-VV1-REI120-CV35-X120-H180-L1000-6.0**
 Modifikation 3

Lufttemperatur in den Prüfräumen: 8.0 °C
 rel. Luftfeuchte in den Prüfräumen: 60.0 %
 Statischer Luftdruck: 1000 hPa

grau:
 Störgeräuschabstand
 nicht ausreichend

Frequenz [Hz]	$L_{n0,v}$ [dB]	ΔL [dB]
50	64.8	2.4
63	64.5	-1.7
80	69.4	-5.4
100	71.0	4.4
125	75.3	4.2
160	67.6	1.1
200	75.9	4.9
250	70.9	3.4
315	71.7	5.2
400	67.8	3.3
500	72.6	5.4
630	68.3	5.8
800	70.4	11.3
1000	68.8	9.3
1250	68.2	12.9
1600	67.3	12.0
2000	67.6	12.5
2500	68.3	12.2
3150	68.3	16.2
4000	68.2	17.2
5000	65.6	10.0

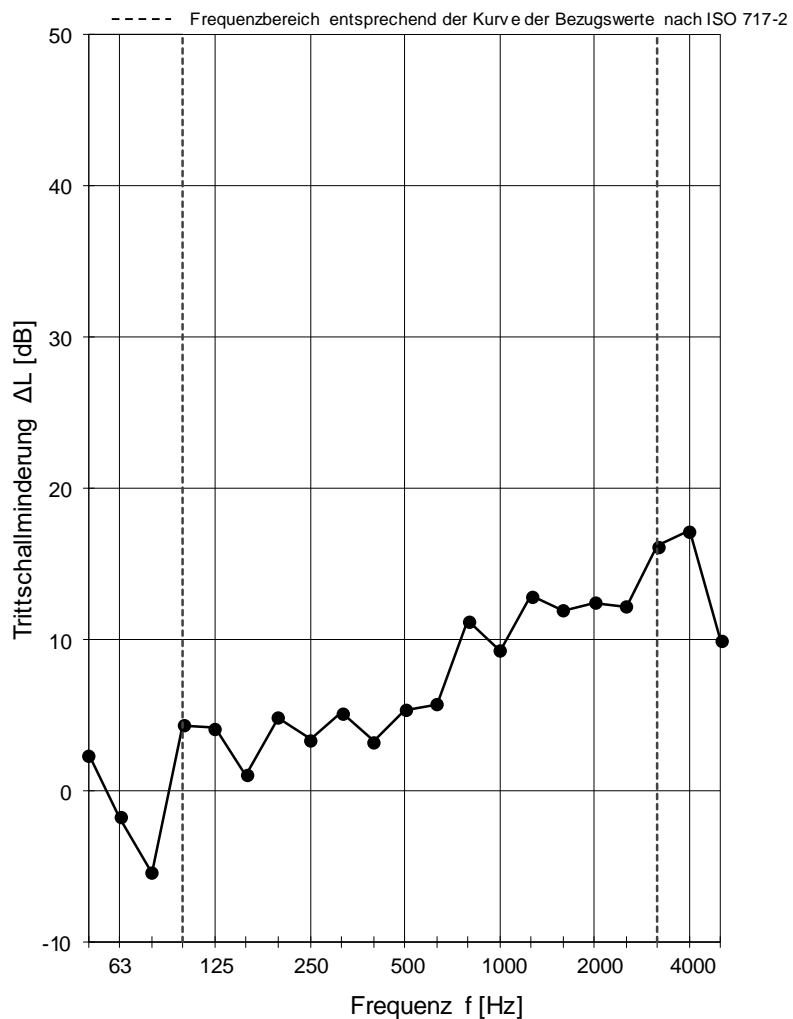

Bewertung nach DIN EN ISO 717-2

$\Delta L_w = 13.0 \text{ dB}$

$C_{l,\Delta} = -7 \text{ dB}$

Projektnummer: 91435-01

STEP

Datum: 19.04.2022

Unterschrift: *Ol. Ficht*

Anlage 18: Trittschallminderung des Balkons mit Schöck Isokorb® XT Typ K-M8-VV1-REI120-CV35-X120-H180-L1000-6.0 - Modifikation 3

Trittschallminderung nach EAD 050001-01-0301

Prüfverfahren zur akustischen Kennzeichnung von Balkon-Anschlusselementen im Massivbau

Antragsteller: Schöck Bauteile GmbH, Schöcksstraße 1 in 76534 Baden-Baden
 Prüfstand: Prüfaufbau nach EAD 050001-01-0301 Prüfdatum: 06.10.2021
 Prüfgegenstand: **Isokorb® XT Typ K-M8-VV1-REI120-CV35-X120-H180-L1000-6.0**
 Modifikation 4

Lufttemperatur in den Prüfräumen: 8.0 °C
 rel. Luftfeuchte in den Prüfräumen: 60.0 %
 Statischer Luftdruck: 1000 hPa

grau:
 Störgeräuschabstand
 nicht ausreichend

Frequenz [Hz]	$L_{n0,v}$ [dB]	ΔL [dB]
50	63.7	4.0
63	69.6	-0.3
80	67.7	-2.0
100	70.1	4.0
125	74.4	4.3
160	68.0	-0.1
200	73.6	3.4
250	71.3	5.0
315	71.9	8.4
400	66.8	1.7
500	73.3	6.6
630	68.1	8.2
800	70.6	14.8
1000	69.5	12.8
1250	68.1	17.1
1600	67.4	16.0
2000	68.4	19.0
2500	69.4	18.3
3150	69.2	22.2
4000	69.2	21.4
5000	67.7	14.9

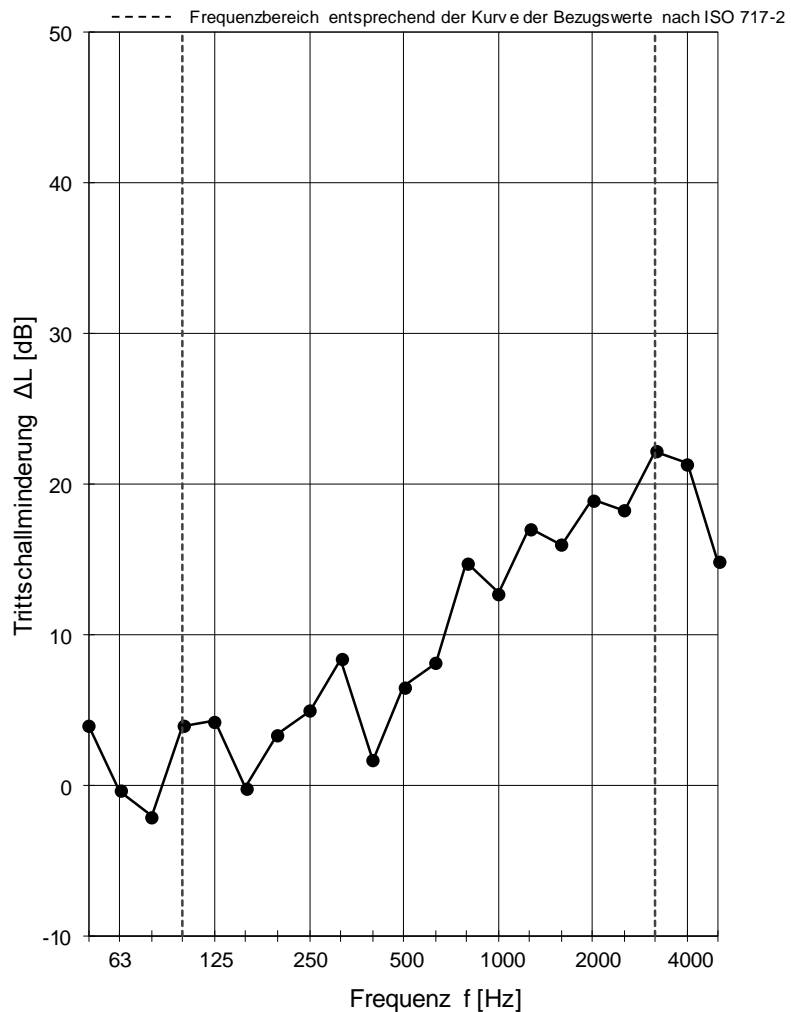

Bewertung nach DIN EN ISO 717-2

$\Delta L_w = 15.9 \text{ dB}$

$C_{l,\Delta} = -9 \text{ dB}$

Projektnummer: 91435-01

ST-P

Datum: 19.04.2022

Unterschrift: *Ch. Fiedler*

Trittschallminderung nach EAD 050001-01-0301

Prüfverfahren zur akustischen Kennzeichnung von Balkon-Anschlusselementen im Massivbau

Antragsteller: Schöck Bauteile GmbH, Schöcksstraße 1 in 76534 Baden-Baden
 Prüfstand: Prüfaufbau nach EAD 050001-01-0301 Prüfdatum: 06.10.2021
 Prüfgegenstand: **Isokorb® XT Typ K-M8-VV1-REI120-CV35-X120-H180-L1000-6.0**
 Modifikation 5

Lufttemperatur in den Prüfräumen: 8.0 °C
 rel. Luftfeuchte in den Prüfräumen: 60.0 %
 Statischer Luftdruck: 1000 hPa

grau:
 Störgeräuschabstand
 nicht ausreichend

Frequenz [Hz]	$L_{n0,v}$ [dB]	ΔL [dB]
50	63.4	3.7
63	73.6	2.3
80	69.6	0.3
100	70.5	1.4
125	74.9	4.4
160	68.2	-0.3
200	73.5	3.3
250	71.9	7.0
315	71.6	7.9
400	66.6	1.7
500	73.2	5.8
630	67.9	7.9
800	70.7	15.0
1000	69.3	12.5
1250	68.4	17.7
1600	67.4	16.3
2000	68.4	20.6
2500	69.4	19.7
3150	69.2	22.7
4000	69.1	23.0
5000	66.7	15.1

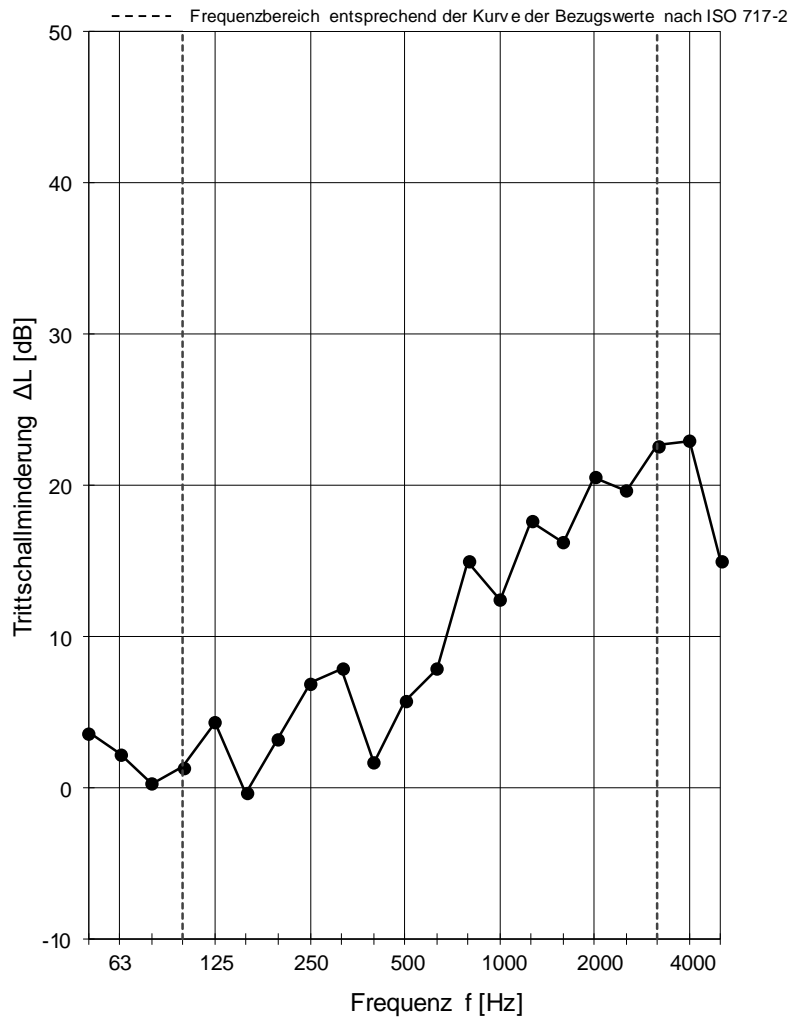

Bewertung nach DIN EN ISO 717-2

$\Delta L_w = 15.9$ dB

$C_{l,\Delta} = -9$ dB

Projektnummer: 91435-01

STEP

Datum: 19.04.2022

Unterschrift: *Ol. Ficht*

Anlage 20: Trittschallminderung des Balkons mit Schöck Isokorb® XT Typ K-M8-VV1-REI120-CV35-X120-H180-L1000-6.0 - Modifikation 5

Trittschallminderung nach EAD 050001-01-0301

Prüfverfahren zur akustischen Kennzeichnung von Balkon-Anschlusselementen im Massivbau

Antragsteller: Schöck Bauteile GmbH, Schöcksstraße 1 in 76534 Baden-Baden
 Prüfstand: Prüfaufbau nach EAD 050001-01-0301 Prüfdatum: 06.10.2021
 Prüfgegenstand: **Isokorb® XT Typ K-M8-VV1-REI120-CV35-X120-H180-L1000-6.0**
 Modifikation 6

Lufttemperatur in den Prüfräumen: 8.0 °C
 rel. Luftfeuchte in den Prüfräumen: 60.0 %
 Statischer Luftdruck: 1000 hPa

grau:
 Störgeräuschabstand
 nicht ausreichend

Frequenz [Hz]	$L_{n0,v}$ [dB]	ΔL [dB]
50	64.1	5.0
63	73.3	2.4
80	65.8	-0.3
100	70.1	3.4
125	74.2	4.9
160	67.3	-1.6
200	74.1	5.8
250	72.2	11.5
315	71.5	10.0
400	66.8	4.8
500	73.2	7.4
630	67.2	8.0
800	70.8	17.1
1000	69.0	14.1
1250	68.1	20.6
1600	67.2	20.1
2000	68.6	24.0
2500	69.5	20.9
3150	69.3	23.6
4000	69.7	23.8
5000	68.0	15.8

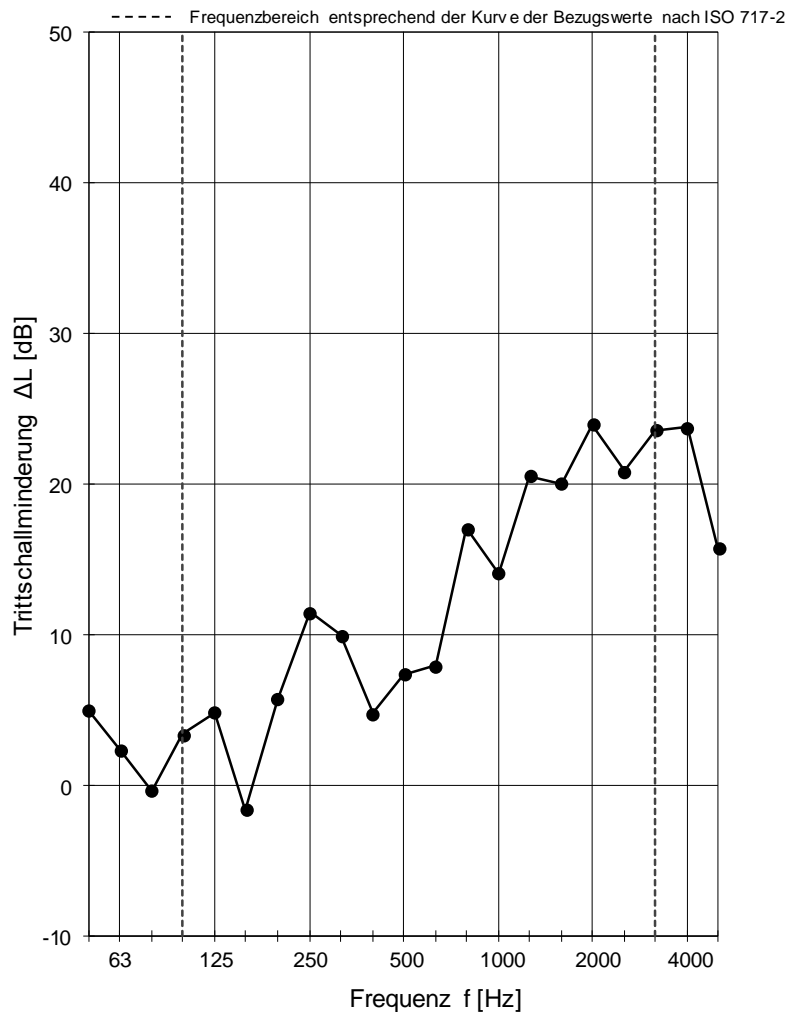

Bewertung nach DIN EN ISO 717-2

$\Delta L_w = 17.6 \text{ dB}$

$C_{l,\Delta} = -10 \text{ dB}$

Projektnummer: 91435-01

ST=P

Datum: 19.04.2022

Unterschrift: *Ch. Fiedler*