

Schöck Sconnex® Typ W



Typ W

Stahlbeton – Stahlbeton

Schöck Sconnex® Typ W

Tragendes Wärmedämmelement für Stahlbetonwände. Das Element überträgt je nach Tragstufe Normalkräfte (Druck- und Zugkräfte) und Querkkräfte in Wandlängs- und Wandquerrichtung.

i Zulassung

- Mit Zulassung (DIBt): Für Schöck Sconnex Typ W-N (für Druckkräfte) sowie Typ W-N-VH (für Druck- und Querkkräfte) gilt die allgemeine bauaufsichtliche Zulassung Z-15.7-376 des DIBt.
- Ohne Zulassung: Schöck Sconnex® Typ W-NT-VH, W-NT und W-T (für Zugkräfte). Eine Anwendung ist nur nach Abklärung mit dem Tragwerksplaner oder mit einer Zustimmung im Einzelfall möglich. Bei der Erreichung der Zustimmung im Einzelfall unterstützen wir Sie gerne. Nehmen Sie hierzu Kontakt mit der Anwendungstechnik von Schöck auf (siehe Seite 3).

Empfohlener Planungsablauf mit Schöck Scconnex® Typ W

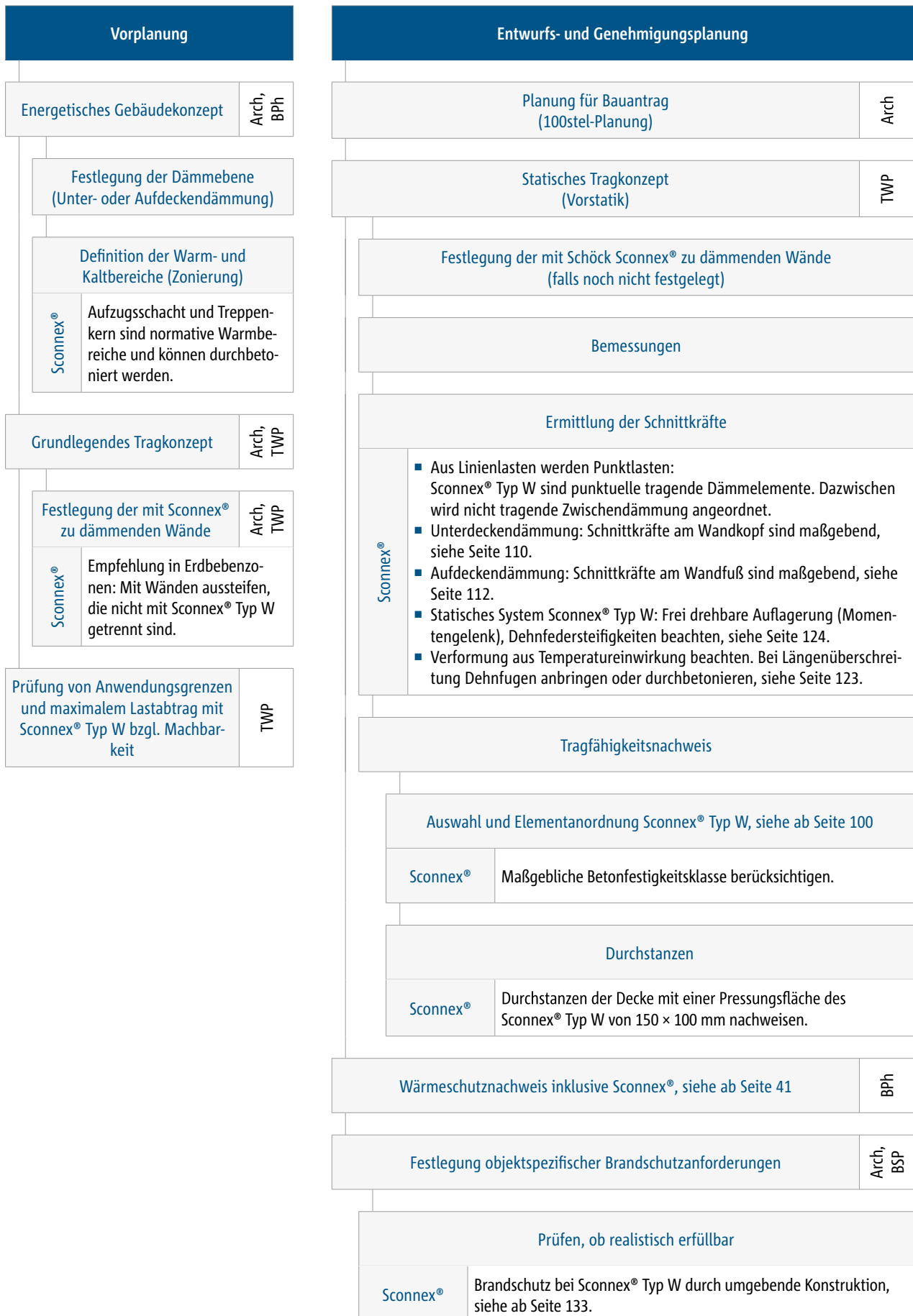

Typ W

Stahlbeton – Stahlbeton

Ausführungsplanung		Ausführung	
Abgleich Genehmigungsplanung mit aktuellem Planungsstand		Umplanungen Wände/Decken zu Ausführung als Fertigteile	FTW, BU
Bei Änderungen: Anpassung des statischen Tragkonzepts		Sconnex® <ul style="list-style-type: none"> ■ Halb-Fertigteilwände siehe Seite 27. ■ Halb-Fertigteildecken, Wandfuß: Positionierung planen. 	
Erstellung der Ausführungspläne		Weitergabe wichtiger Hinweise zur Ausführung an die Baustelle	Arch, TWP
Planung der bauseitigen Bewehrungen, siehe ab Seite 144		Sconnex® <ul style="list-style-type: none"> ■ Wandfuß: Auf Sicherung der Wände im Bauzustand gegen Kippen (da gelenkiger Anschluss) hinweisen. ■ Wandkopf: Auf Betonierabschnitte unter Sconnex® Tragelementen hinweisen, siehe ab Seite 158. ■ Wandfuß bei Decken/Bodenplatten Höhe > 60 cm: Auf Betonierabschnitte unter Sconnex® Tragelementen hinweisen, siehe ab Seite 158. 	
Brandschutz angrenzende Bauteile		Einbau	BU
Sconnex® <ul style="list-style-type: none"> ■ Hinweise beachten, siehe Seite 133. ■ Angrenzende Konstruktion und Maßnahmen planen: Sconnex® Typ W-N und W-N-VH siehe ab Seite 133. Sconnex® Typ W-NT und W-NT-VH siehe ab Seite 138. 	Sconnex® <ul style="list-style-type: none"> ■ Einbauanleitung beachten – ist auf jedem Sconnex® Typ W angebracht. ■ Sconnex® am Wandfuß: Montagehilfe Sconnex® Typ W Part M verwenden (dringend empfohlen). 		
Detaillierter Wärmeschutznachweis		Prüfung der Umsetzung der Ausführungsplanung auf der Baustelle	BL, TWP
Sconnex®	λ_{eq} -Werte für Sconnex® Typ W siehe Seite 45.	Bewehrungsabnahme	TWP
Abdichtungskonzept		Prüfung normkonformer Einbau der Wände mit Sconnex®	TWP, BL
Sconnex®	Abdichtung Sconnex® beachten.	Prüfung Brandschutzausführung	BL
Ausschreibung			
Sconnex®	Sconnex® Zubehör beachten, siehe Seite 107.		

Übliche Baubeteiligte

- Arch: Architekt
- TWP: Tragwerksplaner
- BPh: Bauphysiker
- BSP: Brandschutzplaner
- FTW: Fertigteilwerk
- BU: Bauunternehmer
- BL: Bauleitung

Elementanordnung – bei gleichmäßiger Belastung



Abb. 129: Schöck Sconnex® Typ W: Anschluss zwischen Wand und darüberliegender Decke – Einbau am Wandkopf



Abb. 130: Schöck Sconnex® Typ W: Anschluss zwischen Decke und aufgehender Wand – Einbau am Wandfuß

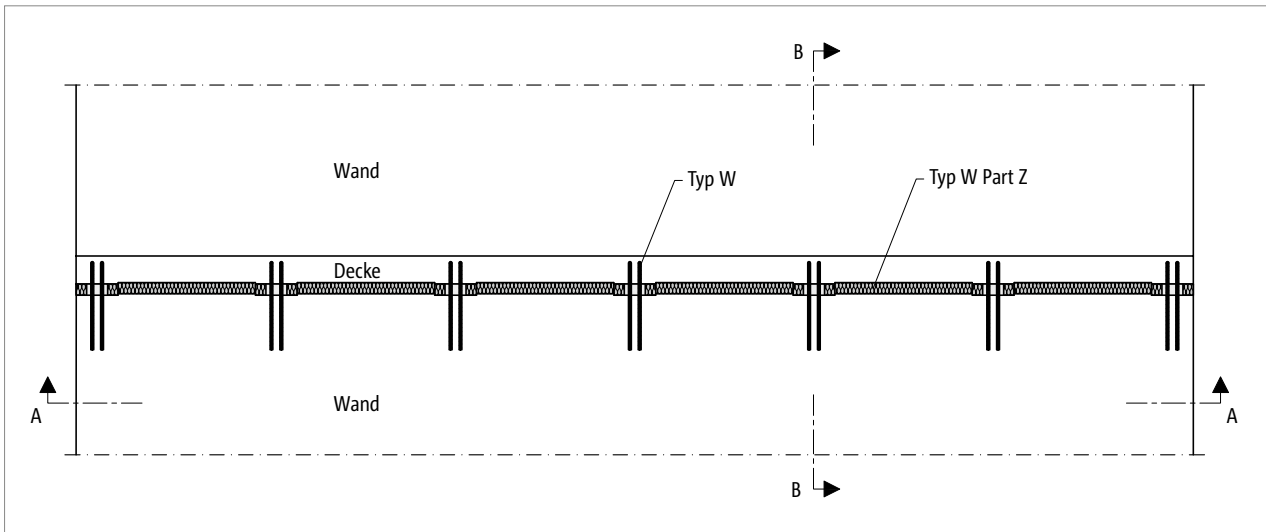

Abb. 131: Schöck Sconnex® Typ W: Schnitt A-A

Typ W

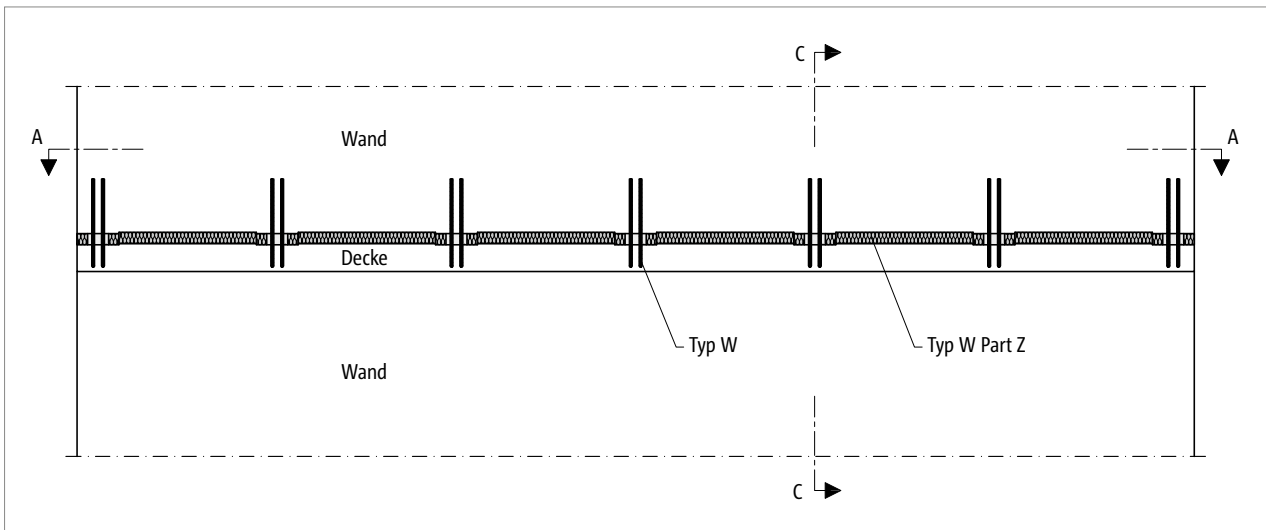
Stahlbeton – Stahlbeton

Elementanordnung – bei ungleichmäßiger Belastung

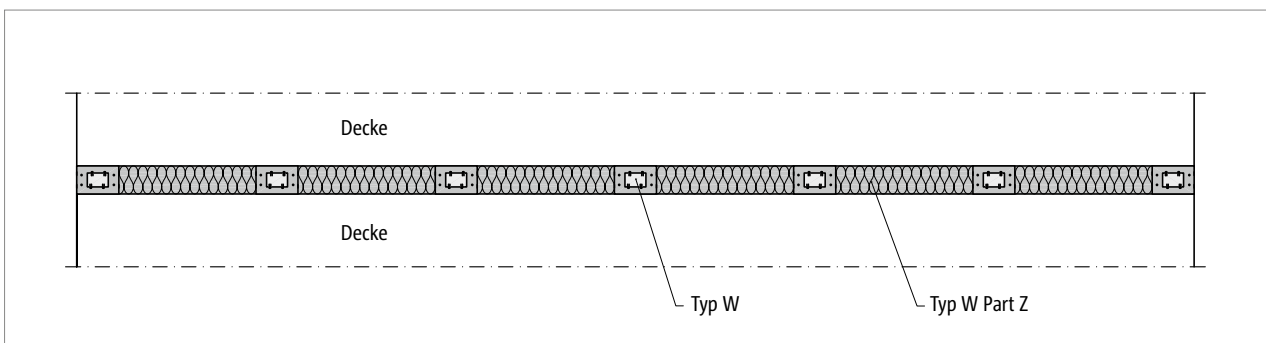

Abb. 132: Schöck Sconnex® Typ W: Dreiecklast - unterschiedliche Kräfte bei gleichen Abständen



Abb. 133: Schöck Sconnex® Typ W: Dreiecklast - gleiche Kräfte bei unterschiedlichen Abständen

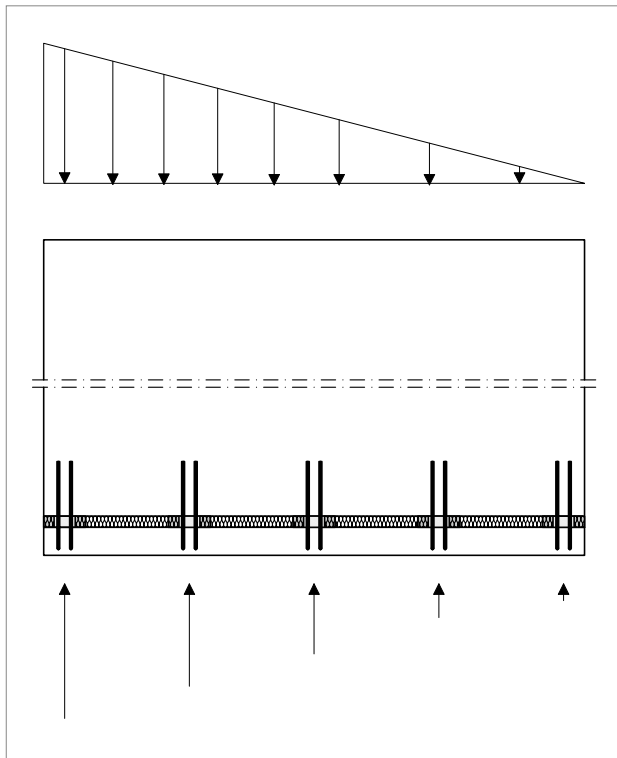

Abb. 134: Schöck Sconnex® Typ W: Parabelförmige Streckenlast - unterschiedliche Kräfte bei gleichen Abständen

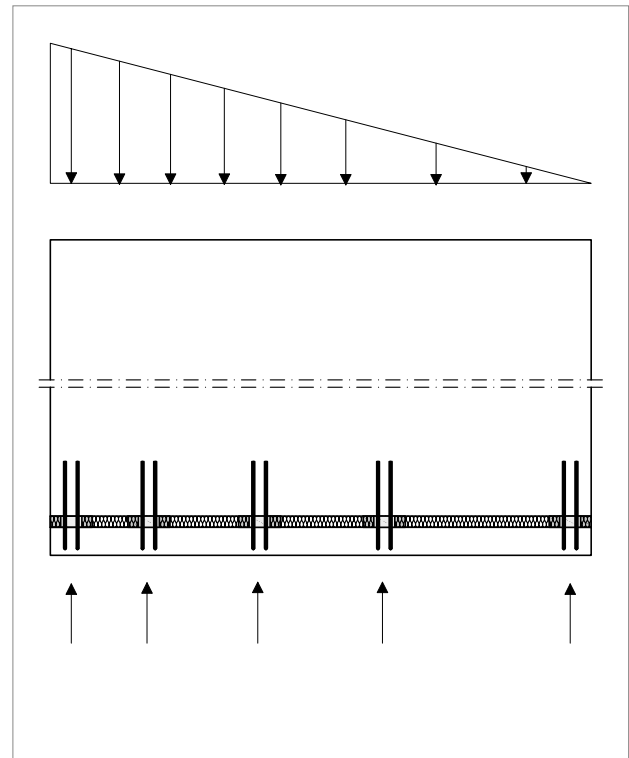

Abb. 135: Schöck Sconnex® Typ W: Parabelförmige Streckenlast - gleiche Kräfte bei unterschiedlichen Abständen

Typ W

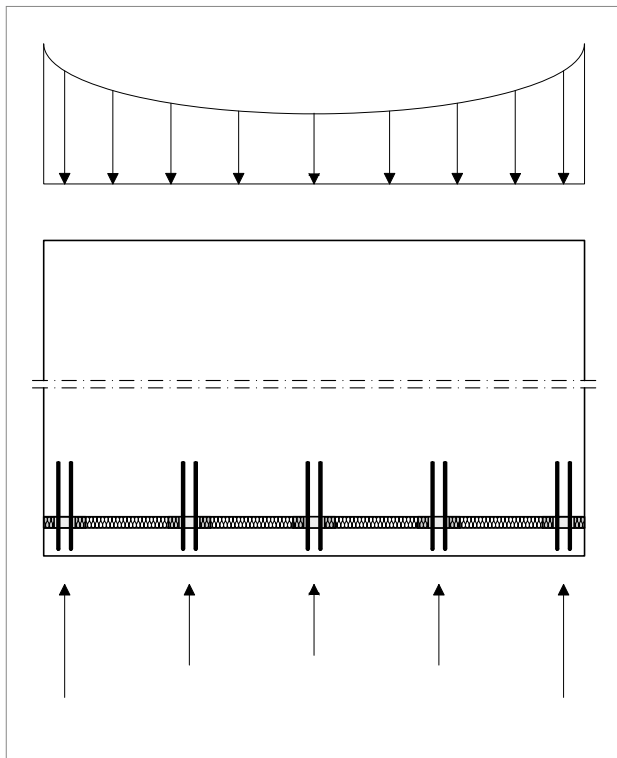
Stahlbeton – Stahlbeton

Einbauschnitte

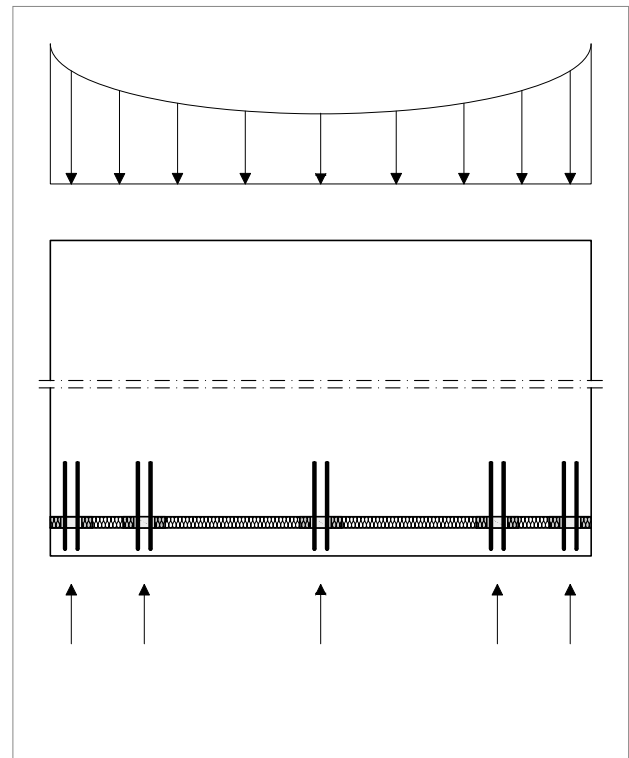

Abb. 136: Schöck Sconnex® Typ W-N-VH: Schnitt B-B, Innenwand; Unterdeckendämmung



Abb. 137: Schöck Sconnex® Typ W-N-VH: Außenwand; Unterdeckendämmung entsprechend Schnitt B-B

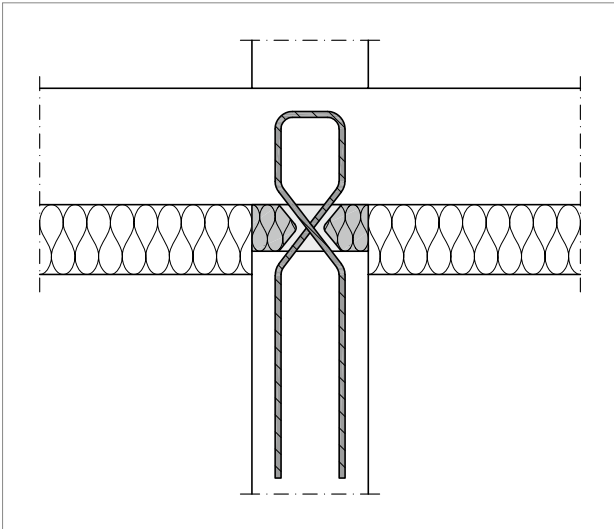

Abb. 138: Schöck Sconnex® Typ W-N-VH: Schnitt C-C, Innenwand; Aufdeckendämmung

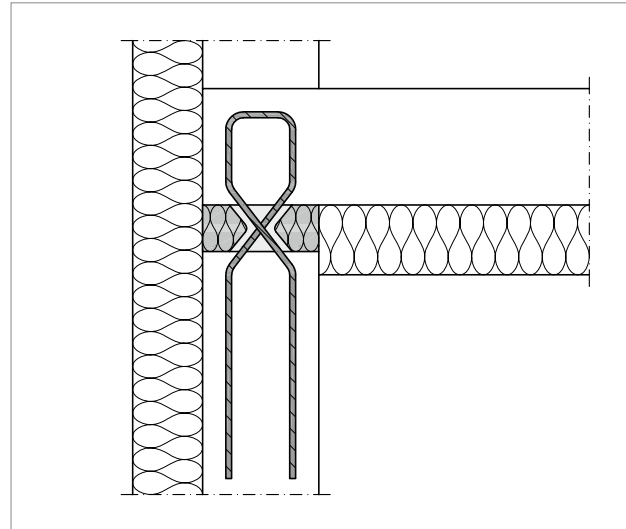

Abb. 139: Schöck Sconnex® Typ W-N-VH: Außenwand; Aufdeckendämmung entsprechend Schnitt C-C

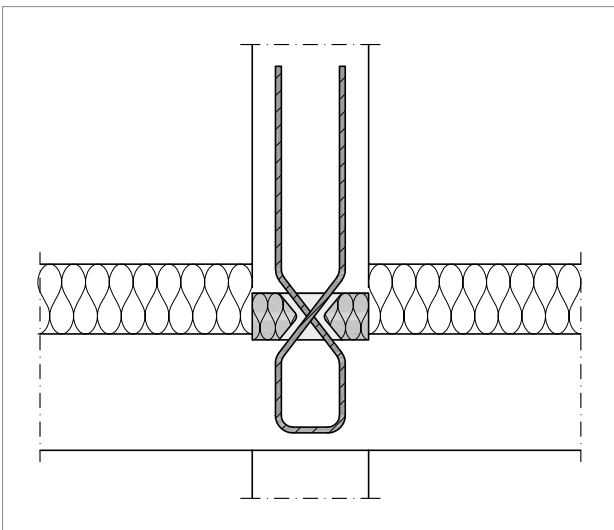

Abb. 140: Schöck Sconnex® Typ W: Formschluss zwischen der Oberkante der Decke und der Unterkante des Drucklagers ist sicherzustellen

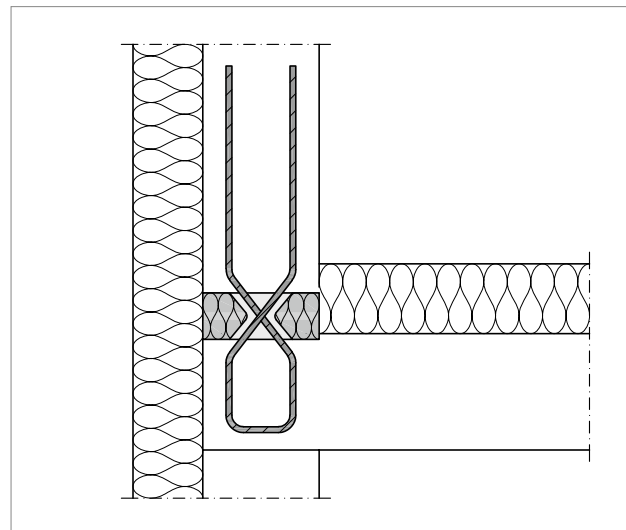

Abb. 141: Schöck Sconnex® Typ W: Detail 1; Formschluss durch 5–10 mm tiefe Einsenkung des Dämmkörpers in die Decke

Elementanordnung – für Spezialanwendungen

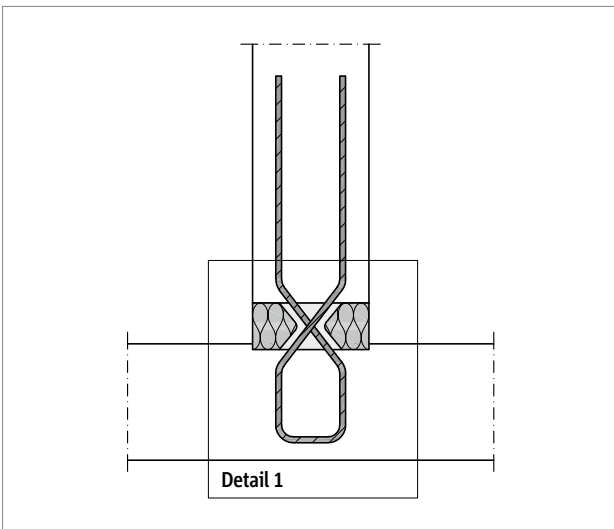

Abb. 142: Schöck Sconnex® Typ W: Kombinierte Produktvarianten für den Anschluss eines wandartigen Trägers mit Deckenaufhängung

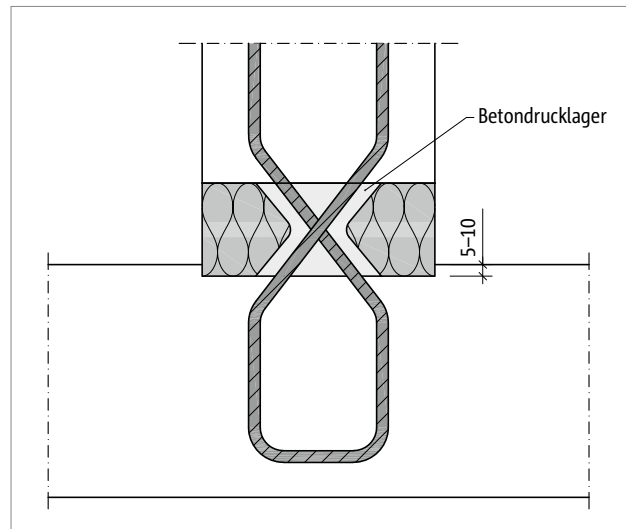

Abb. 143: Schöck Sconnex® Typ W: Kombinierte Produktvarianten für den Anschluss einer horizontal belasteten, stabilisierenden Wand

Typ W

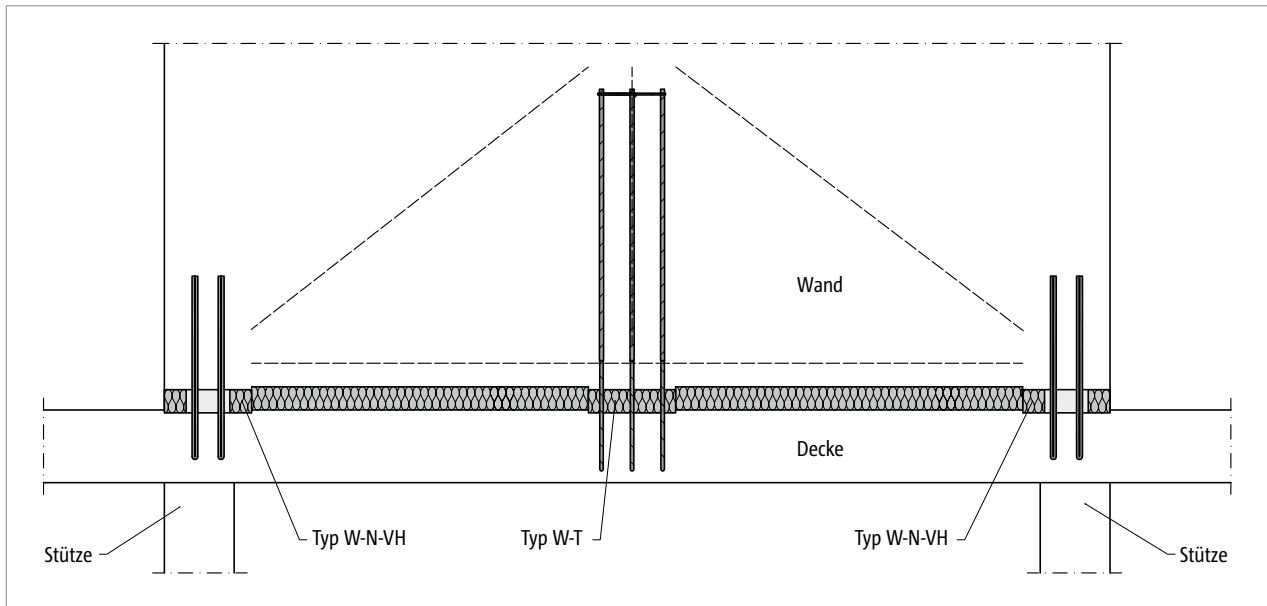
Stahlbeton – Stahlbeton

Elementanordnung – für Spezialanwendungen

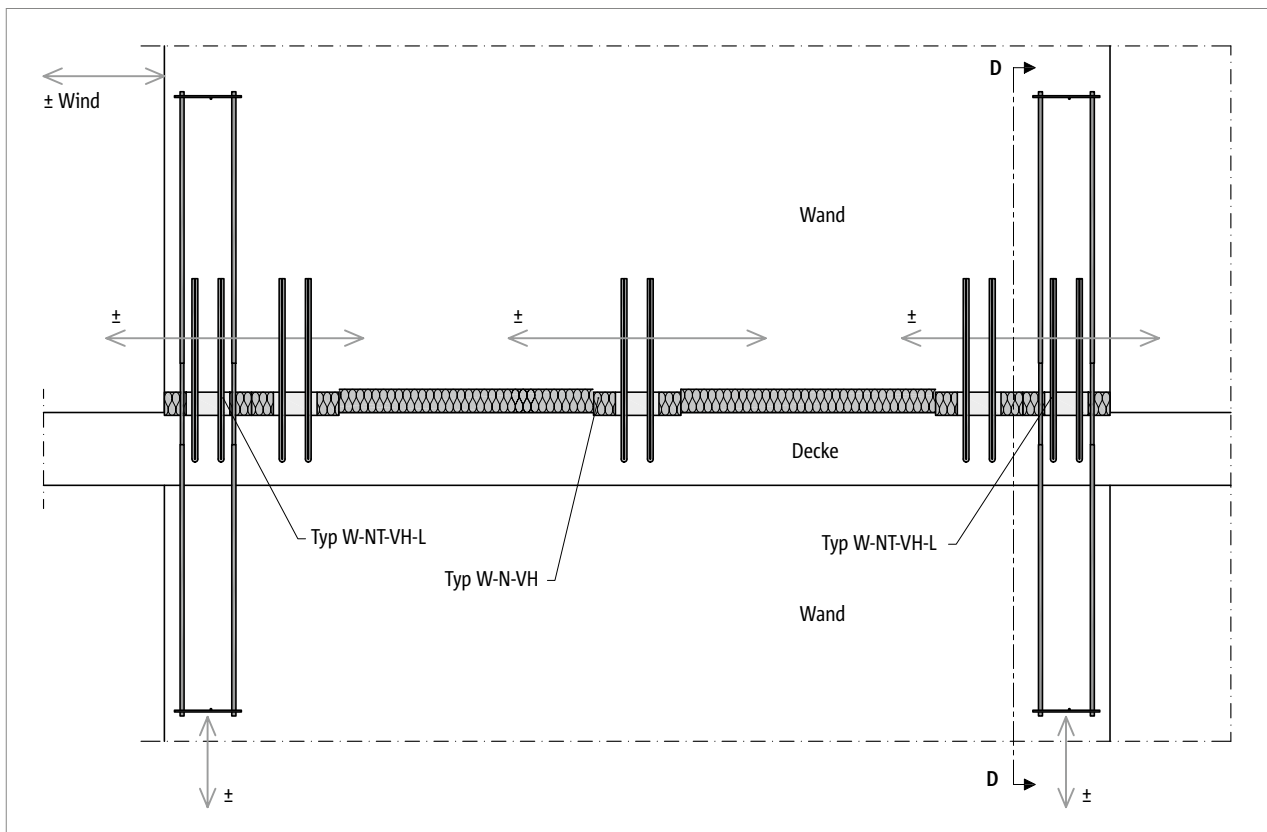

Abb. 144: Schöck Sconnex® Typ W: Kombinierte Produktvarianten im Anwendungsfall sich kreuzender Wände



Abb. 145: Schöck Sconnex® Typ W-NT-VH-L: Schnitt D-D; Zugkraftverbindung der Wände durch die Decke hindurch

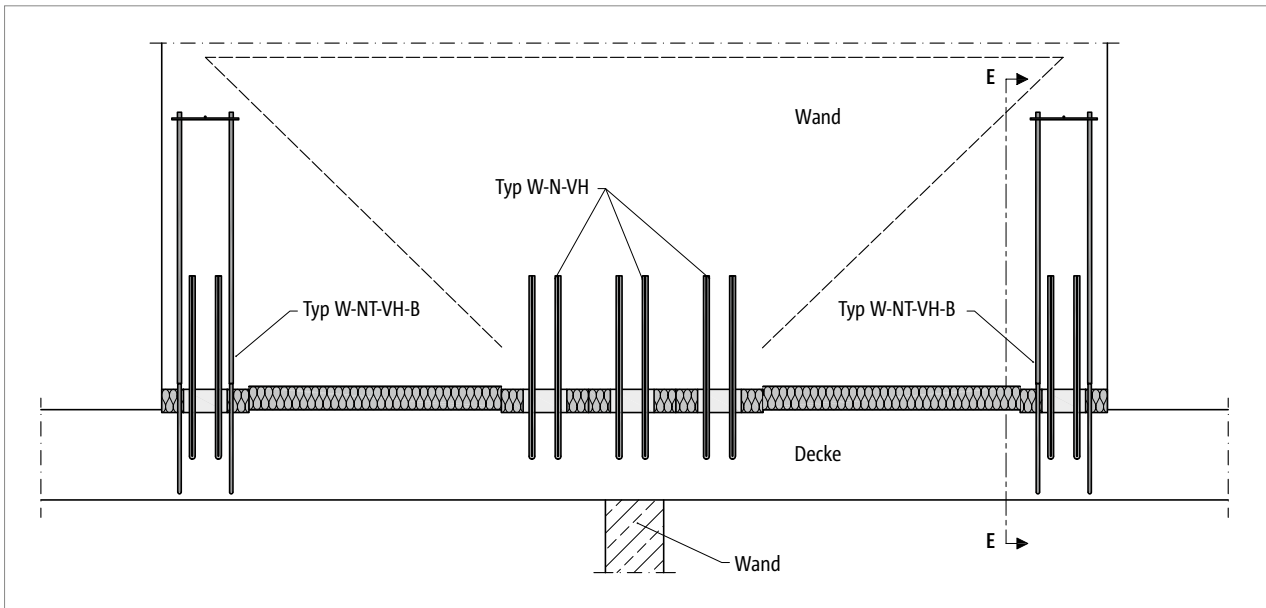

Abb. 146: Schöck Sconnex® Typ W-NT-VH-B: Schnitt E-E; Aufhängung der Decke an eine Wand

Typ W

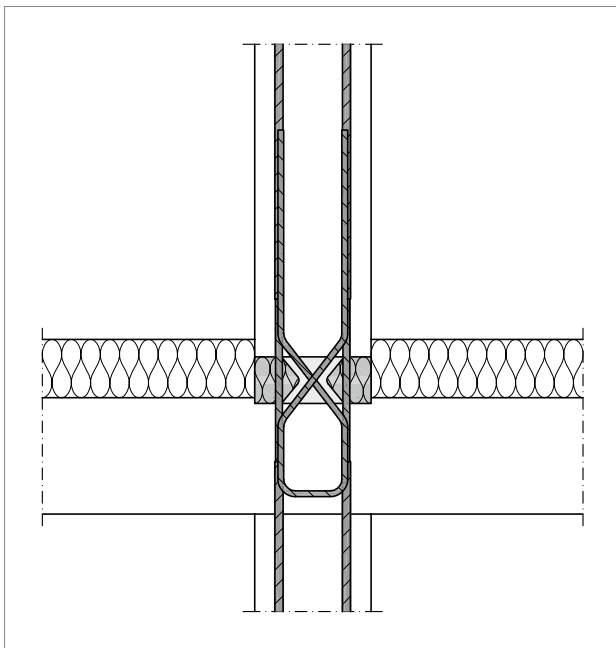
Stahlbeton – Stahlbeton

Produktvarianten

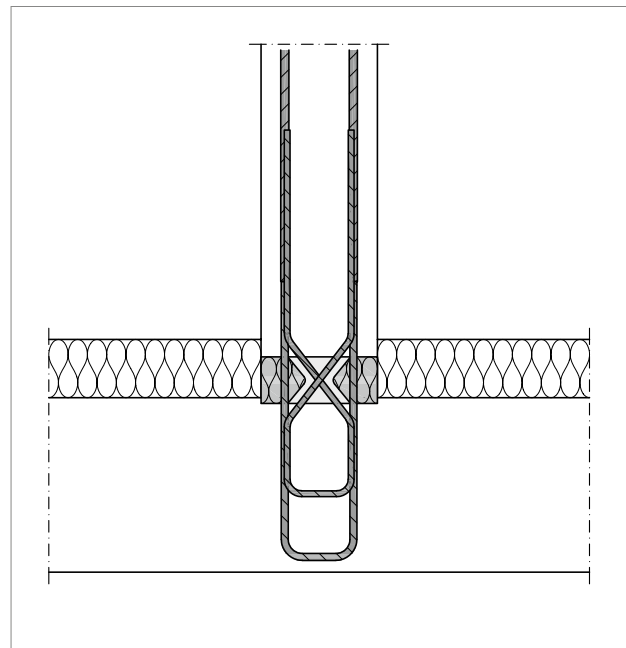
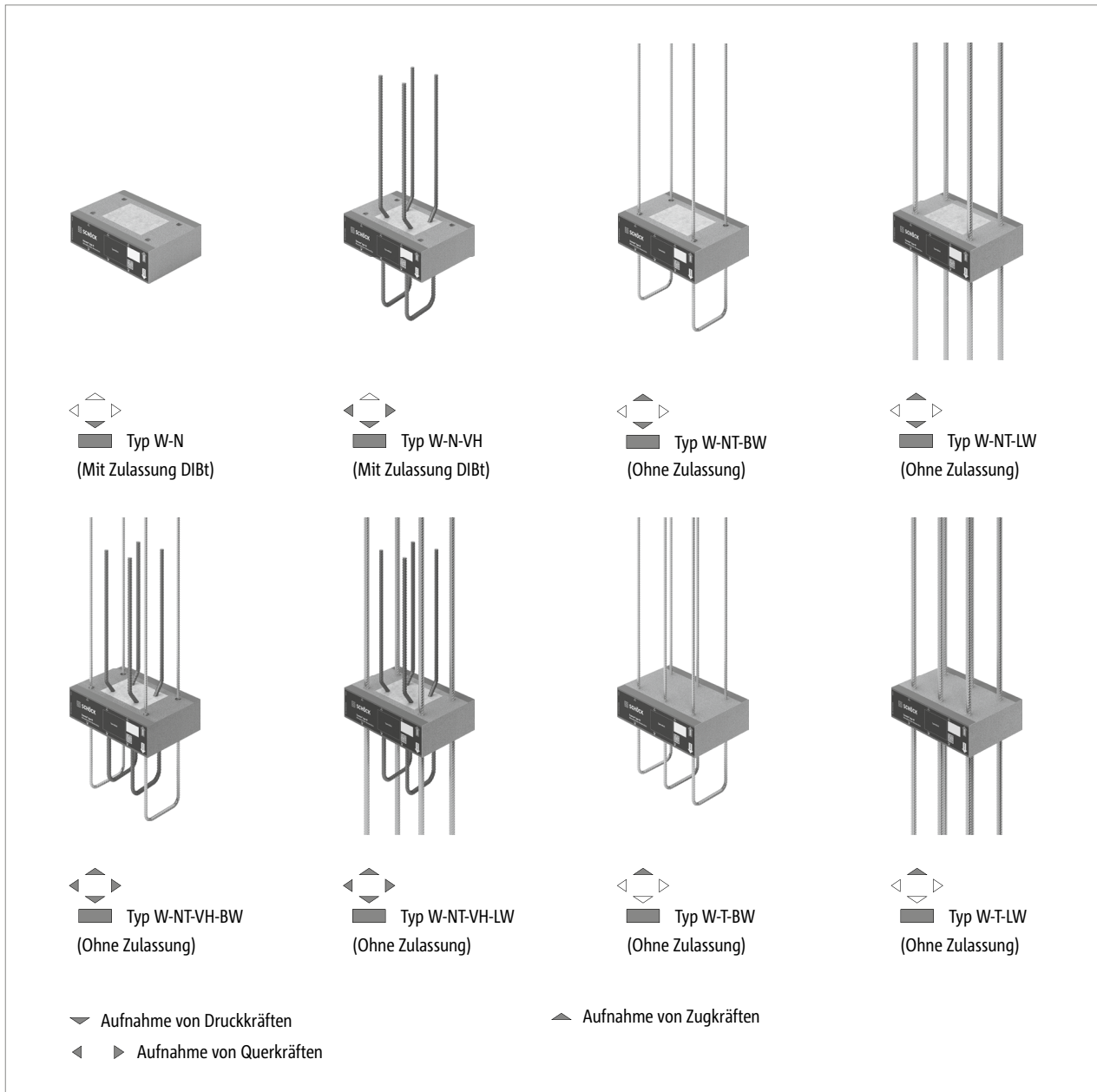

Typ W

Stahlbeton – Stahlbeton



Abb. 147: Schöck Sconnex® Typ W-N1T1-B: Einbindelänge LR

Produktvarianten | Typenbezeichnung

Varianten Schöck Sconnex® Typ W

Die Ausführung des Schöck Sconnex® Typ W kann wie folgt variiert werden:

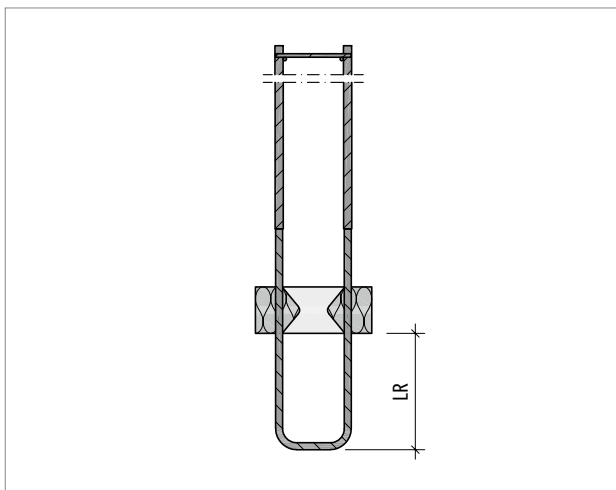
- Haupttragstufe mit den Leistungsmerkmalen N und T:
 - N1: Druckkrafttragfähigkeit
 - N1T1, N1T2: Druck- und Zugkrafttragfähigkeit
 - T1, T2: Zugkrafttragfähigkeit
- Nebentragstufe mit den Leistungsmerkmalen V und H:
 - V1H1: Querkrafttragfähigkeit in x- und y-Richtung
- Formvarianten der Zugstäbe: B, L
 - BW: U-förmig gebogener Stab, geschweißt, mit Edelstahlanteil
 - LW: gerader Stab, geschweißt, mit Edelstahlanteil
 - (andere Materialvarianten durchgängig aus Edelstahl auf Anfrage bei der Anwendungstechnik; Kontakt siehe Seite 3)
- Einbindelänge LR erforderlich bei Formvariante B der Zugstäbe:
 - 160–600 mm in 10-mm-Schritten
 - (ohne Montagehilfe: $LR = \text{Deckenhöhe} - 10 \text{ mm} - c_{\text{nom}}$; mit Montagehilfe: $LR_{\text{max}} = \text{Deckenhöhe} - 10 \text{ mm} - 45 \text{ mm}$)
- Schöck Sconnex® Breite:
 - B = 180, 200, 240, 250, 300 mm = Wanddicke
 - B = 150 mm (Varianten ohne Leistungsmerkmal T) - keine allgemeine bauaufsichtliche Zulassung und allgemeine Bauartgenehmigung
 - (andere Breiten auf Anfrage bei der Anwendungstechnik; Kontakt siehe Seite 3)
- Generation:
 - 1.0 für Schöck Sconnex® Typ W-N, W-NT und W-T
 - 1.1 für Schöck Sconnex® Typ W-N-VH und W-NT-VH
- Feuerwiderstandsklasse:
 - R 30 bis REI 120
 - Erzielung der unterschiedlichen Feuerwiderstandsklassen wird durch die entsprechende Ausbildung der angrenzenden Konstruktion (z. B. nichtbrennbarer Estrich, Steinwolle usw.) sichergestellt (siehe Seite 133).

Typenbezeichnung in Planungsunterlagen

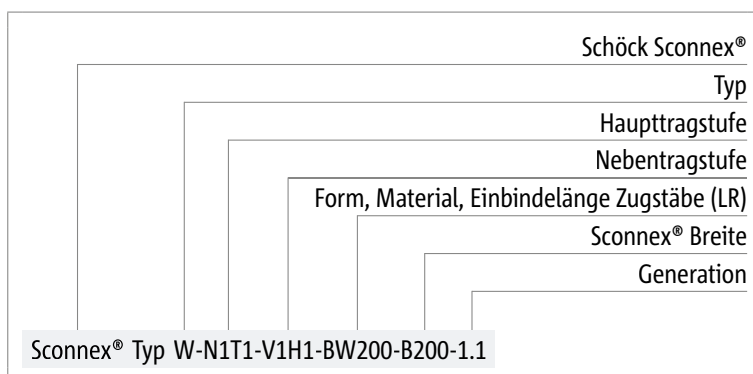
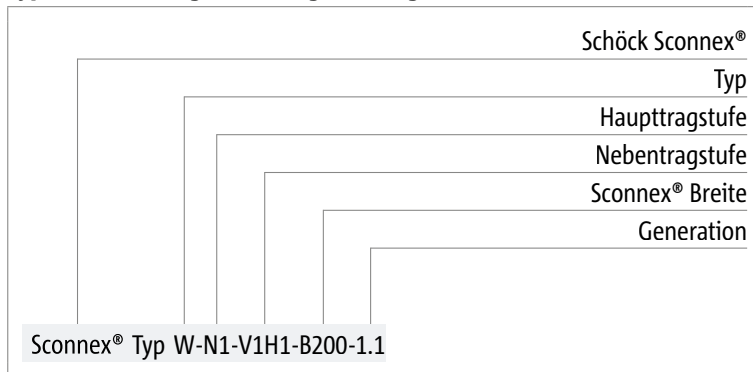

Produktvarianten | Typenbezeichnung



Abb. 148: Schöck Sconnex® Typ W Part Z

Varianten Schöck Sconnex® Typ W Part Z

Schöck Sconnex® Typ W Part Z ist ein nichttragender Dämmkörper zur Anordnung zwischen Schöck Sconnex® Typ W. Part Z hat die Dämmdicke $X = 80$ mm und die Elementlänge $L = 1000$ mm.

Die Ausführung des Schöck Sconnex® Typ W Part Z kann wie folgt variiert werden:

- Part Z: Nichttragende Zwischendämmung aus Neopor® für Wandanschlüsse
- Schöck Sconnex® Breite:
 - B = 150, 180, 200, 240, 250, 300 mm = Wanddicke
(andere Wanddicken auf Anfrage bei der Anwendungstechnik; Kontakt siehe Seite 3)
- Generation:
 - 1.0
- Feuerwiderstandsklasse:
 - EI 0 bis EI 120

Erzielung der unterschiedlichen Feuerwiderstandsklassen wird durch die entsprechende Ausbildung der angrenzenden Konstruktion (z. B. nichtbrennbarer Estrich, Mineralwolle usw.) sichergestellt (siehe Seite 133).

Typenbezeichnung in Planungsunterlagen

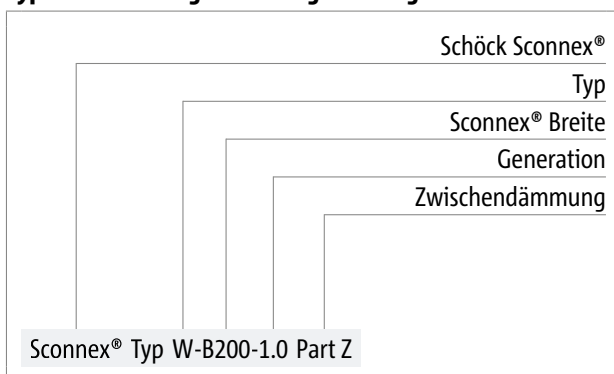

Typ W

Stahlbeton – Stahlbeton

Produktvarianten | Typenbezeichnung



Abb. 149: Schöck Sconnex® Typ W Part M

Varianten Schöck Sconnex® Typ W Part M

Bei einer Anwendung von Schöck Sconnex® Typ W am Wandfuß empfiehlt sich die Verwendung einer Montagehilfe (Typ W Part M, siehe Einbauanleitung Seite 160). Bei einer Anwendung am Wandkopf wird keine Montagehilfe (Typ W Part M) benötigt (siehe Einbauanleitung Seite 158).

Die Ausführung der Schöck Sconnex® Part M Montagehilfe kann wie folgt variiert werden:

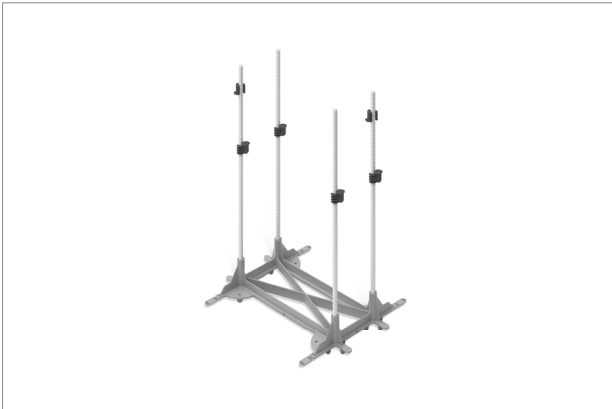
- Part M: Montagehilfe
 - Variante:
 - H1: für $H \leq 400$ mm; Höhe H siehe Produktbeschreibung Seite 132
 - H2: für $405 \text{ mm} \leq H \leq 900$ mm
- Schöck Sconnex® Typ W Part M-H ist einsetzbar für Wandbreiten ab 150 mm.

Typenbezeichnung in Planungsunterlagen

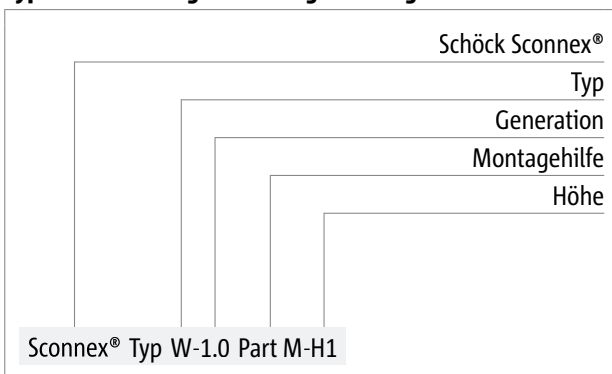

Typ W

Stahlbeton – Stahlbeton

Produktvarianten | Typenbezeichnung



Abb. 150: Schöck Sconnex® Typ W Part TB

Varianten Schöck Sconnex® Typ W Part TB

Schöck Sconnex® Typ W Part TB ist eine Zulagebewehrung zur Aufnahme des Spaltzugs in der Wand. Part TB ist kombinierbar mit Schöck Sconnex® Typ W bei Haupttragstufen mit dem Leistungsmerkmal N. Die Ausführung des Schöck Sconnex® Typ W Part TB kann wie folgt variiert werden:

- Part TB: Zulagebewehrung 3 \varnothing 12/65 mm, siehe Seite 132
- Maß T = Außenmaß Bügel: T = Schöck Sconnex® Breite B - $2 \times c_{\text{nom}}$
- T = 130–200 mm, abgestuft in 10-mm-Schritten
- T = 200–260 mm, abgestuft in 20-mm-Schritten
- Generation:
 - 1.1

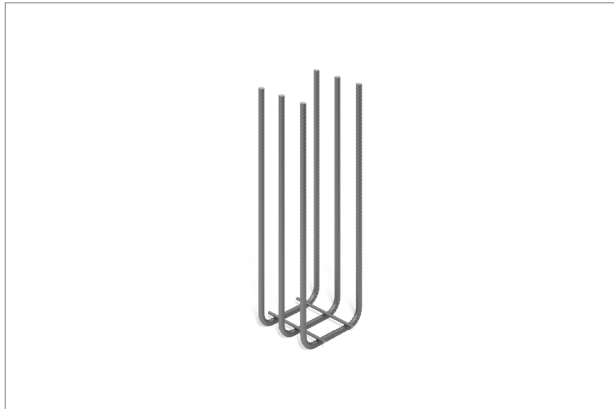
Typenbezeichnung in Planungsunterlagen

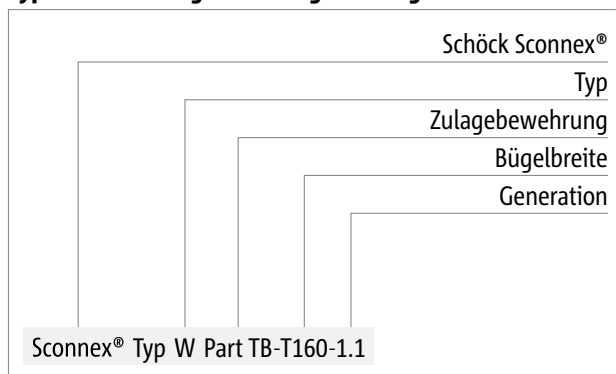

Typ W

Stahlbeton – Stahlbeton

Anwendung Schöck Sconnex® Typ W

Hohe Lastkonzentration Wandende / Gebäudeecke mit Schöck Sconnex® Typ W



Abb. 151: Wanddecke unter Decke getrennt

Im dargestellten Beispiel wird eine Wanddecke unter der Decke getrennt. Typischerweise konzentrieren sich in solchen Konstruktionspunkten sehr hohe Lasten (Ecke zieht Last an). Um solche Wanddecken sinnvoll zu trennen, sind die relevanten Schöck Sconnex® Typen konzentrierter zu verlegen. In der Darstellung erfolgte dies durch die verdichtete Anordnung querkraftübertragender Schöck Sconnex® Typ W-N-VH. Oftmals kann auf eine Querkraftübertragung an dieser Stelle verzichtet und auf einen druckübertragenden und gleichzeitig kostengünstigeren Schöck Sconnex® Typ W-N gewechselt werden.

Neben diesem Bereich mit hoher Lastkonzentration ist typischerweise ein Bereich mit reduzierter Belastung vorzufinden. Hier können die Elementabstände der benötigten Schöck Sconnex® Typen größer geplant werden.

Aufgrund der geänderten Pressungsfläche von Schöck Sconnex® Typ W muss das Durchstanzen der Decke mit den Pressungsflächen der Schöck Sconnex® von 150 × 100 mm nachgewiesen werden.

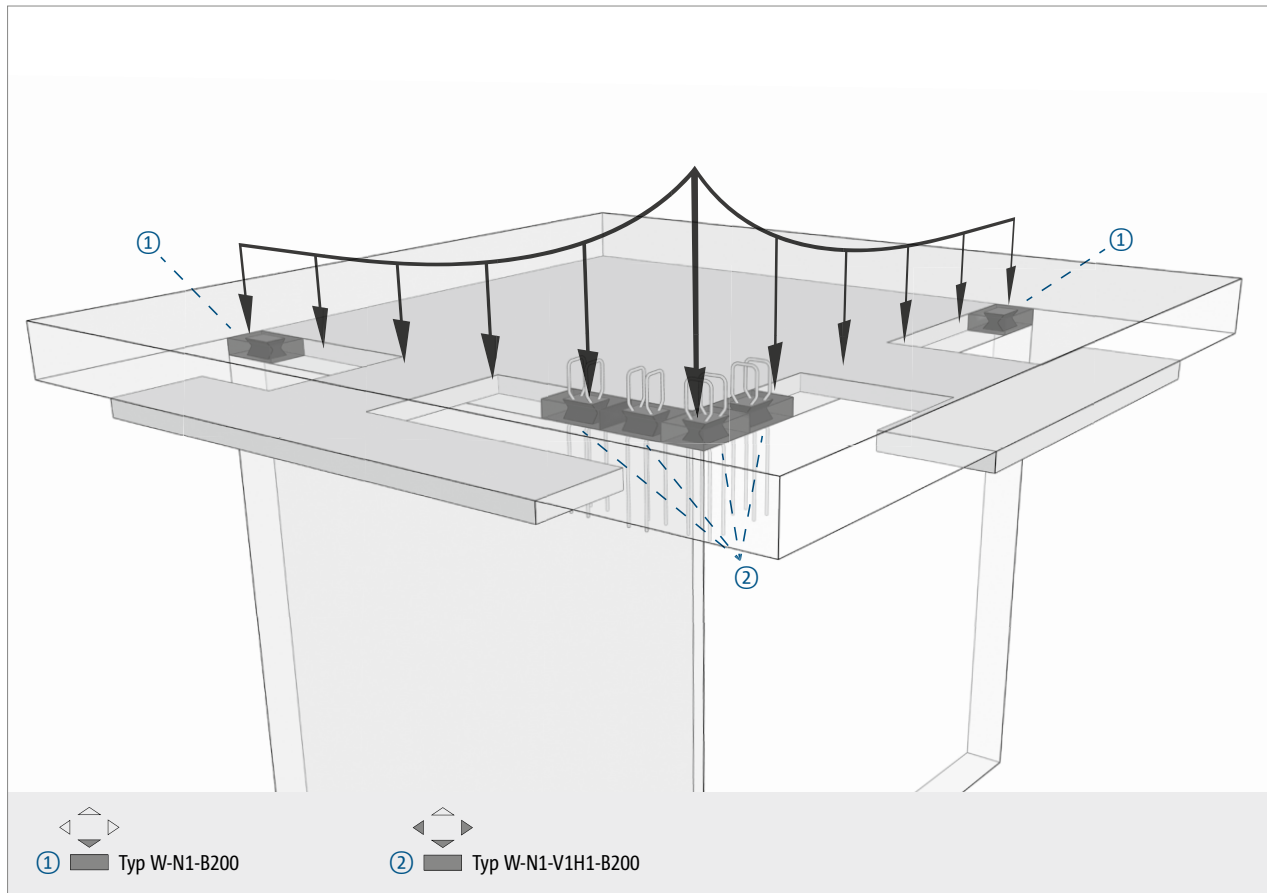
Anwendung Schöck Sconnex® Typ W

Erddruckbelastete Wand mit Schöck Sconnex® Typ W



Abb. 152: Erddruckbelastete Wand unter Decke getrennt

Kommt Schöck Sconnex® Typ W bei einer im Erdreich stehenden Außenwand zum Einsatz, ist zusätzlich zur Normalkraft der Schub aus Erddruck zu beachten. Oftmals kann diese Belastung maßgebend werden. Für diese Anwendung ist Schöck Sconnex® Typ W-N-VH geeignet. Für die Decke ist zu beachten, dass die Lagerung von einer Linienlagerung auf eine punktuelle Lagerung wechselt. Der Nachweis der Decke muss analog einem stützengelagerten System mit einer Lasteinleitungsfläche von 150×100 mm geführt werden.

Typ W

Stahlbeton – Stahlbeton

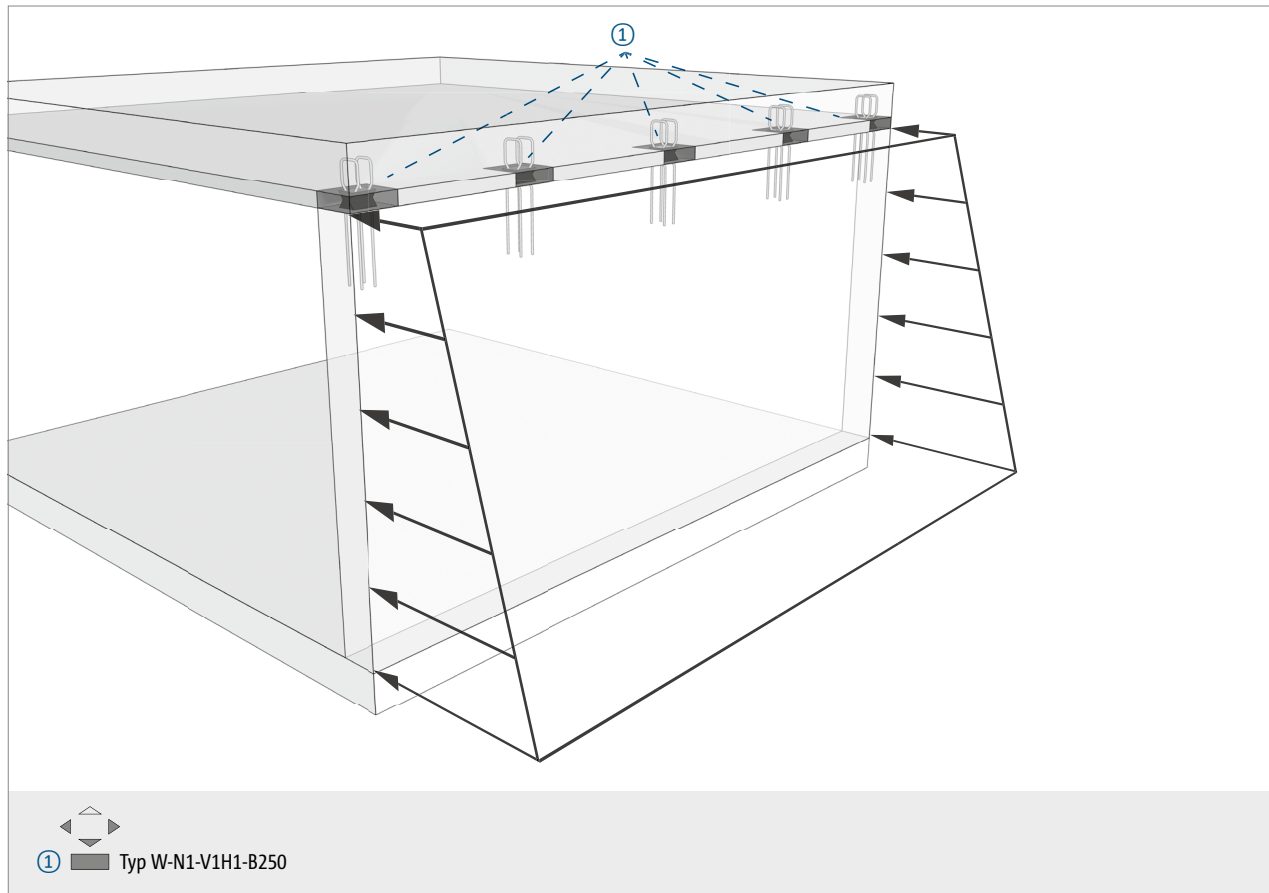
Anwendung Schöck Sconnex® Typ W

Windbelastete Fassade wand mit Schöck Sconnex® Typ W



Abb. 153: Windbelastete Fassade wand auf der Decke getrennt

Windbelastete Fassade wände werden im Wesentlichen durch Druck- und Horizontalkräfte belastet. Typischerweise sind die Windkräfte auf die Fassade gering. Die Trennung der Fuge kann somit optimal durch die Kombination von Schöck Sconnex® Typ W-N und Schöck Sconnex® Typ W-N-VH erfolgen. Dabei bestimmen die anfallenden Horizontalkräfte die Anzahl der benötigten Schöck Sconnex Typ W-N-VH. Die noch verbleibenden Druckkräfte können dann mit dem günstigeren Schöck Sconnex W-N abgetragen werden, wodurch sich ein wirtschaftliches und bauphysikalisch optimiertes System herstellen lässt. Bei langen Fassade wänden wird zusätzlich durch die Verschieblichkeit von Schöck Sconnex® Typ W-N die Zwängung infolge Temperatur am Wandende reduziert.

Anwendung Schöck Sconnex® Typ W

Aufhängung auskragende Wand mit Schöck Sconnex® Typ W

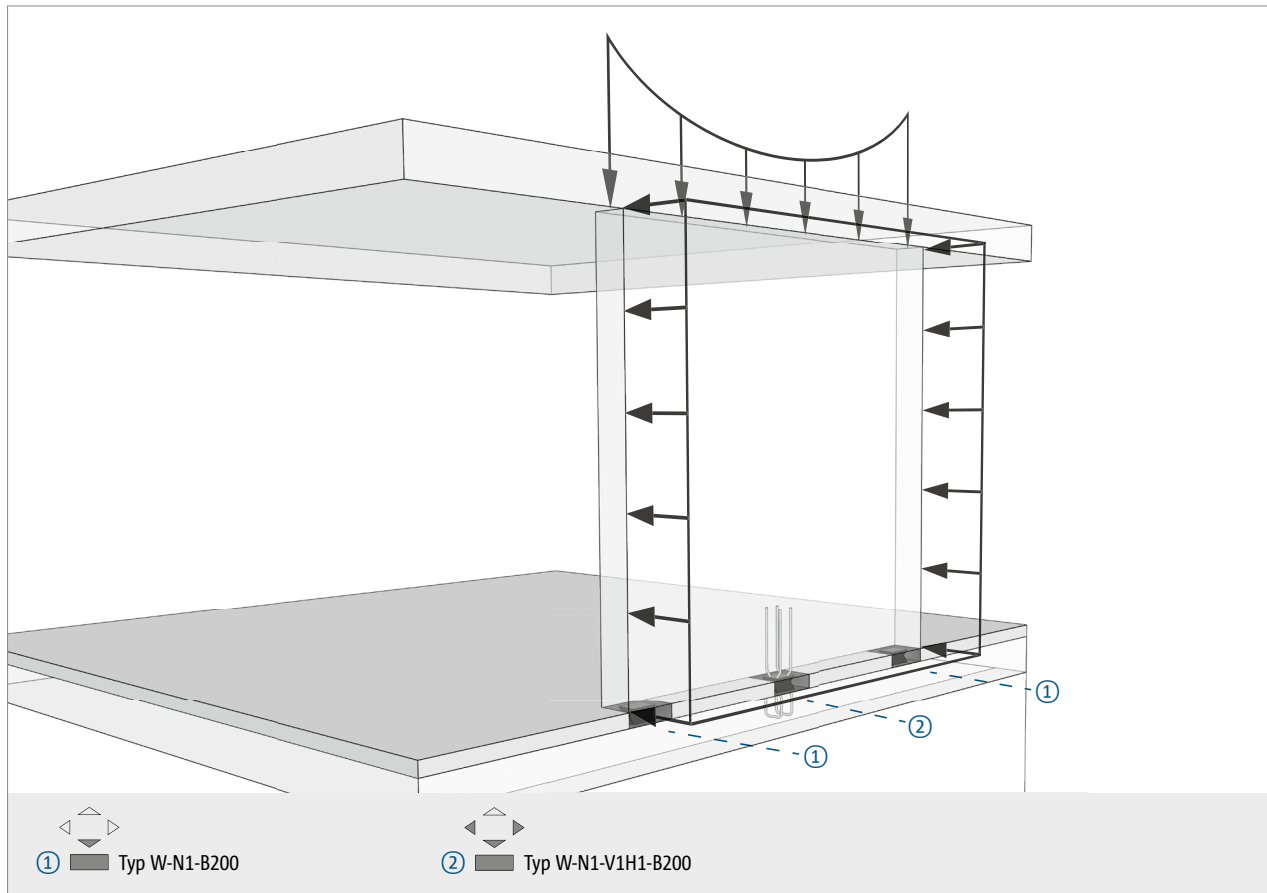
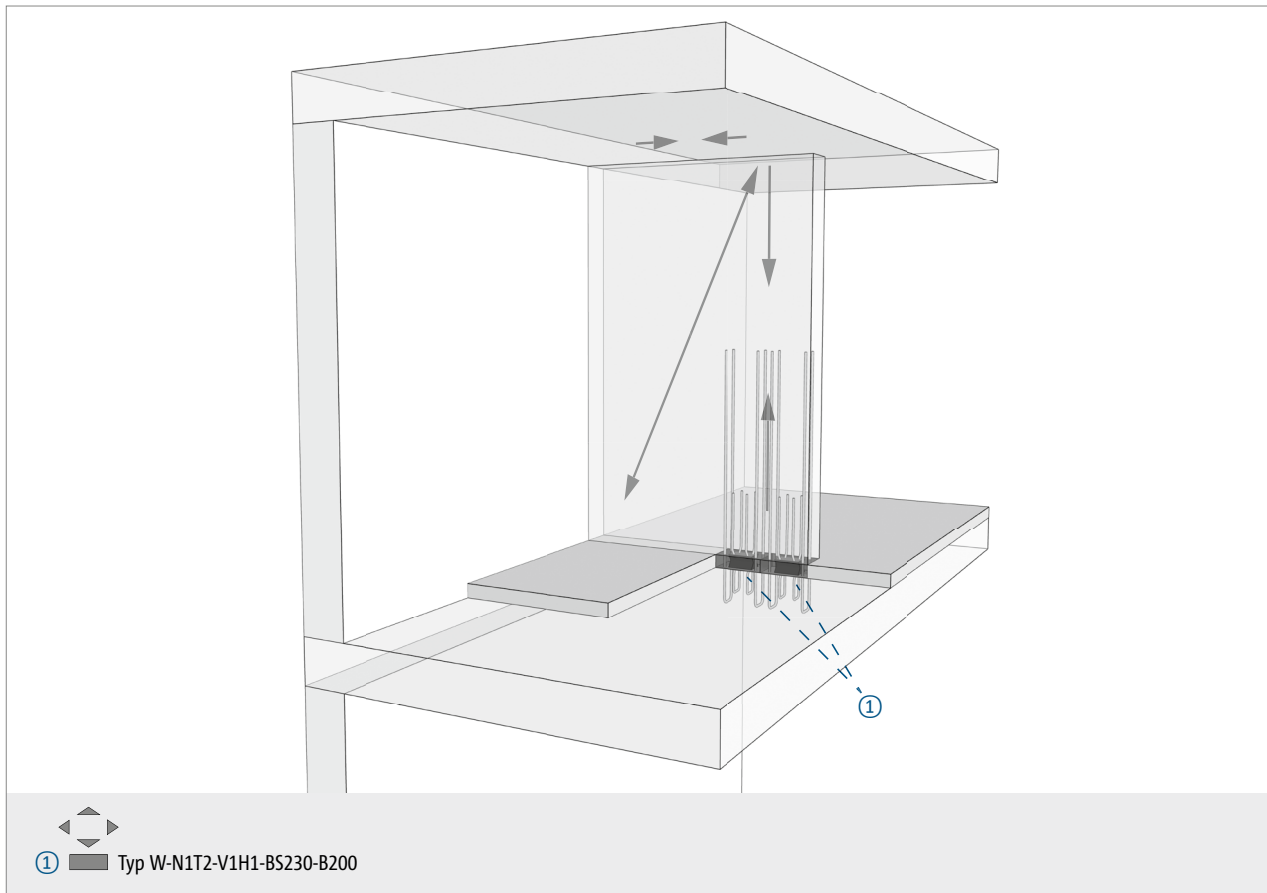

Typ W

Abb. 154: Wand an Treppenhaus auf der Decke getrennt ohne Stützung

Im dargestellten System handelt es sich um eine auskragende Wandscheibe. Die Einspannung der Wandscheibe erfolgt über die gesamte Wandhöhe (zum Beispiel an einem Treppenhauskern). Durch die Anordnung von Schöck Sconnex® Typ W-NT-VH wird die Decke zug-, druck- und schubfest mit der Wand verbunden. Durch den Typ W-NT-VH wird in den Lastwechselbereichen die auftretenden positiven und negativen Normalkräfte abgetragen (Abdeckung der Normalkraftumhüllenden). Durch die schubfeste Verbindung zur Deckenplatte kann ein Teil der Druckkräfte aus dem Einspannmoment der Wand in die Deckenplatte abgegeben werden, was die punktuelle Beanspruchung der tragenden Rückwand maßgeblich reduziert. Sollten aus der statischen Berechnung nur Zugkräfte auftreten und eine Druckübertragung infolge der Einspannung durch die Rückwand möglich sein, ist aus Gründen der Wirtschaftlichkeit eine Verwendung von Schöck Sconnex® Typ W-T prüfenswert.

Stahlbeton – Stahlbeton

Anwendung Schöck Sconnex® Typ W

Einseitig gelagerte Wandscheibe mit Schöck Sconnex® Typ W



Abb. 155: Wand an Treppenhaus auf der Decke getrennt, punktuell gestützt

Im Gegensatz zur auskragenden Wandscheibe lagert diese Wandscheibe direkt auf der darunter liegenden Stütze und indirekt an der angeschlossenen Rückwand auf. Am Wandende über der Stütze entsteht somit eine zu übertragende Druckkraft, die durch Schöck Sconnex® Typ W-N übertragen wird. Bei sehr hohen Lasten können mehrere Schöck Sconnex® Typ W-N direkt aneinandergelegt werden, um eine ausreichende Kraftübertragung zu gewährleisten.

Typ W

Stahlbeton – Stahlbeton

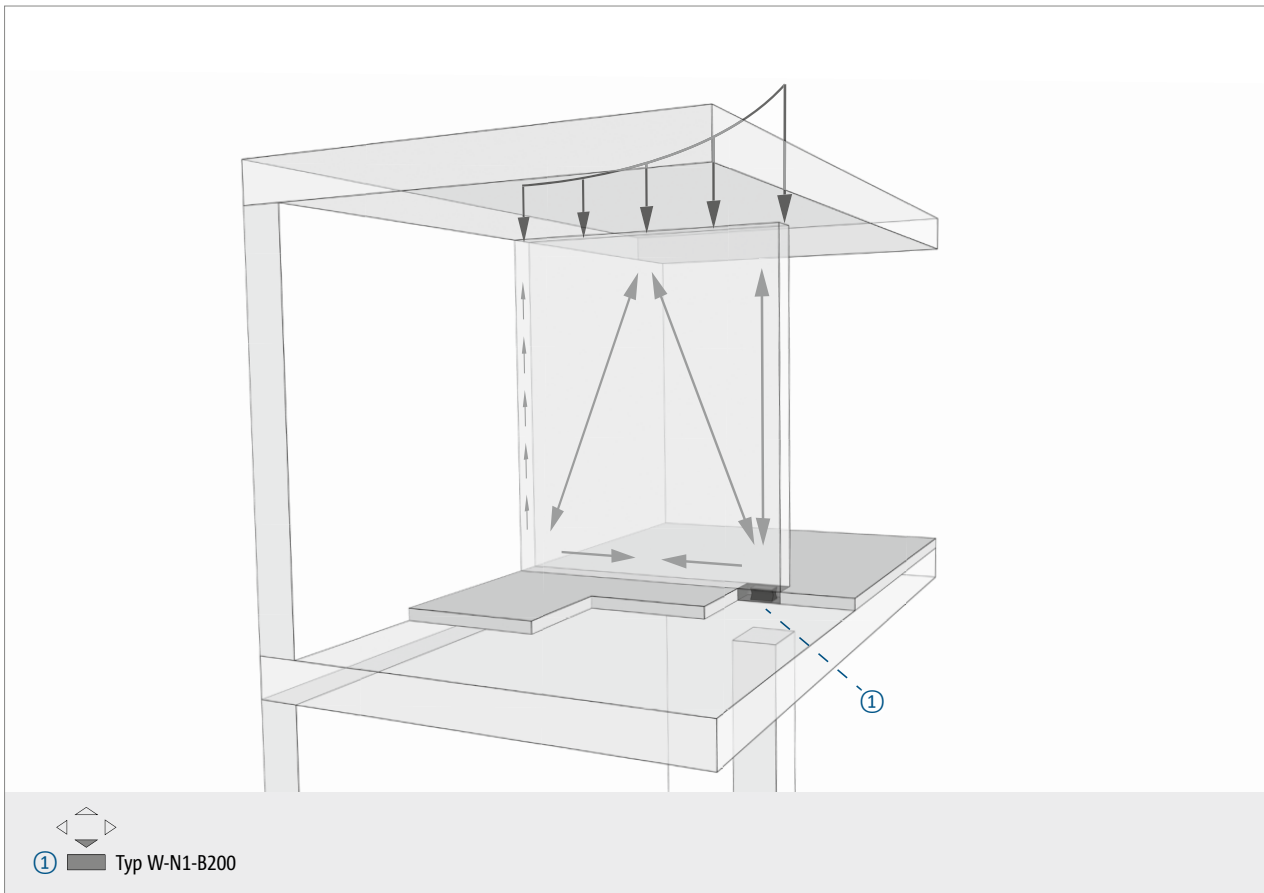
Anwendung Schöck Sconnex® Typ W

Deckenaufhängung über wandartigen Träger mit Schöck Sconnex® Typ W



Abb. 156: Wandartiger Träger auf der Decke getrennt

Im dargestellten Beispiel handelt es sich um einen wandartigen Träger. Die Auflagerung des Trägers erfolgt auf den Stützen im Untergeschoss. Um die hohen Auflagerkräfte abzutragen eignen sich Schöck Sconnex® Typen W-N und W-N-VH. Eine erhöhte Durchstanzlast entsteht nur, wenn sich der benötigte Schöck Sconnex® Typ W nicht im Durchstanzkegel der darunter angeordneten Stütze befindet. Im Feld muss typischerweise die untere Decke an die Wandscheibe gehängt werden. Am wirtschaftlichsten ist in diesem Fall die Anwendung von Schöck Sconnex® Typ W-T. In bestimmten Fällen kann auch eine Schubübertragung durch die Fuge gewünscht sein. In einem solchen Fall wird für die Aufhängung der Decke Schöck Sconnex® Typ W-NT-VH gewählt. Beim Nachweis der Wandscheibe ist darauf zu achten, dass das Zugband entgegen der durchbetonierten Lösung in der Wand liegt.

Typ W

Stahlbeton – Stahlbeton

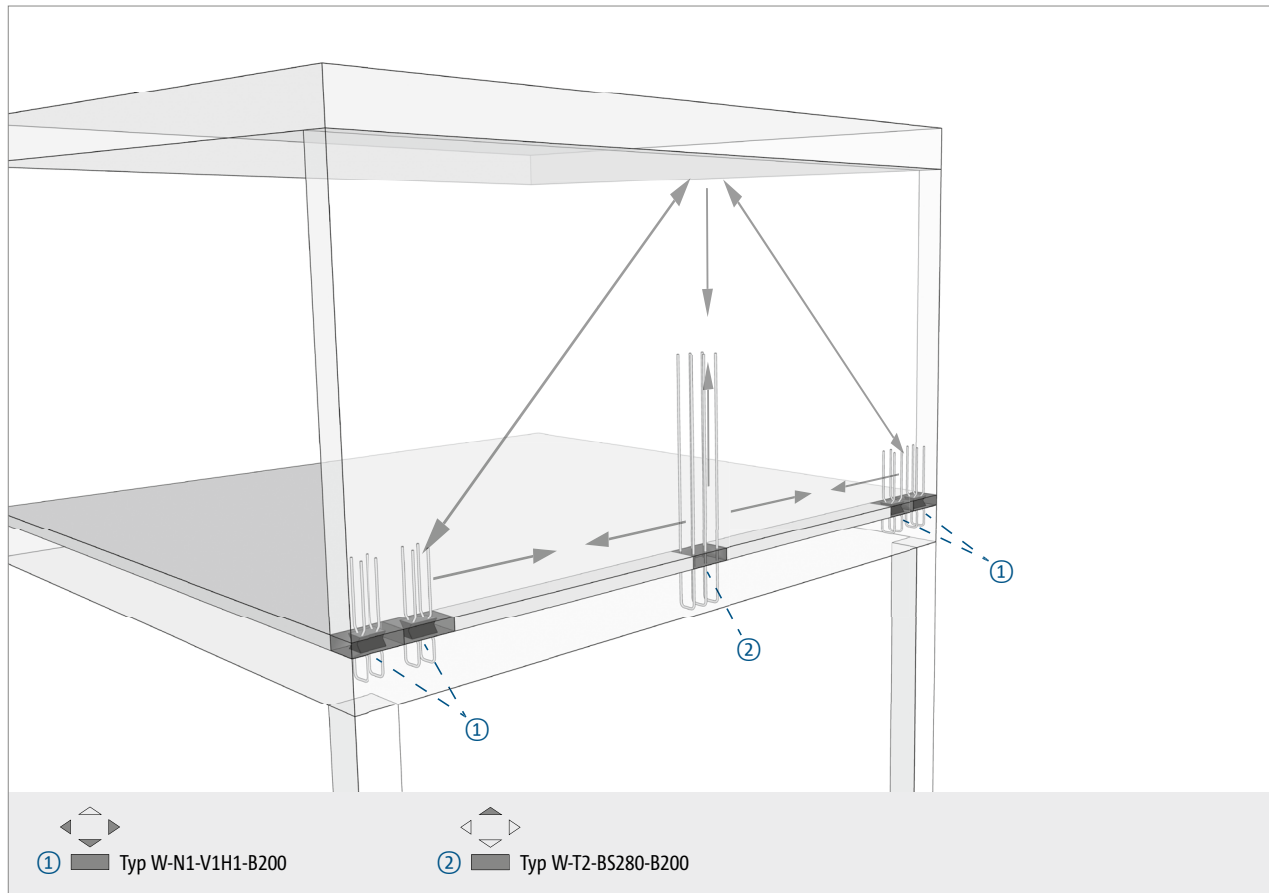
Anwendung Schöck Sconnex® Typ W

Gebäudestabilisierende Wand mit Schöck Sconnex® Typ W



Abb. 157: Gebäudestabilisierende Wand auf Decke getrennt

In der Abbildung ist beispielhaft eine Wand dargestellt, die neben der Druckbelastung zusätzlich mit Momenten und Querkräften in Wandlängsrichtung belastet ist. Diese Schnittgrößenkombination ist vor allem bei gebäudestabilisierenden Wänden anzutreffen. Um die auftretenden Kräfte aufnehmen zu können, wird die Wand in drei Abschnitte unterteilt. Die am Wandende auftretenden großen Druck-, Zug- und Querkräfte werden mit Schöck Sconnex® Typ W-NT-VH abgetragen. In der Wandmitte wird die Kraftübertragung mit Schöck Sconnex® Typ W-N-VH sichergestellt. Durch die Anpassung der Abstände der notwendigen Schöck Sconnex® Typ W-N-VH erfolgt die Anpassung der Querkräfte an das notwendige Belastungsniveau und die lineare Lagerung der Wand ohne Stabilisierungslasten.

Typ W

Stahlbeton – Stahlbeton

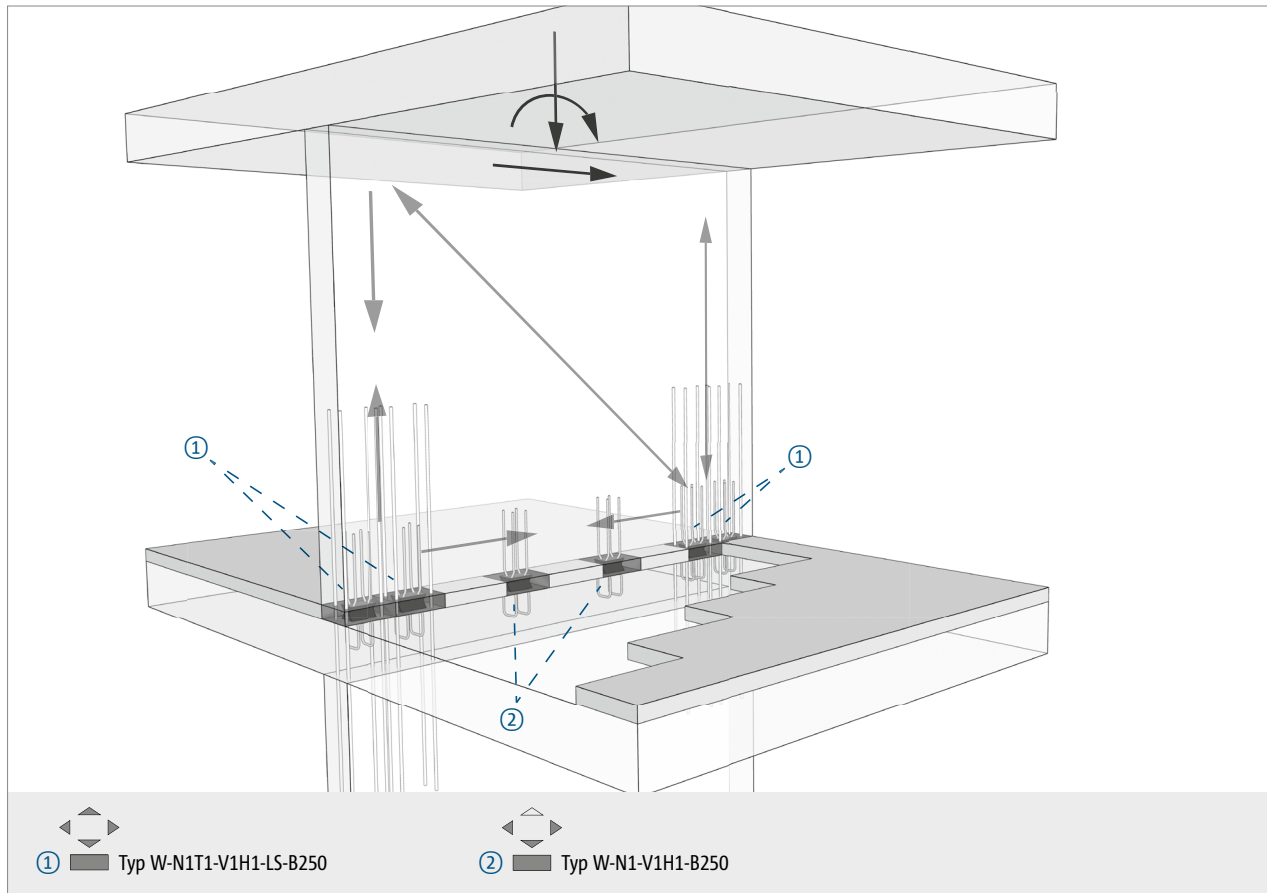
Anwendung Schöck Sconnex® Typ W

Punktueller Lagerung in Kreuzungspunkten mit Schöck Sconnex® Typ W



Abb. 158: Punktueller Lagerung kreuzender Wände auf der Decke getrennt

Eine häufig auftretende statische Situation sind sich kreuzende Wände. In diesem Bereich entstehen oftmals hohe Kraftspitzen. Wie in der Abbildung zu sehen, wird durch die Stück-an-Stück-Verlegung von Schöck Sconnex® Typ W eine ausreichende Lastübertragung gewährleistet. In dem gezeigten Beispiel werden Schöck Sconnex® Typ W-NT-VH direkt über die Wandkreuzung platziert. Durch die Lastverteilung der Decke wird die Kraft direkt in die darunterliegende Wand eingeleitet. Je nach Deckenstärke ist der auflagnahen Einzellast aus dem Schöck Sconnex® erhöhte Aufmerksamkeit zu schenken, da eventuell keine direkte Lastleitung berücksichtigt werden darf. Exemplarisch und abhängig von dem Kraft- und Verformungsverhalten der Konstruktion sind am Wandende Lastaufhängungen mit Schöck Sconnex® Typ W-T dargestellt, die eine Differenzsetzung der Decke zur Wand und damit Risse im Anschluss des Fußbodenaufbaus verhindern.

Typ W

Stahlbeton – Stahlbeton

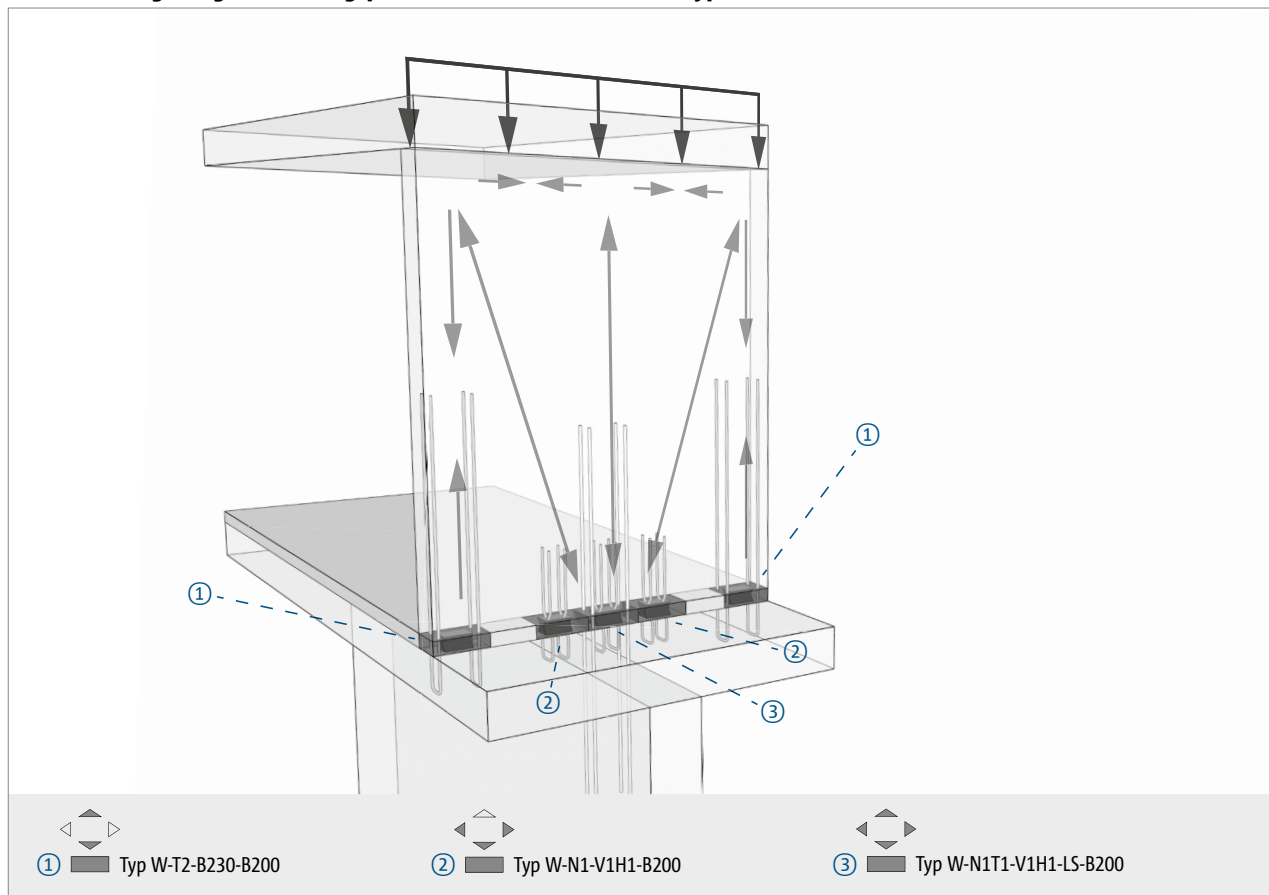
Bemessung Normalkraft

Leistungsmerkmal N – Aufnehmbare Normalkraft $N_{Rd,z}$ (Druck)

Schöck Sconnex® Typ W		N1	
		Betonfestigkeitsklasse $\geq C25/30$	Betonfestigkeitsklasse $\geq C30/37$
Bemessungswerte bei		Deckendicke ≥ 200 mm	
		$N_{Rd,z,Wand}$ [kN/Element]	
Wanddicke [mm]	180	382,5	459,0
	≥ 200	425,0	510,0

Schöck Sconnex® Typ W...-B150 (keine allgemeine bauaufsichtliche Zulassung)

Schöck Sconnex® Typ W		N1	
		Betonfestigkeitsklasse $\geq C25/30$	Betonfestigkeitsklasse $\geq C30/37$
Bemessungswerte bei		Deckendicke ≥ 200 mm	
		$N_{Rd,z,Wand}$ [kN/Element]	
Wanddicke [mm]	150	212,5	255,0



Abb. 159: Schöck Sconnex® Typ W-N: Die Bemessungskraft $+N_{Rd,z}$ (Druck) im Koordinatensystem



Abb. 160: Schöck Sconnex® Typ W-N: Indirekte Lagerung der Schöck Sconnex®, mit Schöck Bole® bewehrt

i Hinweise zur Bemessung

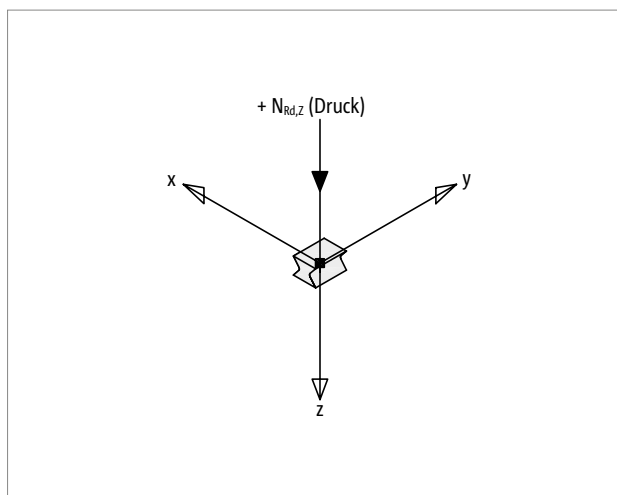
- Die Bemessungswerte wurden nach DIN EN 1992-1-1, Abschnitt 6.7 ermittelt.
- Wanddicke 150 mm: Reduzierter Tabellenwert N_{Rd} aufgrund einer Bemessung ohne Spaltzugbewehrung (Pos. 3). Part TB mit einer Bügelbreite ≥ 130 mm erfordert abhängig von der Betondeckung c_{nom} im Allgemeinen Wanddicken ≥ 180 mm.
- Schöck Sconnex® Typ W mit einer Breite von $B = 150$ mm ist nicht Bestandteil der allgemeinen bauaufsichtlichen Zulassung. Eine Anwendung ist nur nach Abstimmung mit dem Tragwerksplaner oder bei einer Zustimmung im Einzelfall möglich.
- Bei höheren Betonfestigkeitsklassen ist $N_{Rd,z,max}$ bis 760 kN/Element möglich. Fragen Sie hierzu die Anwendungstechnik, Kontakt siehe Seite 3.

! Querkraftbemessung

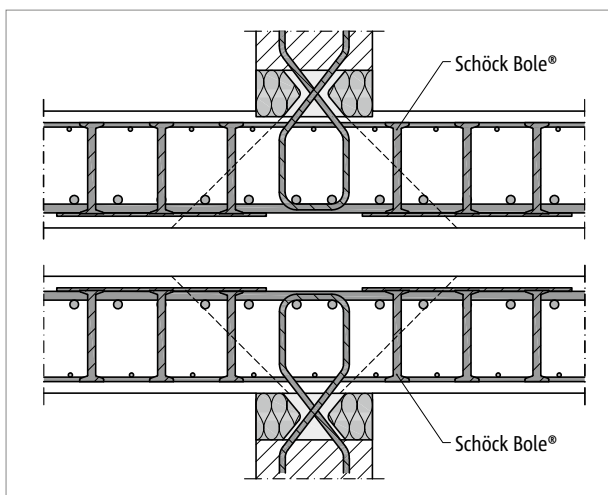
- Die Querkraftwiderstände aller anschließenden Bauteile sind vom Tragwerksplaner nach DIN EN 1992-1-1 (EC2) nachzuweisen.
- Bei einer indirekten Lagerung der Sconnex® Elemente auf einer Decke führt diese Belastung zu einer hohen Querkraftbelastung der Decke. Es kommt infolge der Punktagerung zu einer starken Querkraftbeanspruchung der Decke. Diese ist durch den Tragwerksplaner mit einer Pressungsfläche des Schöck Sconnex® Typ W von 150×100 mm nachzuweisen und gegebenenfalls zum Beispiel mit Schöck Bole® zu bewehren (siehe Abbildung oben).

Bemessung Normalkraft

Leistungsmerkmal T – Aufnehmbare Normalkraft $N_{Rd,z}$ (Zug)

Schöck Sconnex® Typ W		T1	T2	N1	N1T1	N1T2
Bemessungswerte bei		Betonfestigkeitsklasse $\geq C25/30$				
		$N_{Rd,z}$ [kN/Element]				
Zugstäbe, Formvariante	B	-183,6	-401,6	-	-122,4	-267,7
	L	-401,6	-	-	-267,7	-



Abb. 161: Schöck Sconnex® Typ W-T: Die Bemessungskraft $-N_{Rd,z}$ (Zug) im Koordinatensystem



Abb. 162: Schöck Sconnex® Typ W-N1T1-BW: Die erste Deckenlage ist in den Schöck Sconnex® Bügel eingefädelt

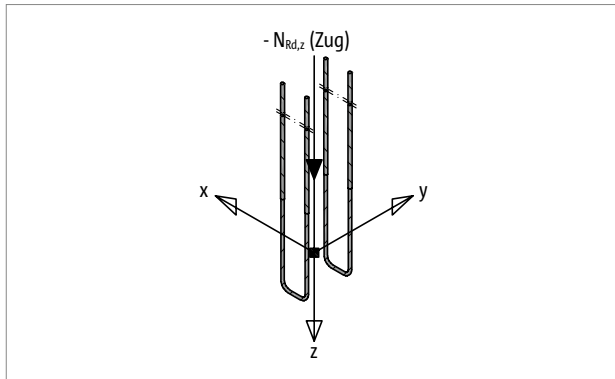

Abb. 163: Schöck Sconnex® Typ W-N1T1-BW: Die zweite Bewehrungslage ist in den Schöck Sconnex® Bügel eingefädelt

Hinweise zur Bemessung

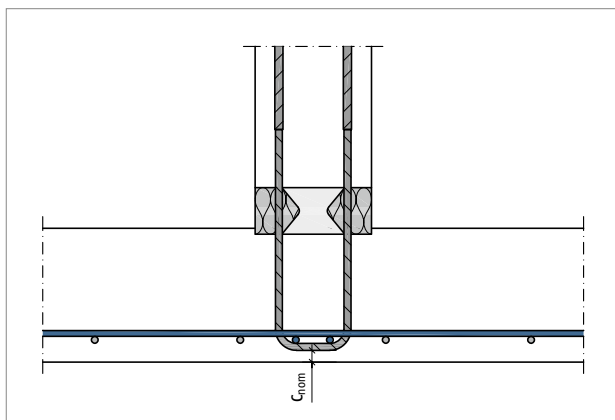
- Schöck Sconnex® mit dem Leistungsmerkmal T haben weder eine allgemeine bauaufsichtliche Zulassung noch eine allgemeine Bauartgenehmigung. Eine Zustimmung im Einzelfall ist erforderlich!

Typ W

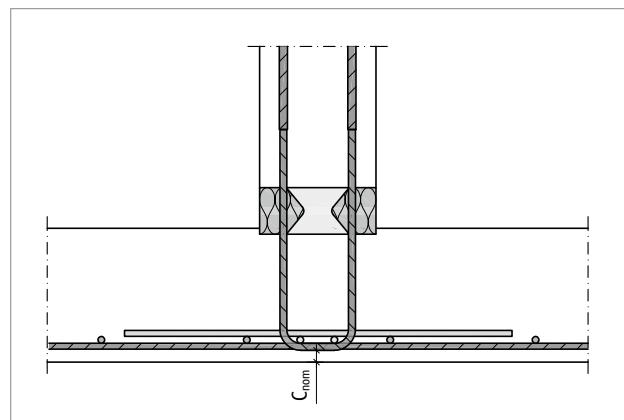
Stahlbeton – Stahlbeton

Bemessung Querkraft

Nebentragstufe V1H1 – Aufnehmbare Querkräfte $V_{Rd,x}$ und $V_{Rd,y}$

Schöck Sconnex® Typ W	Leistungsmerkmal N
Bemessungswerte bei	Nebentragstufe V1H1
	Betonfestigkeitsklasse $\geq C25/30$
Querkraft in x-Richtung	$V_{Rd,x}$ [kN/Element]
Variante A – bauseitige Bewehrung außenliegend	$\pm 84,1$
Variante B – bauseitige Bewehrung innenliegend	$\pm 42,0$
Querkraft in y-Richtung	$V_{Rd,y}$ [kN/Element]
	$\pm 57,6$
Interaktion	$V_{Ed,y}/V_{Rd,y} + V_{Ed,x}/V_{Rd,x} \leq 1$



Abb. 164: Schöck Sconnex® Typ W-N-VH: Die Bemessungskräfte $+N_{Rd,z}$ (Druck), $+V_{Rd,x}$ und $-V_{Rd,y}$ im Koordinatensystem

Variante A

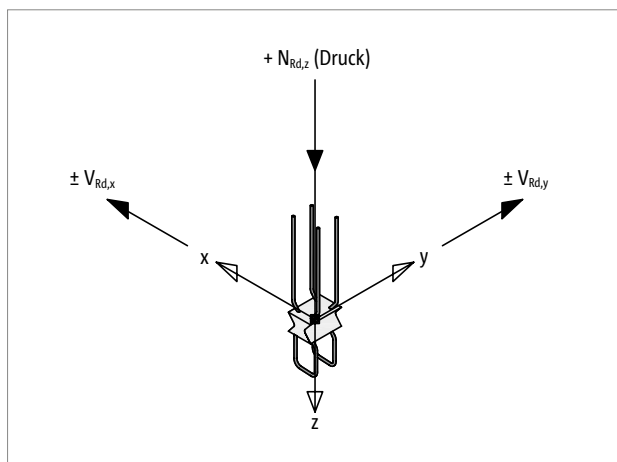

Abb. 165: Schöck Sconnex® Typ W-N-VH: Variante A – bauseitige Bewehrung; die außenliegende Längsbewehrung stützt die Querkraftstäbe des Schöck Sconnex® gegen die Bauteiloberfläche ab

Variante B

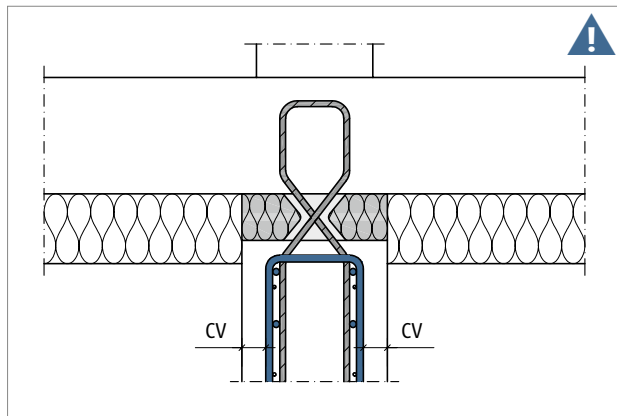

Abb. 166: Schöck Sconnex® Typ W-N-VH: Variante B (für geringe Wanddicken) – bauseitige Bewehrung; die Längsbewehrung stützt die Querkraftstäbe des Schöck Sconnex® gegen das Innere des Stahlbetonbauteils ab

Typ W

Stahlbeton – Stahlbeton

Bemessung

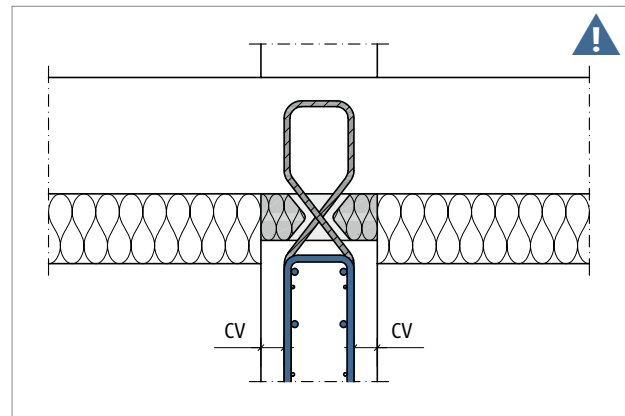
Schöck Sconnex® Typ	W				
	Haupttragstufe				
Bestückung bei	N1	N1T1	N1T2	T1	T2
Drucklager	1	1	1	-	-
Zugstäbe, Formvariante B	-	2 × 2 Ø 8	2 × 2 Ø 12	2 × 3 Ø 8	2 × 3 Ø 12
Zugstäbe, Formvariante L	-		4 Ø 12		6 Ø 12
Zusätzliche Bestückung bei	Nebentragstufe				
	V1H1	V1H1	V1H1	-	-
Querkraftstäbe	2 × 2 Ø 10	2 × 2 Ø 10	2 × 2 Ø 10	-	-

i Hinweise zur Bemessung

- Bei einem Anschluss mit Schöck Sconnex® Typ W ist als statisches System eine frei drehbare Auflagerung (Momentengelenk) anzunehmen. Die Dehnfedersteifigkeiten gemäß Seite 124 sind zu beachten.
- Für eine kombinierte Belastung in die X- und die Y-Richtung muss eine lineare Interaktion durchgeführt werden.
- Die Bemessungswerte $V_{Rd,x}$ hängen von der Abstützung der Querkraftstäbe im Kräfteinleitungsbereich ab. Siehe die Unterscheidung der bauseitigen Bewehrung Variante A und B Seite 150.
- Die auf die anschließenden Bauteile wirkende Druckbelastungsfläche des Schöck Sconnex® Typ W beträgt 150 mm × 100 mm, siehe Produktbeschreibung.
- Hinweise zu Achsabständen e_A sind zu beachten, siehe Seite 122.



Abb. 167: Schöck Sconnex® Typ W-N-VH: Produktgrundriss; Drucklagerfläche 150 mm × 100 mm



Abb. 168: Schöck Sconnex® Typ W: Vorzeichenregel für die Bemessung

i Bauseitige Bewehrung – Leistungsmerkmal T, Formvariante B

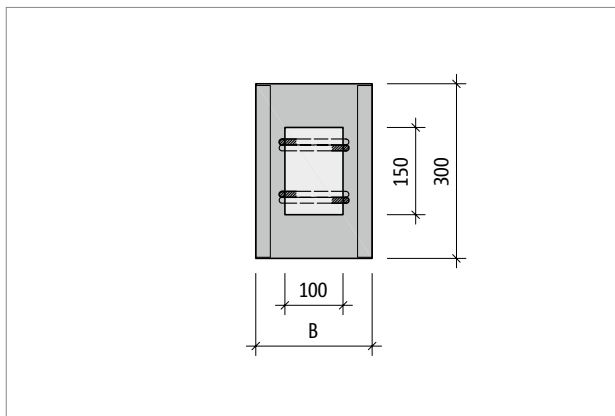
- Die erste Deckenlage muss in den Schöck Sconnex® Typ W Bügel eingefädelt werden, um die Endverankerung der Stäbe zu gewährleisten (analog Aufhängebewehrung bei indirekter Lagerung von Unterzügen).
- Wenn nur die zweite Bewehrungslage in die Bügel eingefädelt werden kann, muss die erste Lage mittels Auswechslung zusätzlich in die dritte Lage verschoben werden. Diese Anordnung ist zwingend zur Sicherstellung der Tragfähigkeit!
- Siehe bauseitige Bewehrung Seite 144.

i Hinweise zum Erdbeben

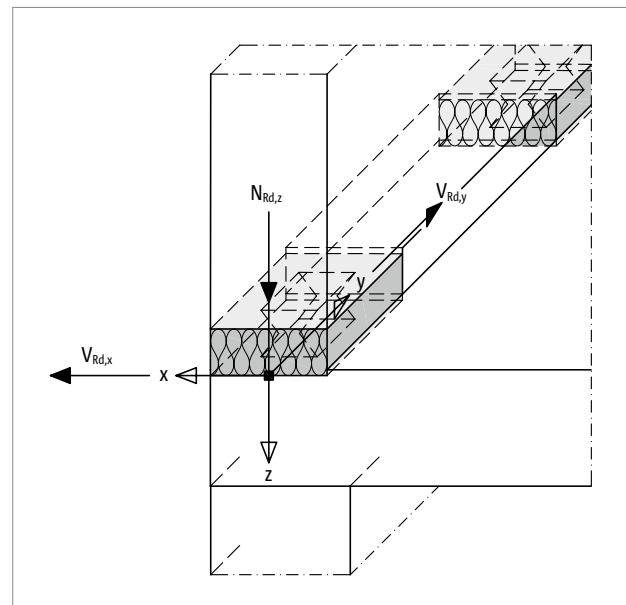
- In Erdbebenzonen empfehlen wir die Aussteifung des Gebäudes mit Wänden sicherzustellen, die nicht mit Schöck Sconnex® getrennt wurden.

Achsabstände

Achsabstände

Schöck Sconnex® Typ W muss so positioniert werden, dass Minimal- bzw. Maximalwerte für die Achsabstände eingehalten werden:



Abb. 169: Schöck Sconnex® Typ W: Minimaler und maximaler Achsabstand e_A [mm]

Typ W

Stahlbeton – Stahlbeton

Temperatureinwirkung | Ermüdung

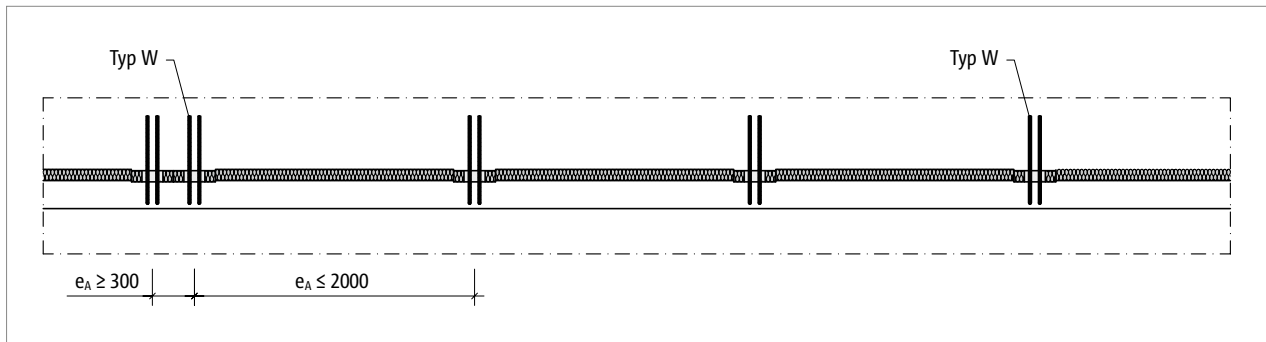
Verformung aus Temperatureinwirkung

Temperaturunterschiede in Gebäuden sind bei der Bemessung der Bauteile nach EN 1991-1-5, Abschnitt 5, zu berücksichtigen. Die Verformungen des Schöck Sconnex® Typ W aus Temperatureinwirkung müssen auf $\pm 0,6$ mm beschränkt werden. Entsprechend gilt die Beschränkung für horizontale Verschiebungen aus Temperatureinwirkung zwischen Decke und Wand. Die Reduktion der Querschnittsflächen bzw. Wandlängen durch Türöffnungen, Fensteröffnungen, Brüstungen und sonstigen Aussparungen/Einlagen und der damit verbundenen Rissbildung ist beim Verformungsnachweis zu berücksichtigen. Sollte die Temperaturverformung bei langen Wandscheiben problematisch sein, müssen Dehnfugen oder durchbetonierte Fixpunkte angeordnet werden. Der Anschluss zwischen Decke und Wand mit Schöck Sconnex® Typ W ist unter Einhaltung der zu bemessenden maximalen Dehnfugenabstände dauerhaft ermüdungssicher.



Abb. 170: Schöck Sconnex® Typ W: Verschiebung der äußeren Stäbe um Δl , bei Unterdeckendämmung infolge einer Abkühlung der Wand



Abb. 171: Schöck Sconnex® Typ W: Verschiebung der äußeren Stäbe um Δl , bei Aufdeckendämmung infolge einer Erwärmung der Decke

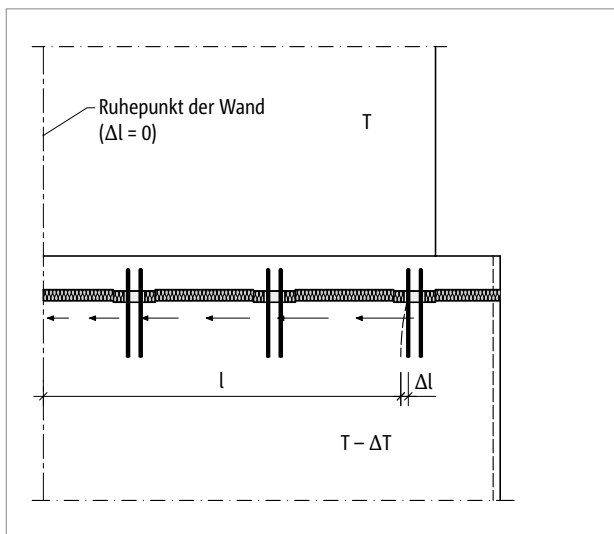

Abb. 172: Schöck Sconnex® Typ W: Verschiebung der äußeren Stäbe um Δl infolge einer Temperaturverformung bei Aufdeckendämmung im Detail

Typ W

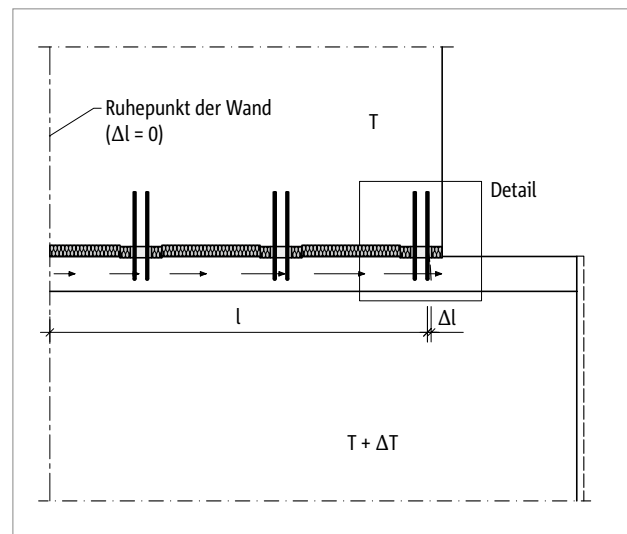
Stahlbeton – Stahlbeton

Dehnfedersteifigkeit | Produktbeschreibung

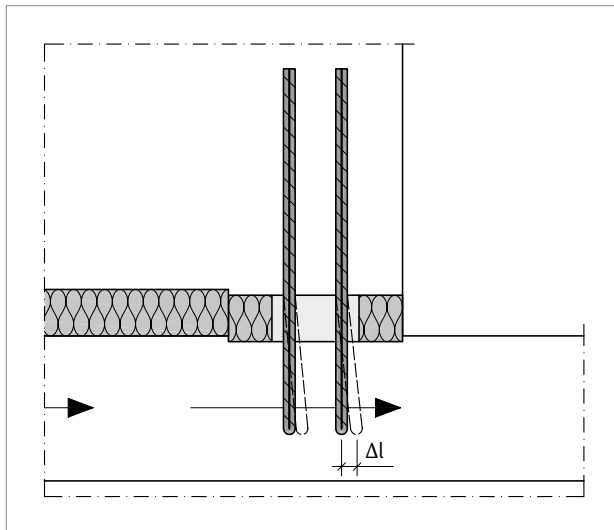
Schöck Sconnex® Typ W	Haupttragrichtung N
Dehnfedersteifigkeit in	$K_{w,z}$ [kN/m/Element]
z-Richtung	700000

Schöck Sconnex® Typ W	N1T1-B	N1T1-L, N1T2-B	T1-B	T1-L, T2-B
Dehnfedersteifigkeit in	$K_{w,z}$ [kN/m/Element]			
z-Richtung	-134000	-201000	-219900	-329800

Schöck Sconnex® Typ W	Nebentragstufe V1H1	
Dehnfedersteifigkeit in	$K_{w,x}$ [kN/m/Element]	$K_{w,y}$ [kN/m/Element]
x-, y-Richtung	87500	125000

Schöck Sconnex® Typ W-N



Abb. 173: Schöck Sconnex® Typ W-N: Produktgrundriss; Drucklagerfläche 150 mm × 100 mm



Abb. 174: Schöck Sconnex® Typ W-N: Produktschnitt

Typ W

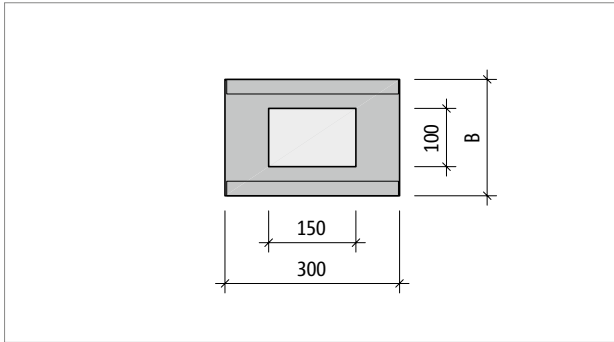
Produktbeschreibung

Schöck Sconnex® Typ W-N-VH

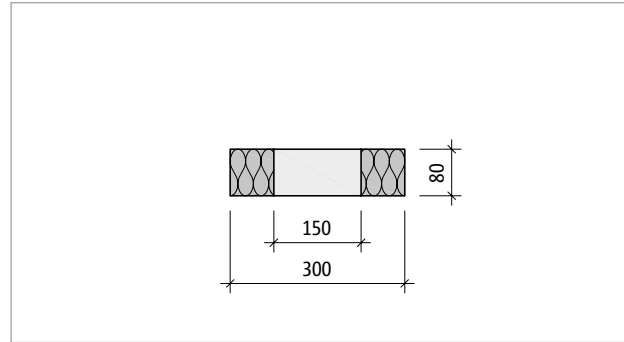

Abb. 175: Schöck Sconnex® Typ W-N-VH: Produktgrundriss; Positionierung der Querkraftstäbe



Abb. 176: Schöck Sconnex® Typ W-N-VH: Produktgrundriss; Drucklagerfläche 150 × 100 mm

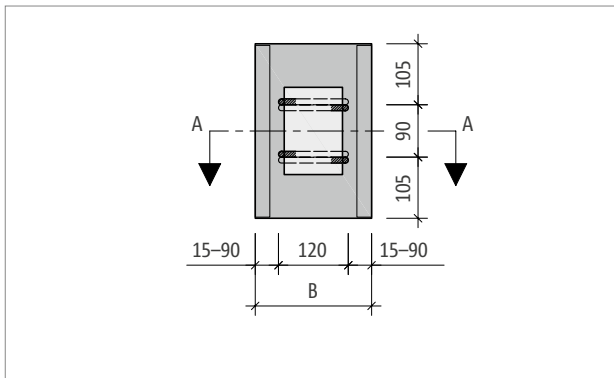

Abb. 177: Schöck Sconnex® Typ W-N-VH: Produktschnitt A-A

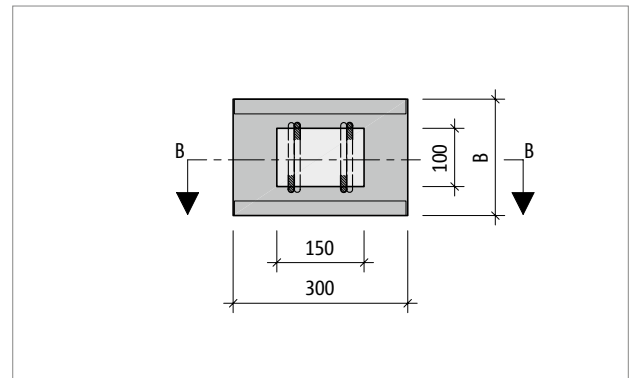

Abb. 178: Schöck Sconnex® Typ W-N-VH: Produktschnitt B-B

i Produktinformationen

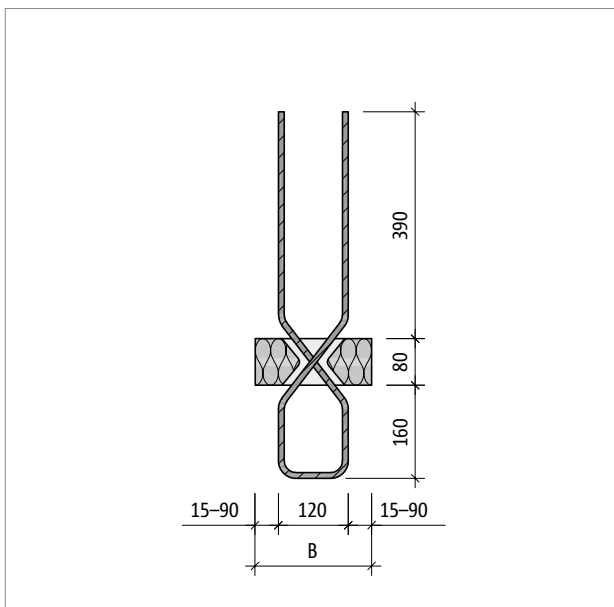
- Download weiterer Grundrisse und Schnitte unter <https://cad.schoeck.de>

Produktbeschreibung

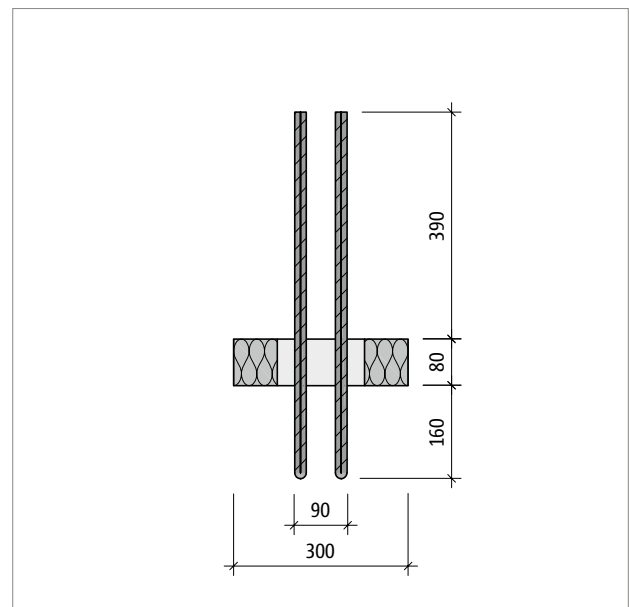
Schöck Sconnex® Typ W-NT



Abb. 179: Schöck Sconnex® Typ W-NT1T1: Produktgrundriss



Abb. 180: Schöck Sconnex® Typ W-NT1T1: Produktgrundriss; Drucklagerfläche 150 × 100 mm

Schöck Sconnex® Typ W-NT-BW

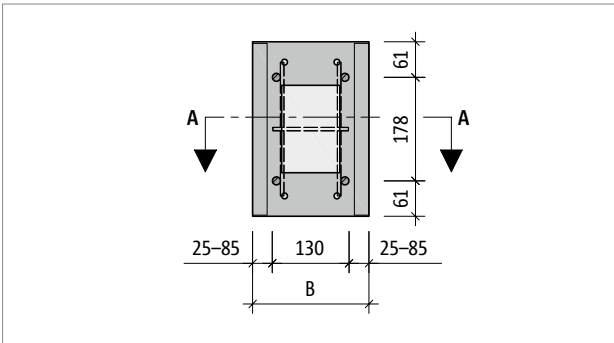

Abb. 181: Schöck Sconnex® Typ W-NT1T1-BW: Produktschnitt A-A

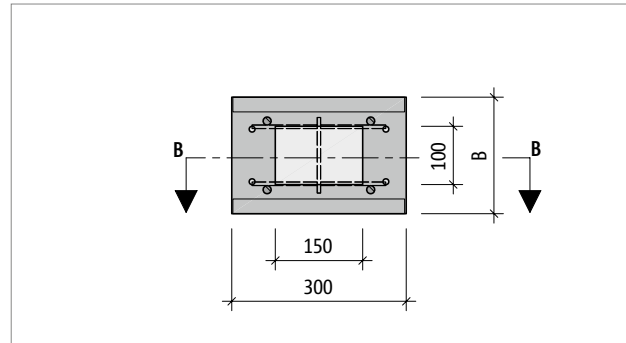

Abb. 182: Schöck Sconnex® Typ W-NT1T1-BW: Produktschnitt B-B

Typ W

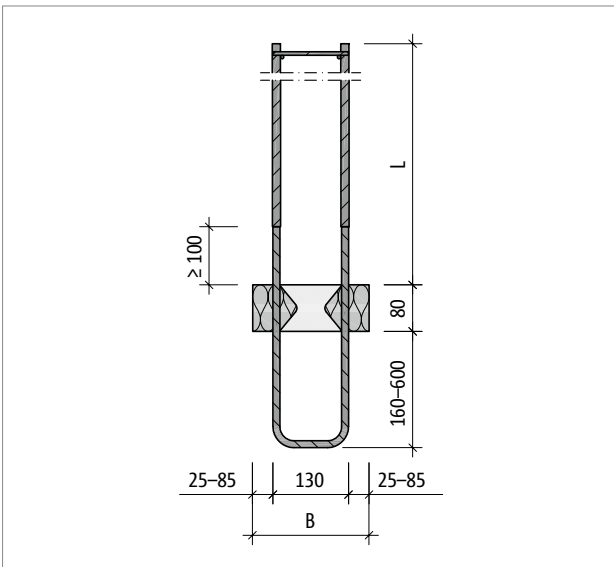
Stahlbeton – Stahlbeton

Schöck Sconnex® Typ W		T1, N1T1	T2, N1T2
Zugstablänge L bei Formvariante B		Materialvariante	
		W	W
Länge L [mm]	Minimum	756	1033
	Maximum	846	1123

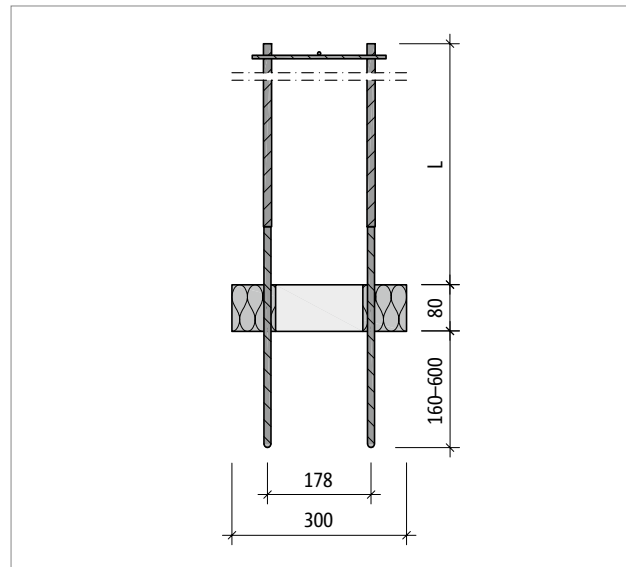
Produktinformationen

- Andere Materialvarianten aus Edelstahl auf Anfrage bei der Anwendungstechnik; Kontakt siehe Seite 3
- Download weiterer Grundrisse und Schnitte unter <https://cad.schoeck.de>

Produktbeschreibung

Schöck Sconnex® Typ W-NT-LW



Abb. 183: Schöck Sconnex® Typ W-N1T1-LW: Produktschnitt A-A



Abb. 184: Schöck Sconnex® Typ W-N1T1-LW: Produktschnitt B-B

i Produktinformationen

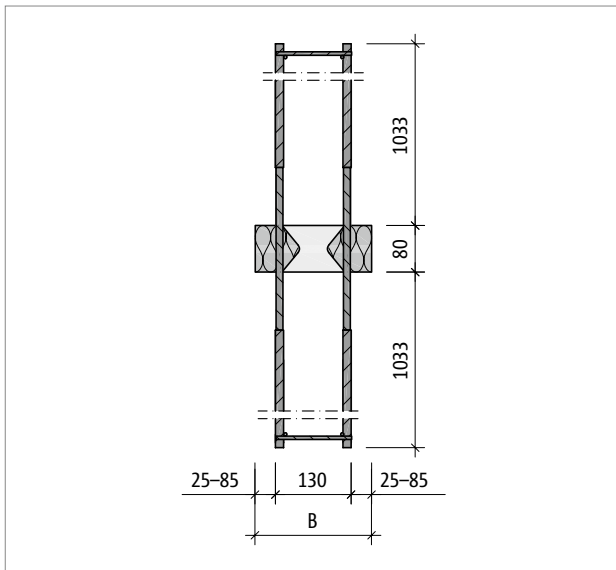
- Andere Materialvarianten aus Edelstahl auf Anfrage bei der Anwendungstechnik; Kontakt siehe Seite 3
- Download weiterer Grundrisse und Schnitte unter <https://cad.schoeck.de>

Typ W

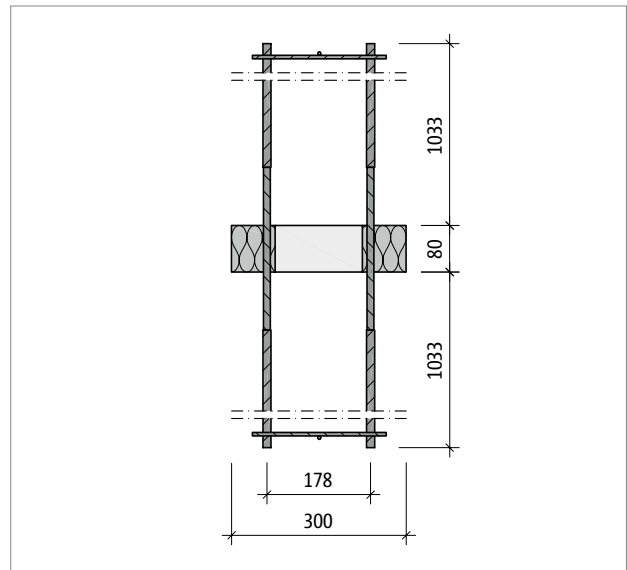
Stahlbeton – Stahlbeton

Produktbeschreibung

Schöck Sconnex® Typ W-NT-VH



Abb. 185: Schöck Sconnex® Typ W-N1T1-V1H1: Produktgrundriss



Abb. 186: Schöck Sconnex® Typ W-N1T1-V1H1: Produktgrundriss; Drucklagerfläche 150 × 100 mm

Schöck Sconnex® Typ W-NT-VH-BW

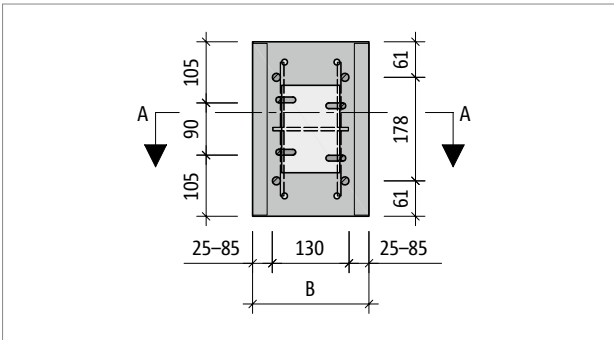

Abb. 187: Schöck Sconnex® Typ W-N1T1-V1H1-BW: Produktschnitt A-A

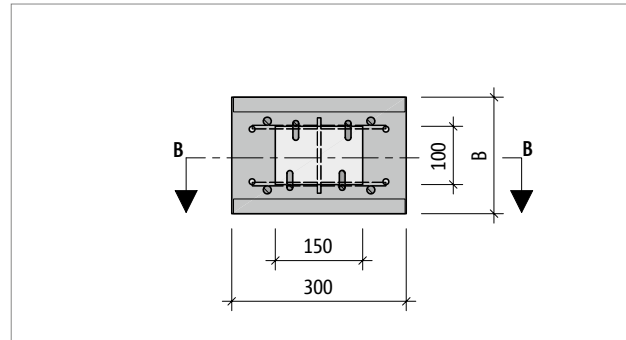

Abb. 188: Schöck Sconnex® Typ W-N1T1-V1H1-BW: Produktschnitt B-B

Schöck Sconnex® Typ W		T1, N1T1	T2, N1T2
Zugstablänge L bei Formvariante B		Materialvariante	
		W	W
Länge L [mm]	Minimum	756	1033
	Maximum	846	1123

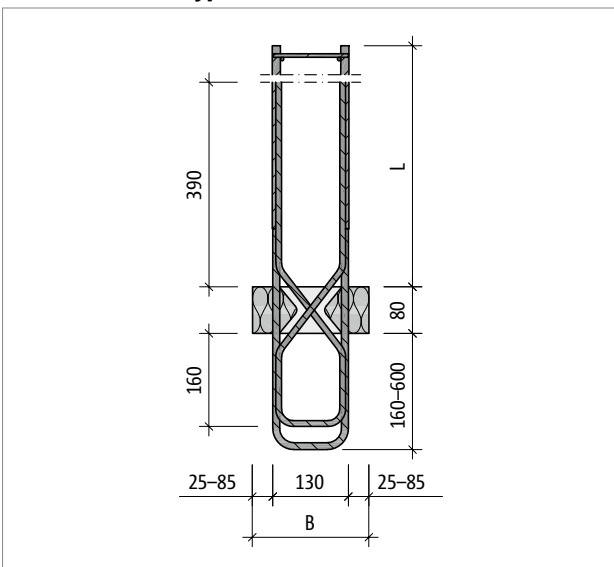
Produktinformationen

- Andere Materialvarianten aus Edelstahl auf Anfrage bei der Anwendungstechnik; Kontakt siehe Seite 3
- Download weiterer Grundrisse und Schnitte unter <https://cad.schoeck.de>

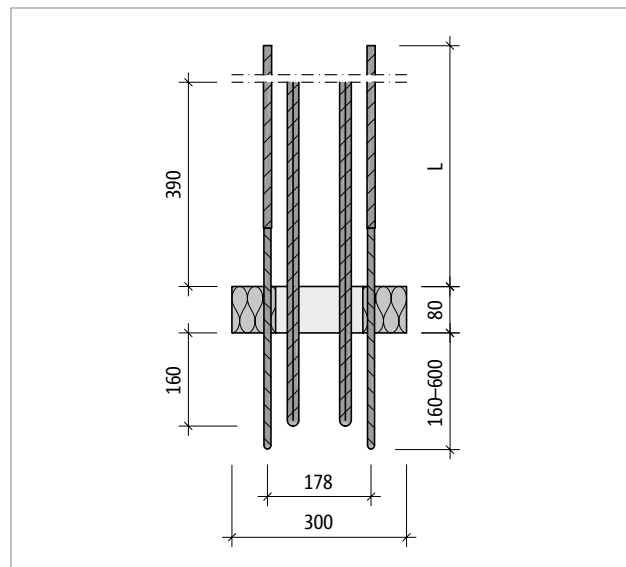
Produktbeschreibung

Schöck Sconnex® Typ W-NT-VH-LW



Abb. 189: Schöck Sconnex® Typ W-N1T1-V1H1-LW: Produktschnitt A-A



Abb. 190: Schöck Sconnex® Typ W-N1T1-V1H1-LW: Produktschnitt B-B

i Produktinformationen

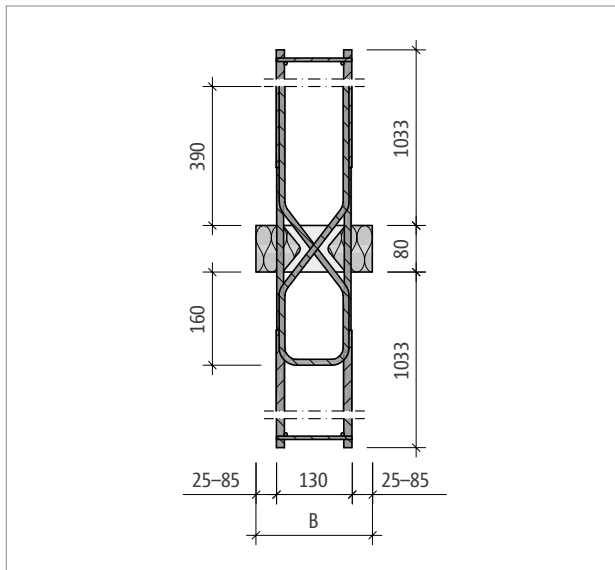
- Andere Materialvarianten aus Edelstahl auf Anfrage bei der Anwendungstechnik; Kontakt siehe Seite 3
- Download weiterer Grundrisse und Schnitte unter <https://cad.schoeck.de>

Typ W

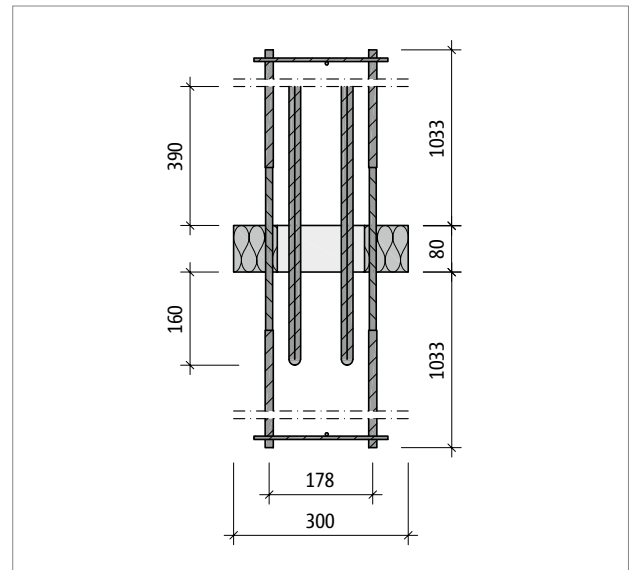
Stahlbeton – Stahlbeton

Produktbeschreibung

Schöck Sconnex® Typ W-T



Abb. 191: Schöck Sconnex® Typ W-T2: Produktgrundriss



Abb. 192: Schöck Sconnex® Typ W-T2: Produktgrundriss

Schöck Sconnex® Typ W-T-BW

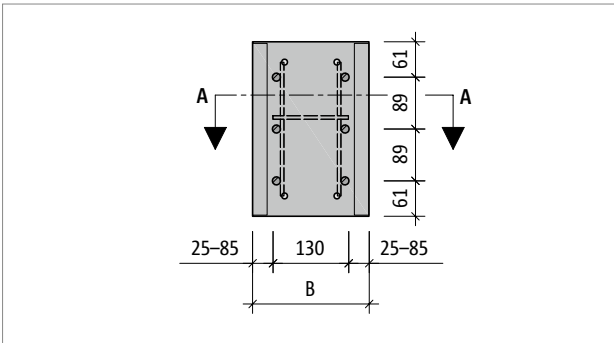

Abb. 193: Schöck Sconnex® Typ W-T2-BW: Produktschnitt A-A

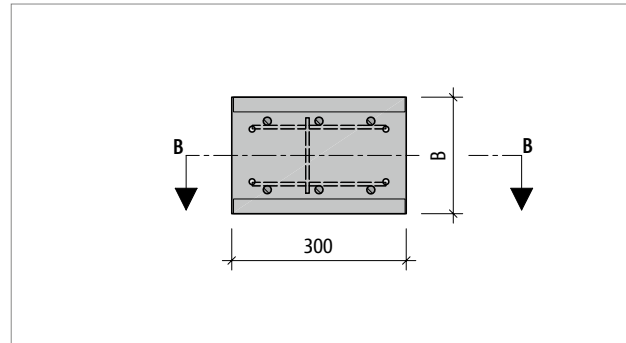

Abb. 194: Schöck Sconnex® Typ W-T2-BW: Produktschnitt B-B

Schöck Sconnex® Typ W		T1, N1T1	T2, N1T2
Zugstablänge L bei Formvariante B		Materialvariante	
		W	W
Länge L [mm]	Minimum	756	1033
	Maximum	846	1123

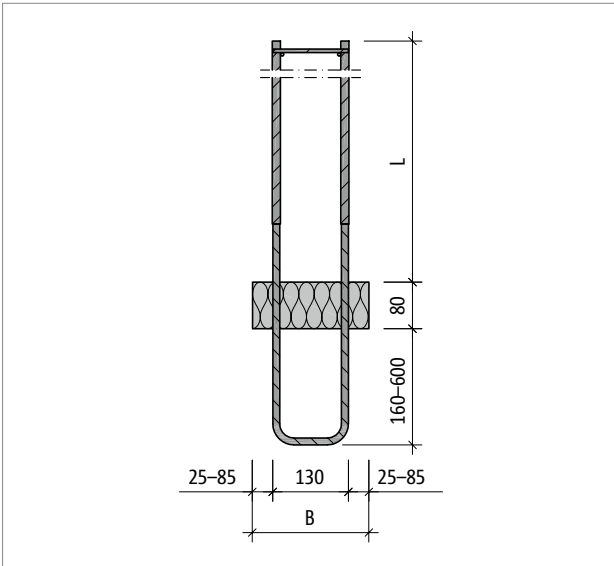
Produktinformationen

- Andere Materialvarianten aus Edelstahl auf Anfrage bei der Anwendungstechnik; Kontakt siehe Seite 3
- Download weiterer Grundrisse und Schnitte unter <https://cad.schoeck.de>

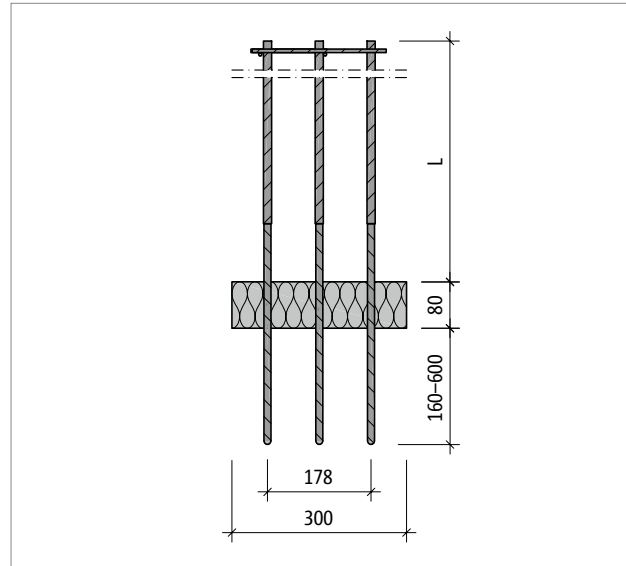
Produktbeschreibung

Schöck Sconnex® Typ W-T-LW



Abb. 195: Schöck Sconnex® Typ W-T1-LW: Produktschnitt A-A



Abb. 196: Schöck Sconnex® Typ W-T1-LW: Produktschnitt B-B

i Produktinformationen

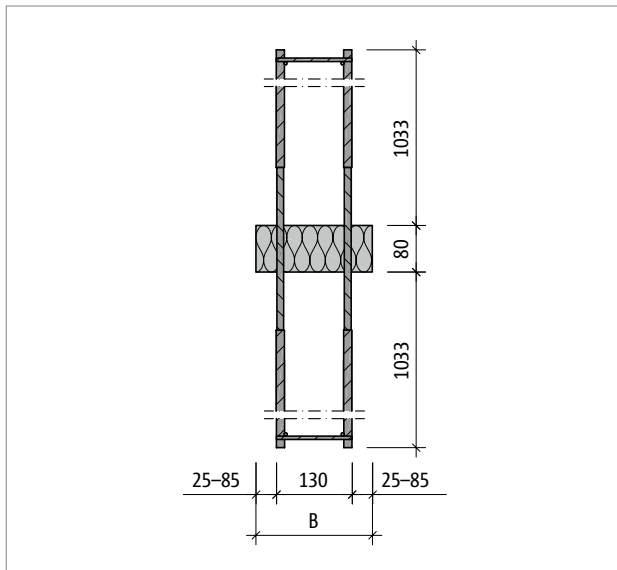
- Andere Materialvarianten aus Edelstahl auf Anfrage bei der Anwendungstechnik; Kontakt siehe Seite 3
- Download weiterer Grundrisse und Schnitte unter <https://cad.schoeck.de>

Typ W

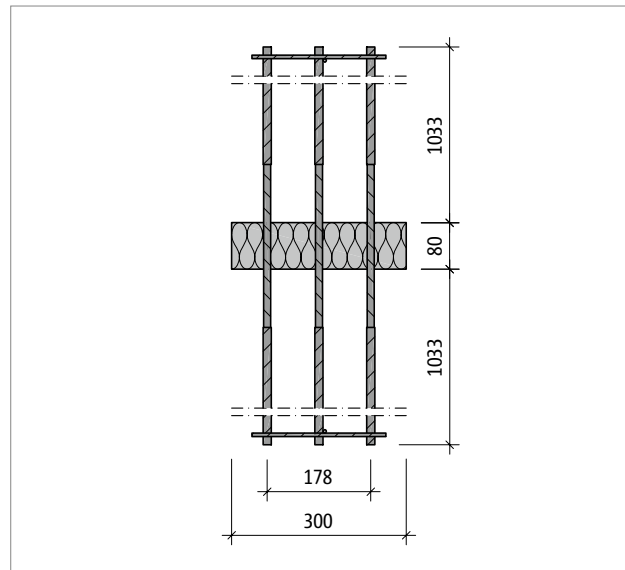
Stahlbeton – Stahlbeton

Produktbeschreibung

Schöck Sconnex® Typ W Part M



Abb. 197: Schöck Sconnex® Typ W: Produktansicht mit Montagehilfe



Abb. 198: Schöck Sconnex® Typ W: Produktschnitt mit Montagehilfe

Schöck Sconnex® Typ W Part TB

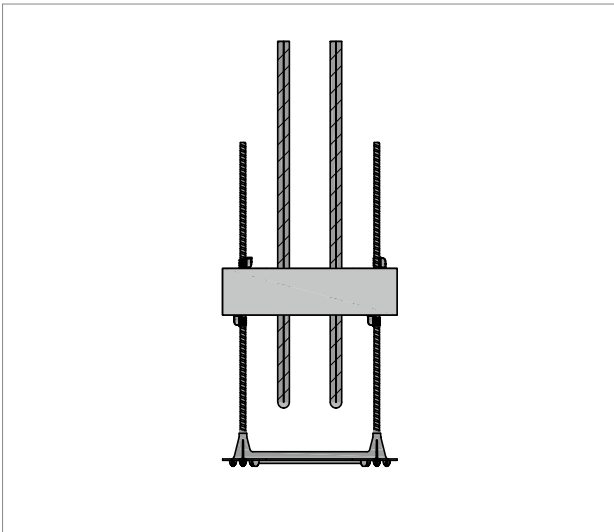

Abb. 199: Schöck Sconnex® Typ W Part TB: Zulagebewehrung 3 \varnothing 12/65 mm; Bügel als Spaltzugbewehrung

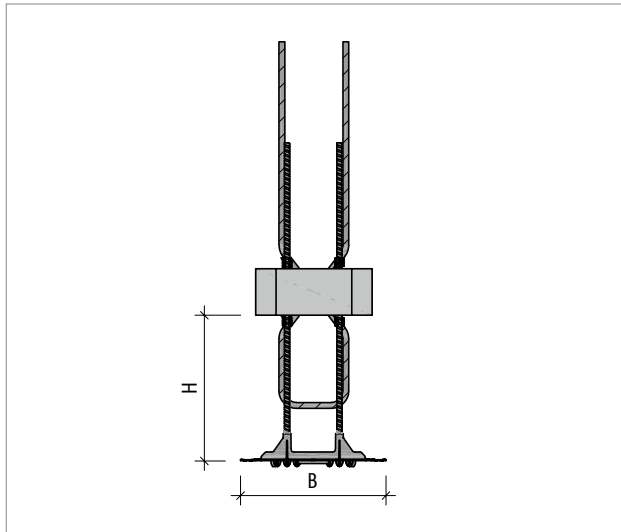

Abb. 200: Schöck Sconnex® Typ W Part TB: Zulagebewehrung 3 \varnothing 12/65 mm; Bügel in der Seitenansicht

Produktinformationen

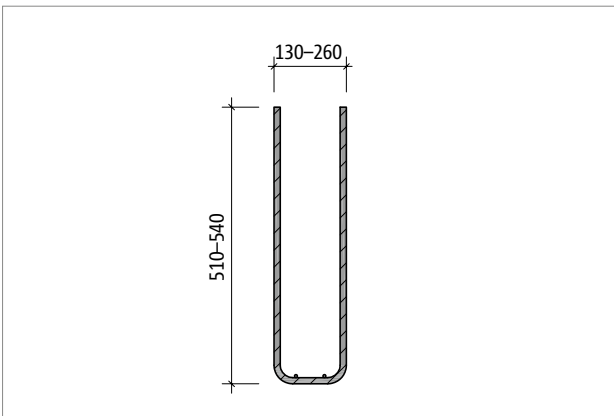
- Bei einer Anwendung von Schöck Sconnex® Typ W am Wandfuß empfiehlt sich die Verwendung einer Montagehilfe (Typ W Part M, siehe Einbauanleitung Seite 160). Bei einer Anwendung am Wandkopf wird keine Montagehilfe (Typ W Part M) benötigt (siehe Einbauanleitung Seite 158).
- Bei Verwendung der Montagehilfe muss die Einbindelänge (LR) beachtet werden, siehe Seite 106.

Brandschutz

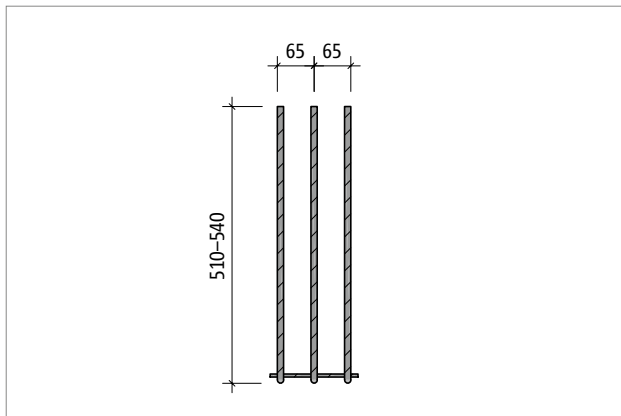
Der Brandschutz wird in der Regel durch die umgebende Konstruktion und im Bedarfsfall durch die Anordnung von Steinwolle sichergestellt.

Zur genauen Festlegung der Brandschutzmaßnahmen gibt es Gutachten für den Schöck Sconnex® Typ W.

Die Brandschutzgutachten finden Sie unter:

www.schoeck.com/download/de

i Hinweise

- Bei den aufgeführten Details handelt es sich um Auszüge aus den Brandschutzgutachten. Bei der Planung sind die vollständigen Brandschutzgutachten zu beachten.
- Die in den Details dargestellten zusätzlichen Brandschutzmaßnahmen sind über die gesamte Wandlänge auszuführen.
- Die eingesetzte Steinwolle muss nichtbrennbar und formstabil bis 1000 °C sein.
- Die Befestigung von Randstreifen bzw. Brandschutzstreifen aus Steinwolle muss brandsicher und gemäß Herstellervorgaben erfolgen.
- Die Montage von Wärmedämmverbundsystem und ggf. Brandriegel muss fachgerecht nach den Vorgaben des Verwendbarkeitsnachweises des WDVS erfolgen.

Schöck Sconnex® Typen W-N und W-N-VH – Anschluss Innenwand auf Decke

Die folgenden Darstellungen sind Beispiele und gelten für die Schöck Sconnex® Typen W-N und W-N-VH.

R 120 / REI 30



Abb. 201: Schöck Sconnex® Typ W-N-VH: Bei Trittschalldämmung aus EPS

R 120 / REI 120

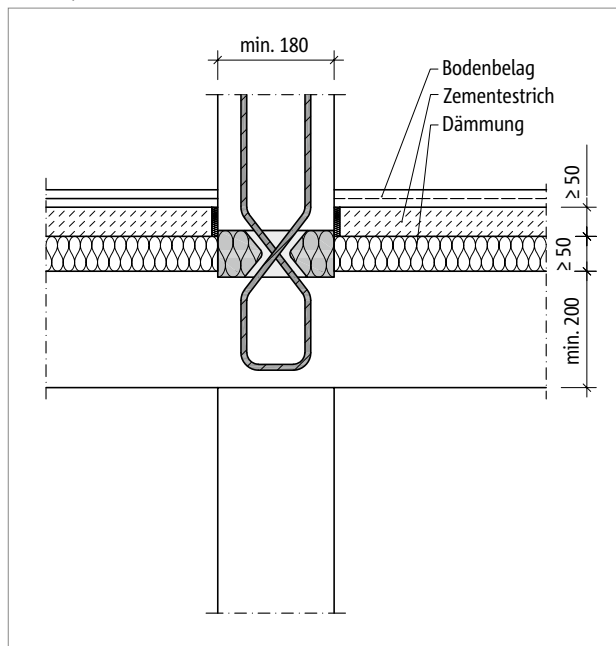

Abb. 202: Schöck Sconnex® Typ W-N-VH: Mit Randstreifen aus Steinwolle im Bereich der Trittschalldämmung

Typ W

Stahlbeton – Stahlbeton

Brandschutz

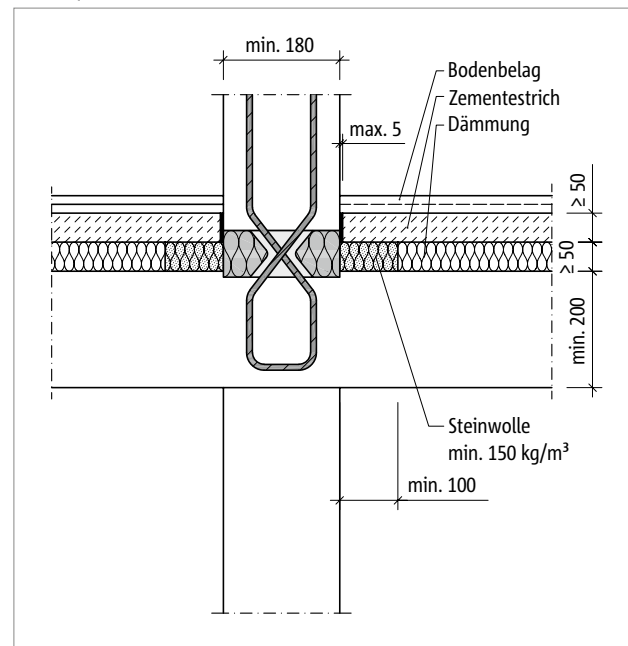
R 120 / REI 60



Abb. 203: Schöck Sconnex® Typ W-N-VH: Mit Brandschutzstreifen aus Steinwolle im Estrichrandbereich

Schöck Sconnex® Typen W-N und W-N-VH – Anschluss Außenwand auf Decke

Die folgenden Darstellungen sind Beispiele und gelten für die Schöck Sconnex® Typen W-N und W-N-VH.

R 30 / REI 0

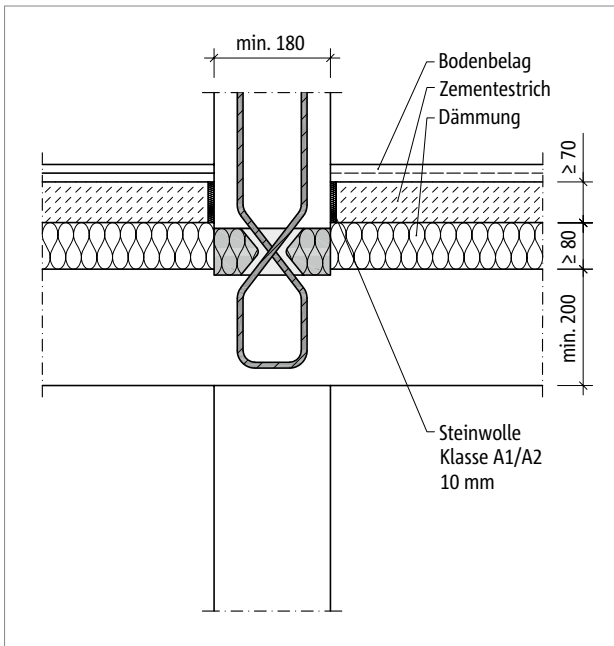

Abb. 204: Schöck Sconnex® Typ W-N-VH: Bei brennbarem WDVS (außen) ohne Brandschutzmaßnahmen

R 120 / REI 120

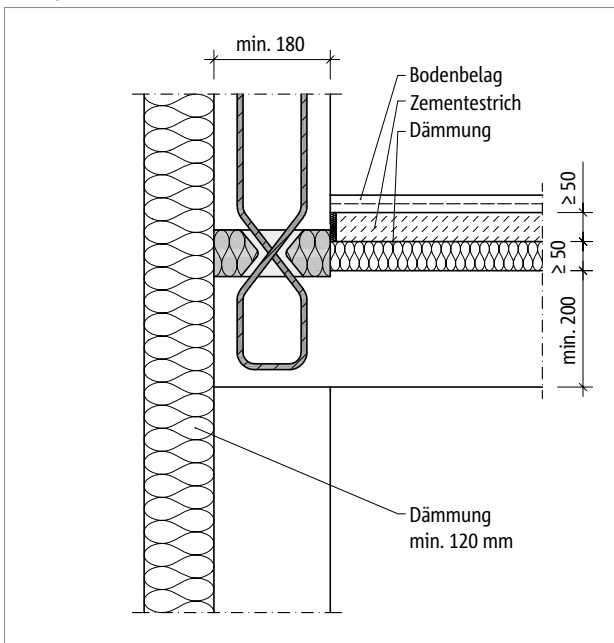

Abb. 205: Schöck Sconnex® Typ W-N-VH: Bei brennbarem WDVS (außen) mit Brandriegel und Randstreifen aus Steinwolle im Bereich der Trittschalldämmung

Typ W

Stahlbeton – Stahlbeton

Brandschutz

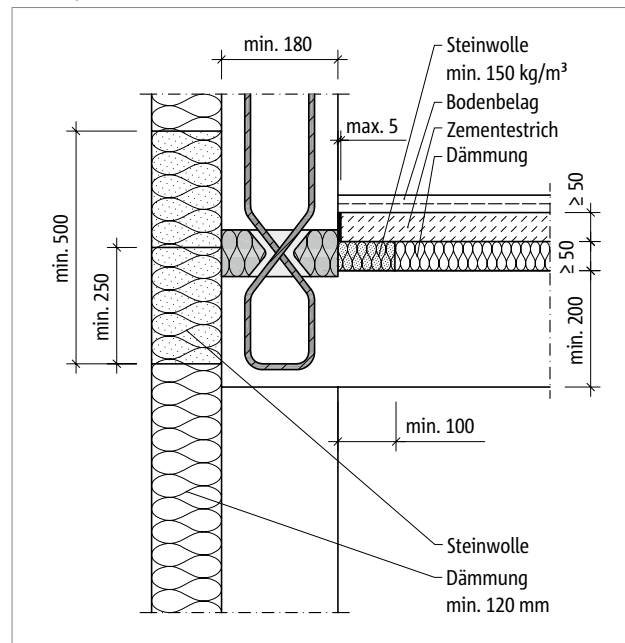
R 120 / REI 60



Abb. 206: Schöck Sconnex® Typ W-N-VH: Bei brennbarem WDVS mit Brandriegel aus Steinwolle

Schöck Sconnex® Typen W-N und W-N-VH – Anschluss Innenwand unter Decke

Die folgenden Darstellungen sind Beispiele und gelten für die Schöck Sconnex® Typen W-N und W-N-VH.

R 30 / REI 0

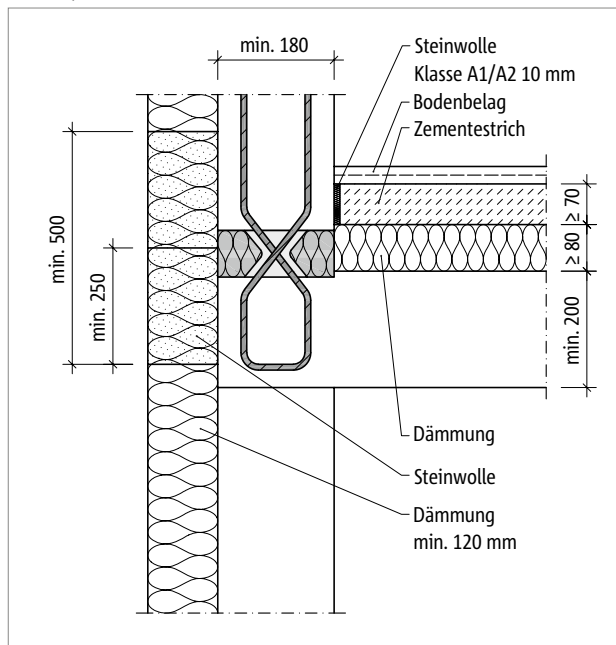

Abb. 207: Schöck Sconnex® Typ W-N-VH: Bei Unterdeckendämmung ohne Brandschutzmaßnahmen

R 120 / REI 120

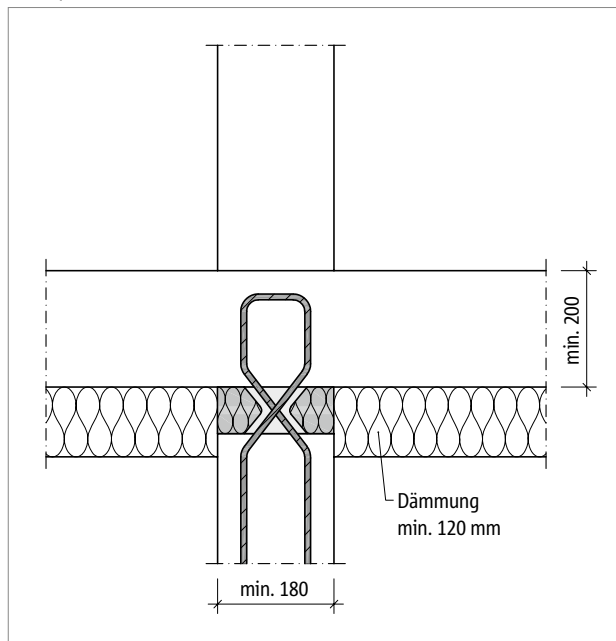

Abb. 208: Schöck Sconnex® Typ W-N-VH: Mit Randstreifen aus Steinwolle im Bereich der Unterdeckendämmung

Typ W

Stahlbeton – Stahlbeton

Brandschutz

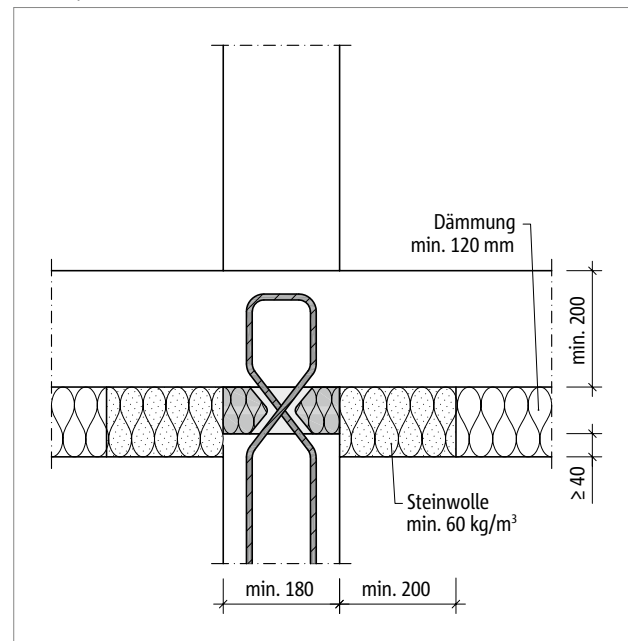
R 120 / REI 120



Abb. 209: Schöck Sconnex® Typ W-N-VH: Mit Brandschutzstreifen aus Steinwolle im Bereich der Unterdeckendämmung

Schöck Sconnex® Typen W-N und W-N-VH – Anschluss Außenwand unter Decke (bei Attika analog)

Die folgenden Darstellungen sind Beispiele und gelten für die Schöck Sconnex® Typen W-N und W-N-VH.

R 30 / REI 0

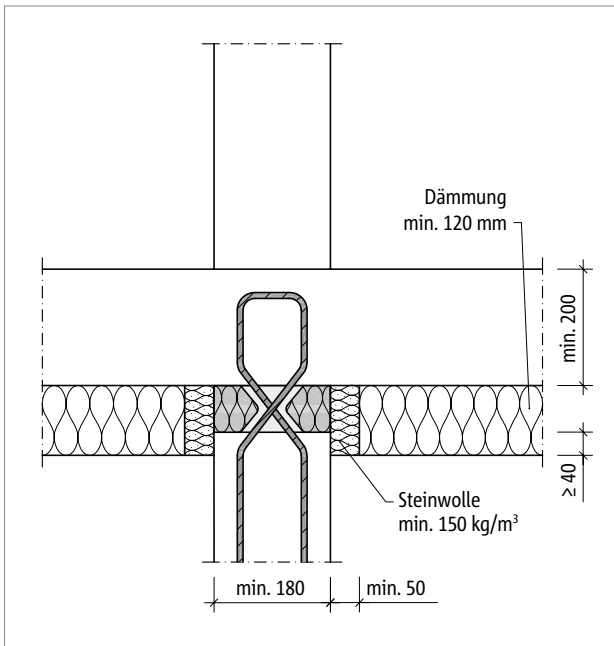

Abb. 210: Schöck Sconnex® Typ W-N-VH: Bei brennbarem WDVS (außen) ohne Brandschutzmaßnahmen

Typ W

Stahlbeton – Stahlbeton

Brandschutz

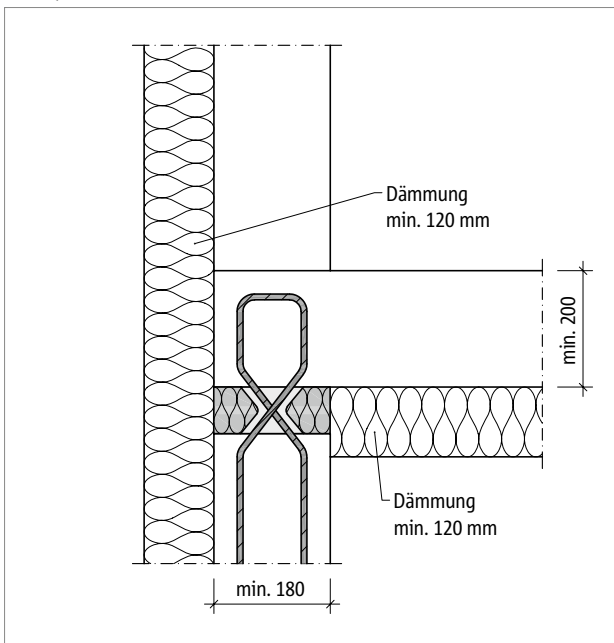
R 120 / REI 120



Abb. 211: Schöck Sconnex® Typ W-N-VH: Bei brennbarem WDVS mit Brandriegel (außen) und Randstreifen aus Steinwolle (innen)

R 120 / REI 120

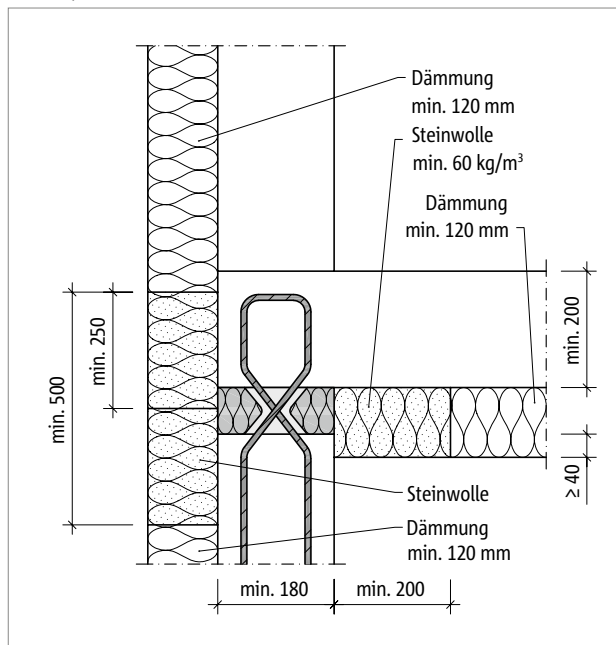

Abb. 212: Schöck Sconnex® Typ W-N-VH: Bei brennbarem WDVS mit Brandriegel (außen) und Brandschutzstreifen aus Steinwolle (innen)

Typ W

Stahlbeton – Stahlbeton

Brandschutz

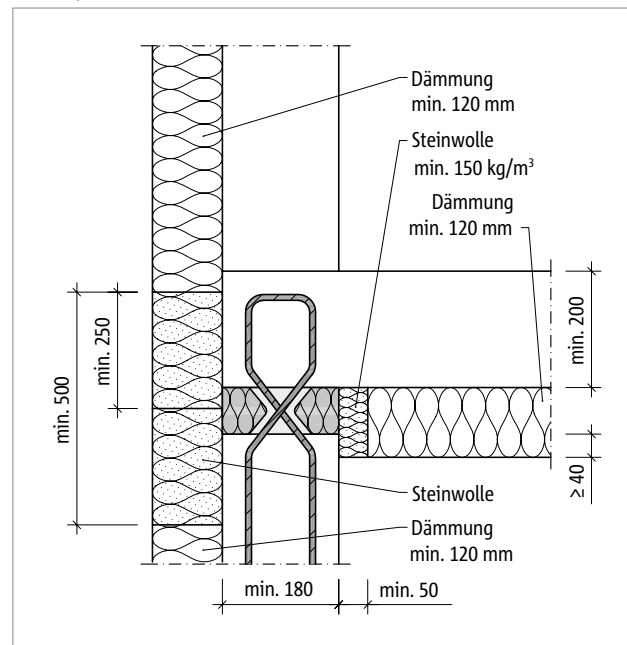
Schöck Sconnex® Typen W-NT, W-NT-VH, W-T – Anschluss Innenwand auf Decke

Die folgenden Darstellungen sind Beispiele und gelten für die Schöck Sconnex® Typen W-T, W-NT und W-NT-VH.

REI 30 bis REI 60



Abb. 213: Schöck Sconnex® Typ W-NT-VH: Bei Trittschalldämmung aus EPS; Feuerwiderstandsklasse abhängig von der Estrichdicke

REI 30 bis REI 120

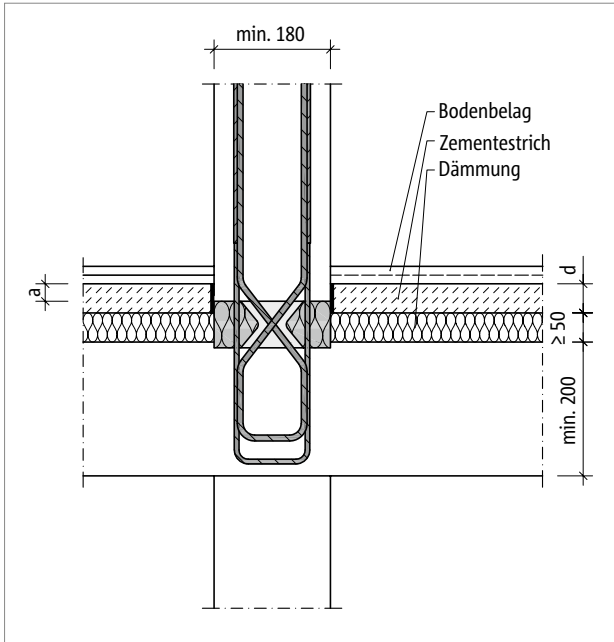

Abb. 214: Schöck Sconnex® Typ W-NT-VH: Mit Randstreifen aus Steinwolle im Bereich der Trittschalldämmung; Feuerwiderstandsklasse abhängig von der Estrichdicke

Typ W

Stahlbeton – Stahlbeton

Brandschutz

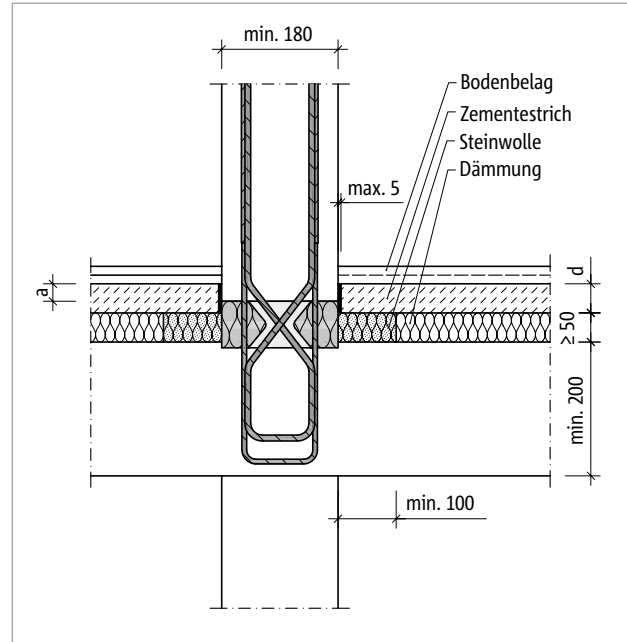
REI 120



Abb. 215: Schöck Sconnex® Typ W-NT-VH: Mit Trittschalldämmung aus Steinwolle auf Dämmung aus EPS

Feuerwiderstandsklasse	REI 30	REI 60	REI 90	REI 120
Mindestüberdeckung a [mm]	10	22	30	38
Zementestrich d [mm] oder Ausführung der Trittschalldämmung	≥ 50 oder Steinwolle*	≥ 80 oder Steinwolle*	Steinwolle*	Steinwolle*

*) Mindestens 100 mm breiter formstabiler Streifen aus Steinwolle, die als Trittschalldämmung geeignet ist. Alternativ formstabile, nichtbrennbare Dämmung aus Steinwolle über Dämmung aus EPS; Estrich und Steinwolle dabei mit einer Gesamtdicke von mindestens 90 mm.

Typ W

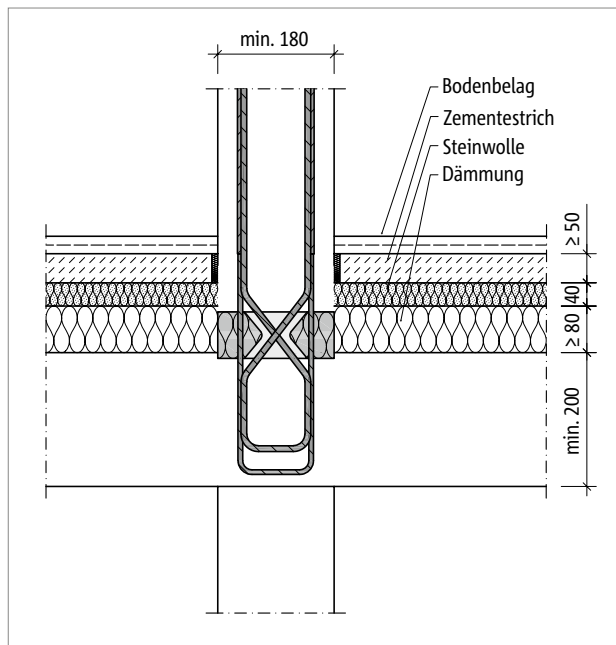
Stahlbeton – Stahlbeton

Brandschutz

Schöck Sconnex® Typen W-NT, W-NT-VH, W-T – Anschluss Außenwand auf Decke

Die folgenden Darstellungen sind Beispiele und gelten für die Schöck Sconnex® Typen W-T, W-NT und W-NT-VH.

REI 30 bis REI 60



Abb. 216: Schöck Sconnex® Typ W-NT-VH: Bei brennbarem WDVS mit Brandriegel; Feuerwiderstandsklasse abhängig von der Estrichdicke bzw. der Ausführung der Trittschalldämmung

REI 30 bis REI 120

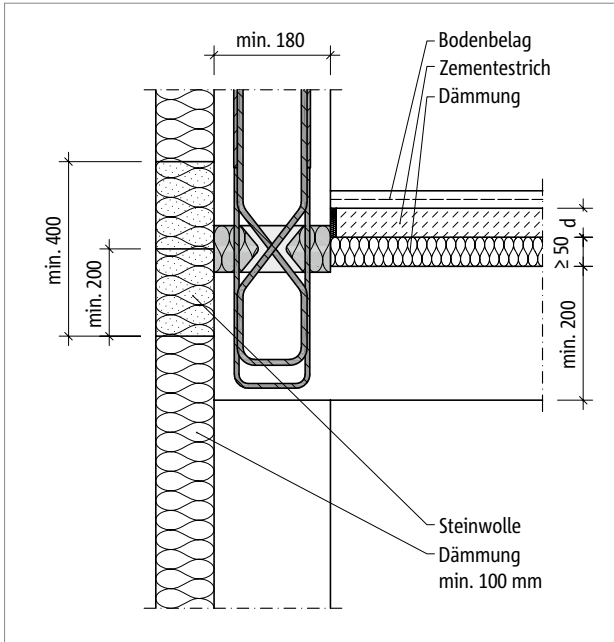

Abb. 217: Schöck Sconnex® Typ W-NT-VH: Bei brennbarem WDVS (außen) mit Brandriegel und Streifen aus Steinwolle unter dem Estrich; Feuerwiderstandsklasse abhängig von Estrichdicke und Estrichausführung

REI 120

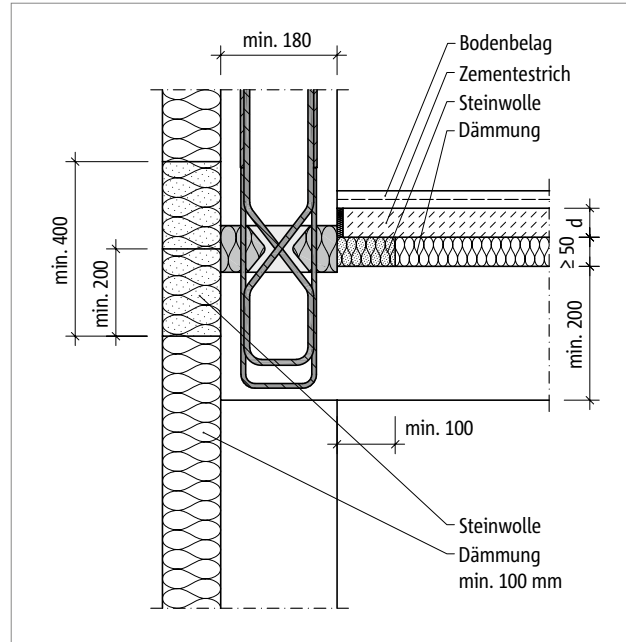

Abb. 218: Schöck Sconnex® Typ W-NT-VH: Bei brennbarem WDVS (außen) mit Brandriegel und Trittschalldämmung in Steinwolle; Feuerwiderstandsklasse abhängig von der Estrichdicke bzw. der Ausführung der Trittschalldämmung

Typ W

Stahlbeton – Stahlbeton

Brandschutz

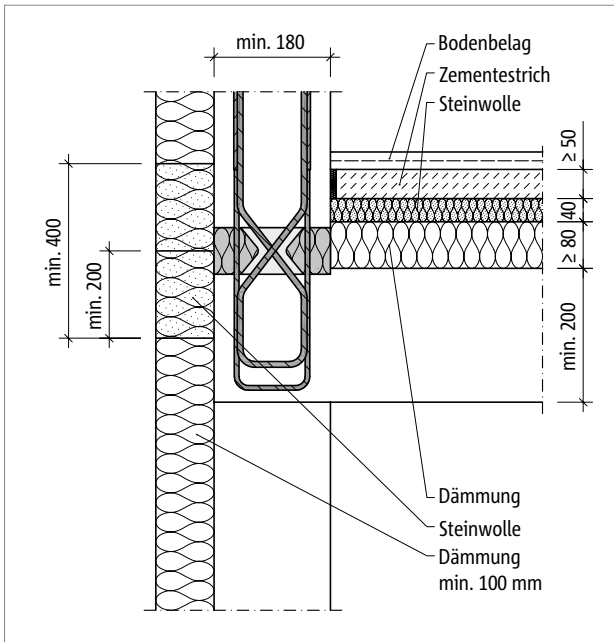
Feuerwiderstandsklasse	REI 30	REI 60	REI 90	REI 120
Mindestüberdeckung a [mm]	10	22	30	38
Zementestrich d [mm] oder Ausführung der Trittschalldämmung	≥ 50 oder Steinwolle*	≥ 80 oder Steinwolle*	Steinwolle*	Steinwolle*

*) Mindestens 100 mm breiter formstabiler Streifen aus Steinwolle, die als Trittschalldämmung geeignet ist. Alternativ formstabile, nichtbrennbare Dämmung aus Steinwolle über Dämmung aus EPS; Estrich und Steinwolle dabei mit einer Gesamtdicke von mindestens 90 mm.

i Hinweise

- Anstelle des Brandriegels kann auch ein nichtbrennbares Wärmedämmverbundsystem außen angebracht werden.
- Detailausführung raumseitig siehe Anschluss Innenwand auf Decke

Brandschutz

Schöck Sconnex® Typen W-NT, W-NT-VH, W-T – Anschluss Innenwand bzw. Außenwand unter Decke

Die folgenden Darstellungen sind Beispiele und gelten für die Schöck Sconnex® Typen W-T, W-NT und W-NT-VH.

REI 30 bis REI 120



Abb. 219: Schöck Sconnex® Typ W-NT-VH: Mit Randstreifen aus Steinwolle im Bereich der Unterdeckendämmung; Feuerwiderstandsklasse abhängig von der Dicke des Randstreifens

REI 30 bis REI 120

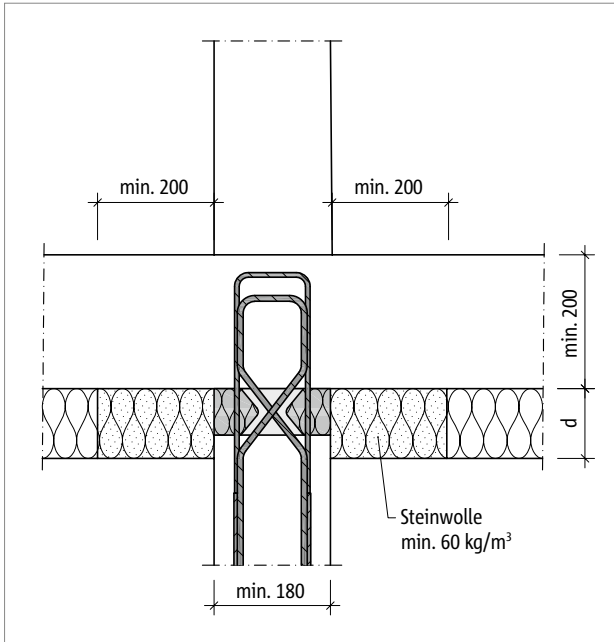

Abb. 220: Schöck Sconnex® Typ W-NT-VH: Bei brennbarem WDVS mit Brandriegel (außen) und Randstreifen aus Steinwolle (innen); Feuerwiderstandsklasse abhängig von der Dicke des Randstreifens

REI 30 bis REI 120

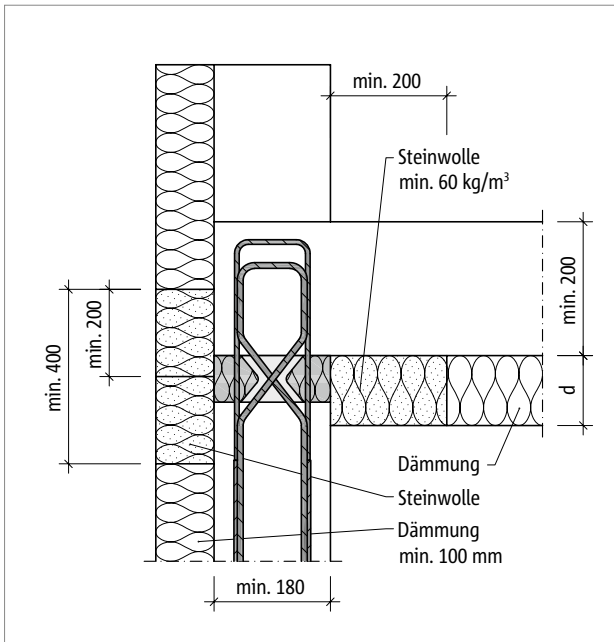

Abb. 221: Schöck Sconnex® Typ W-NT-VH: Bei nicht brennbarem WDVS (außen) und nichtbrennbarer Unterdeckendämmung aus Steinwolle (innen); Feuerwiderstandsklasse abhängig von der Unterdeckendämmung

Feuerwiderstandsklasse	REI 30	REI 60	REI 90	REI 120
Dämmkörperdicke d [mm]	100	120	150	180

Brandschutz

REI 30 bis REI 120

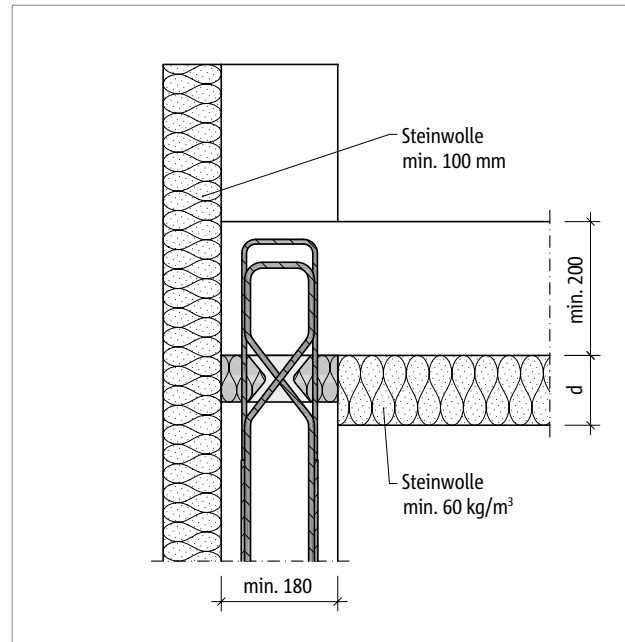

Abb. 222: Schöck Sconnex® Typ W-NT-VH: Mit Brandschutzstreifen aus Steinwolle im Bereich der Unterdeckendämmung; Feuerwiderstandsklasse abhängig von Höhe und Dicke des Brandschutzstreifens

REI 30 bis REI 120

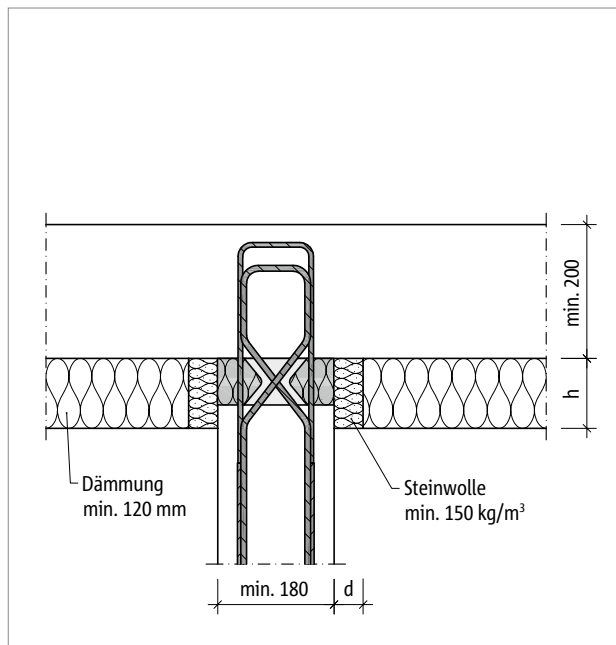

Abb. 223: Schöck Sconnex® Typ W-NT-VH: Bei brennbarem WDVS mit Brandriegel (außen) und Brandschutzstreifen aus Steinwolle (innen); Feuerwiderstandsklasse abhängig von Höhe und Dicke des Brandschutzstreifens

Feuerwiderstandsklasse	REI 30	REI 60	REI 90	REI 120
Brandschutzstreifen d [mm]	≥ 20	≥ 40	≥ 60	≥ 80
Brandschutzstreifen h [mm]	≥ 120	≥ 120	≥ 120	≥ 160

Typ W

Stahlbeton – Stahlbeton

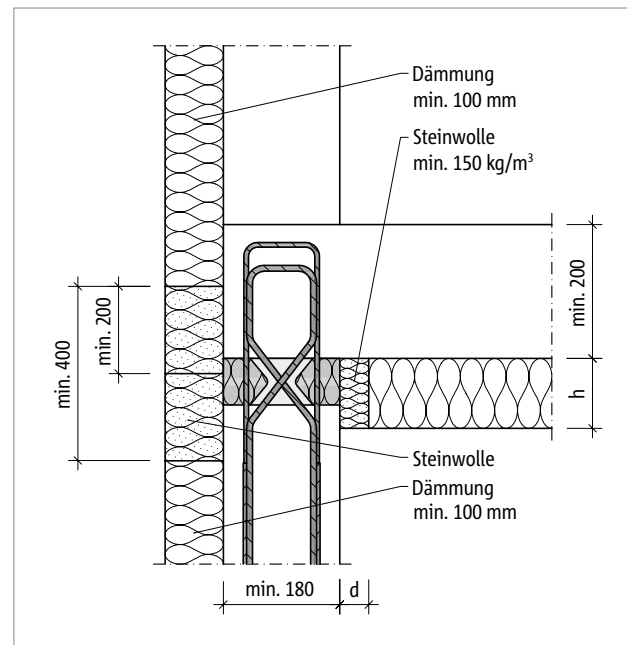
Bauseitige Bewehrung

Leistungsmerkmale N und/oder T



Abb. 224: Schöck Scconnex® Typ W-NT-BW: Bauseitige Bewehrung bei Zugkraftverankerung in der Decke



Abb. 225: Schöck Scconnex® Typ W-NT-BW: Bauseitige Bewehrung bei Zugkraftverankerung in der Decke mit Zulagebewehrung Pos. 5

Typ W

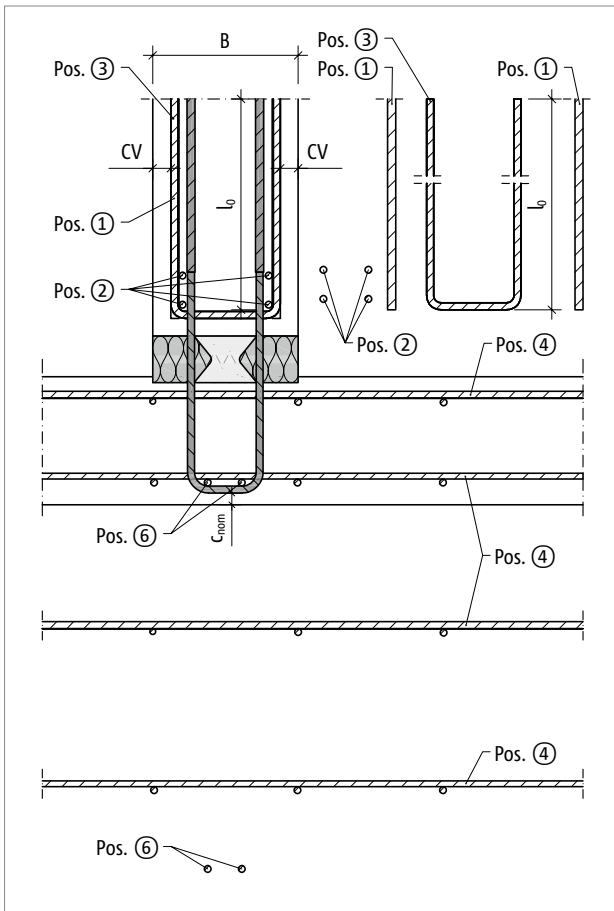
Stahlbeton – Stahlbeton

Bauseitige Bewehrung

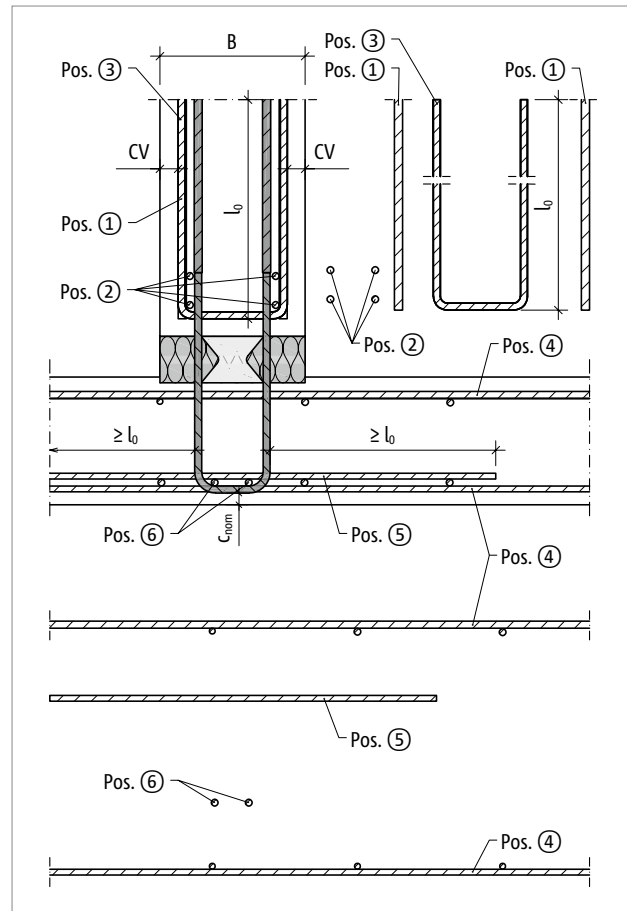
Leistungsmerkmale N und/oder T



Abb. 226: Schöck Sconnex® Typ W-NT-LW: Bauseitige Bewehrung bei Zugkraftverankerung



Abb. 227: Schöck Sconnex® Typ W-NT-BW: Bauseitige Bewehrung bei Zugkraftverankerung; deckengleicher Unterzug als Beispiel

Info bauseitige Bewehrung

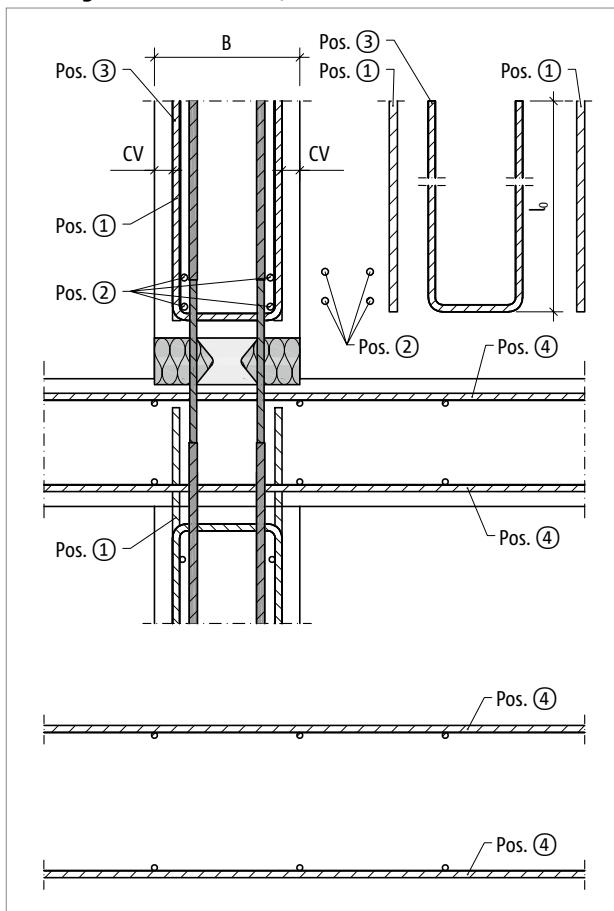
- Die Querkraftbewehrung Pos. 7 richtet sich nach der Querkraftbemessung der Decke und der Stützweite des deckengleichen Unterzugs. Die Querkraftbewehrung ist im Einzelfall durch den Tragwerksplaner nachzuweisen.
- Der deckengleiche Unterzug ist in der Zeichnung symbolisch dargestellt. Der Querkraftnachweis kann im Einzelfall zu einer anderen Detaillierung der Bewehrung führen!
- Für Übergreifungsstöße sind die Stababstände nach Norm zu berücksichtigen.

Typ W

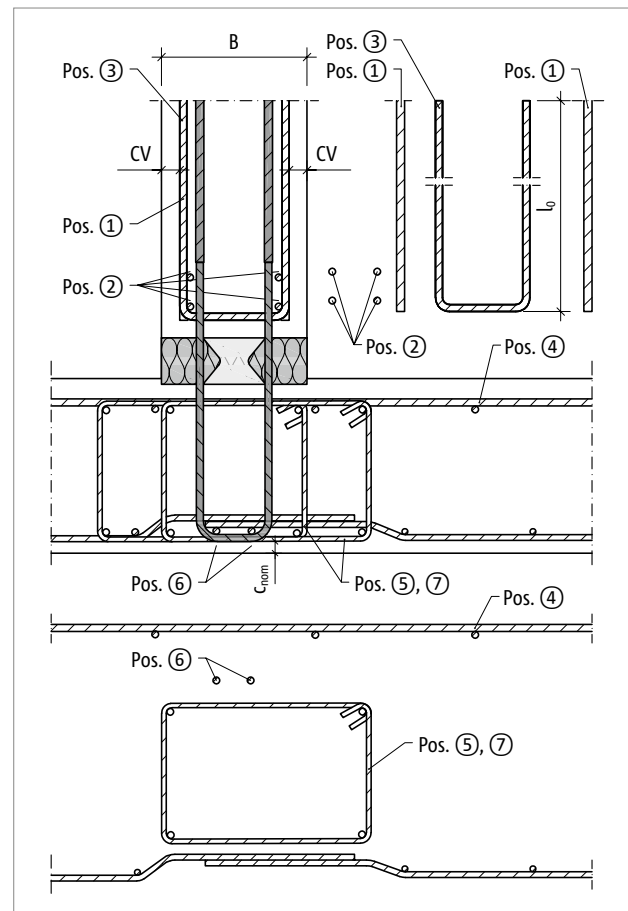
Stahlbeton – Stahlbeton

Bauseitige Bewehrung

Nebentragstufe V1H1



Abb. 228: Schöck Sconnex® Typ W-N-VH: Variante A – bauseitige Bewehrung für Anschluss am Wandfuß



Abb. 229: Schöck Sconnex® Typ W-N-VH: Variante A – bauseitige Bewehrung für Anschluss am Wandkopf

Typ W

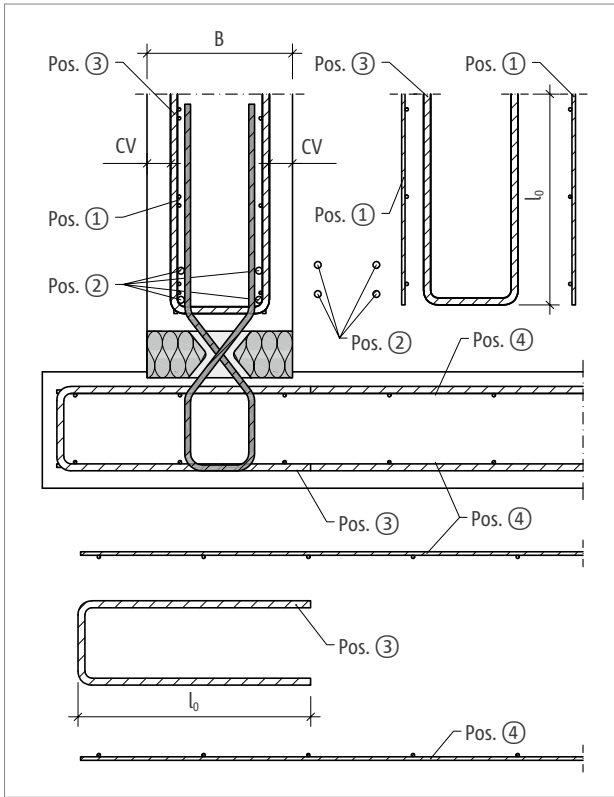
Bauseitige Bewehrung

Nebentragstufe V1H1

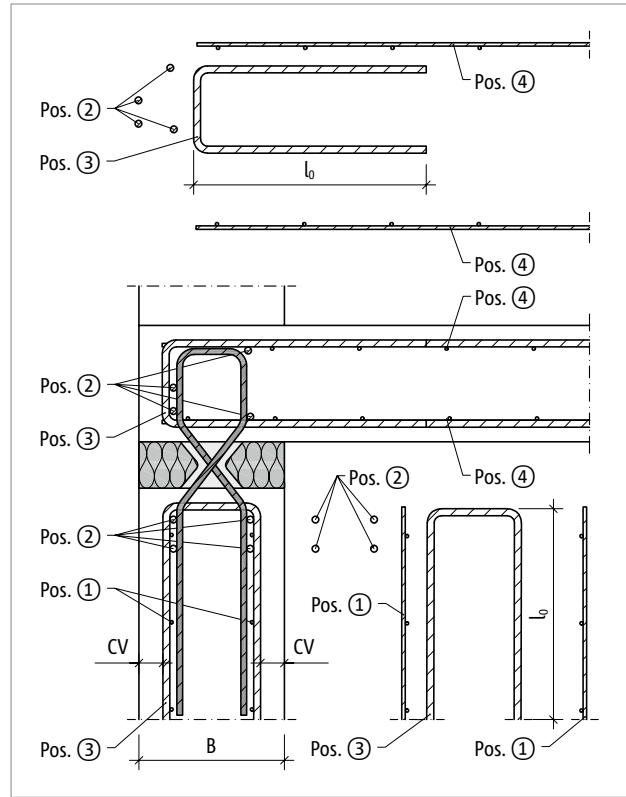

Abb. 230: Schöck Sconnex® Typ W-N-VH: Variante B – bauseitige Bewehrung für Anschluss am Wandfuß



Abb. 231: Schöck Sconnex® Typ W-N-VH: Variante B – bauseitige Bewehrung für Anschluss am Wandkopf

i Info bauseitige Bewehrung

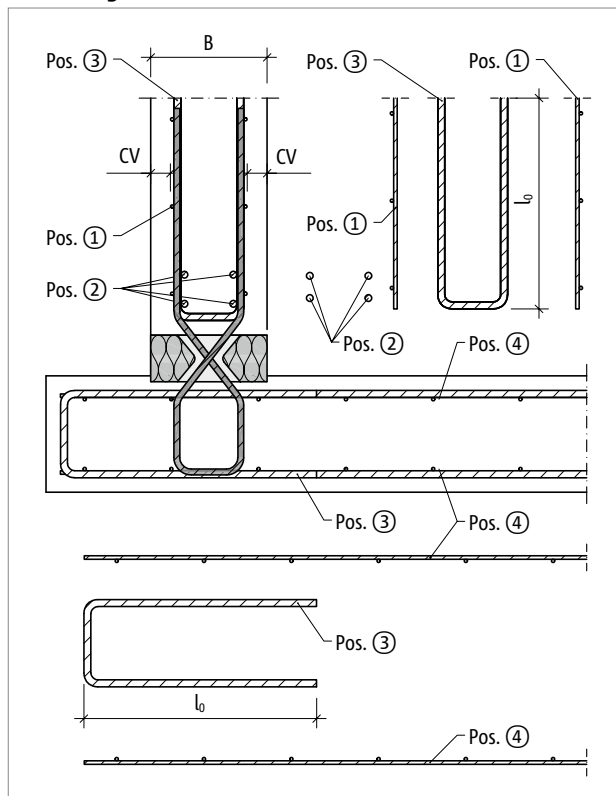
- Die Anforderungen an die bauseitige Bewehrung gelten sowohl für den Anschluss am Wandfuß als auch für den Anschluss am Wandkopf.

Typ W

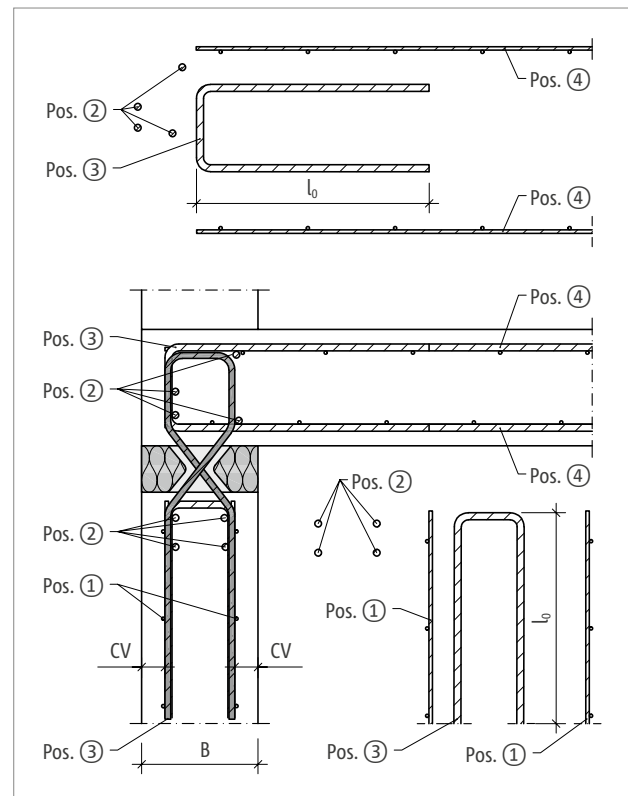
Stahlbeton – Stahlbeton

Bauseitige Bewehrung



Abb. 232: Schöck Scconnex® Typ W-N-VH: Bauseitige Bewehrung für Anschluss am Wandende



Abb. 233: Schöck Scconnex® Typ W-N-VH: Variante A – bauseitige Bewehrung mit Pos. 4 für Anschluss am Wandende

Schöck Scconnex® Typ W		N1	N1-V1H1	N1T1-BW	N1T1-V1H1-BW	N1T1-LW	N1T1-V1H1-LW	N1T2-BW	N1T2-V1H1-BW
Bauseitige Bewehrung	Ort	Betonfestigkeitsklasse $\geq C25/30$							
Übergreifungsbewehrung									
Pos. 1	Wand	-		$2 \times 2 \varnothing 10$		$2 \times 2 \varnothing 14$		$2 \times 2 \varnothing 14$	
Stabstahl längs der Dämmfuge									
Pos. 2	Wand			$2 \times 2 \varnothing 12/50$					
Pos. 2	Decke	-	$2 \varnothing 12/50$ $+ 2 \varnothing 12$	-	$2 \varnothing 12/50$ $+ 2 \varnothing 12$	-	$2 \varnothing 12/50$ $+ 2 \varnothing 12$	-	$2 \varnothing 12/50$ $+ 2 \varnothing 12$
Spaltzugbewehrung									
Pos. 3	Wand	$3 \varnothing 12/65$; alternativ: Part TB (siehe Seite 109)							
Pos. 3	Decke	$3 \varnothing 12/60$							
Biegezugbewehrung									
Pos. 4	Decke	Nach Angabe des Tragwerksplaners							
Zulagebewehrung quer zur Wand									
Pos. 5	Decke	-		$3 \varnothing 12/60$		-		$3 \varnothing 12/60$	
Stabstahl längs der Dämmfuge									
Pos. 6	Decke	-		$2 \varnothing 14$		-		$2 \varnothing 14$	
Querbewehrung									
Pos. 7	Decke	Nach Angabe des Tragwerksplaners							
Randeffassung									
Pos. 8	Wand	$2 \varnothing 12/50$							

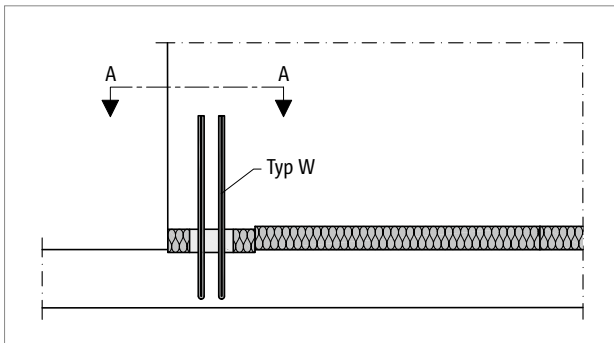
Bauseitige Bewehrung

Schöck Sconnex® Typ W		T1-BW	T1-LW	T2-BW
Bauseitige Bewehrung	Ort	Betonfestigkeitsklasse \geq C25/30		
Übergreifungsbewehrung				
Pos. 1	Wand	2 × 3 \varnothing 10	2 × 3 \varnothing 14	2 × 3 \varnothing 14
Stabstahl längs der Dämmfuge				
Pos. 2	Wand	Nach Angabe des Tragwerksplaners		
Spaltzugbewehrung				
Pos. 3	Wand	–		
Pos. 3	Decke	–		
Biegezugbewehrung				
Pos. 4	Decke	Nach Angabe des Tragwerksplaners		
Zulagebewehrung quer zur Wand				
Pos. 5	Decke	3 \varnothing 12/60	–	3 \varnothing 12/60
Stabstahl längs der Dämmfuge				
Pos. 6	Decke	2 \varnothing 14	–	2 \varnothing 14
Querbewehrung				
Pos. 7	Decke	Nach Angabe des Tragwerksplaners		
Randeffassung				
Pos. 8	Wand	Nach Angabe des Tragwerksplaners		

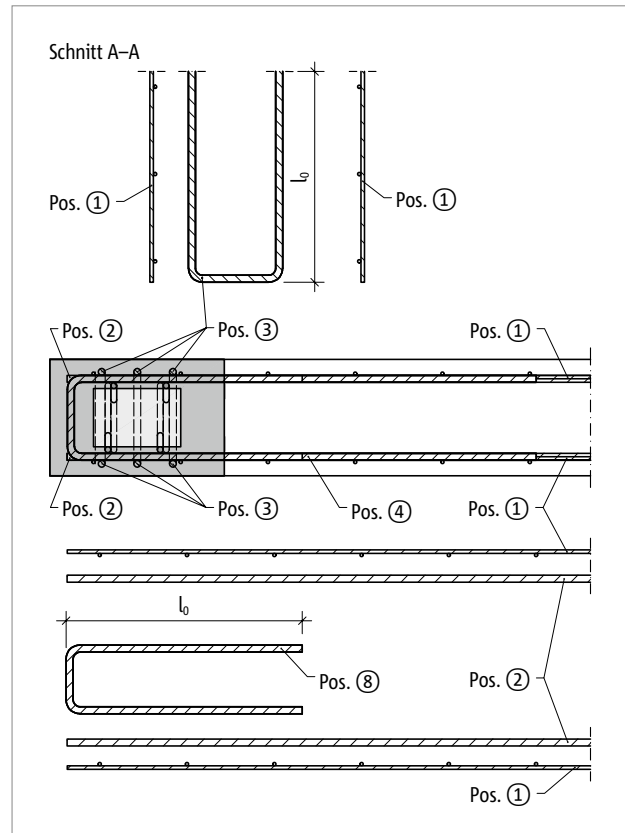
i Info bauseitige Bewehrung

- Die Anforderungen an die bauseitige Bewehrung gelten sowohl für den Anschluss am Wandfuß als auch für den Anschluss am Wandkopf.
- Pos. 3: Bügelbreite \geq 130 mm für Schöck Sconnex® Typ W Breite $B \geq$ 180 mm. Betondeckung c_{nom} in der Wand beachten.

Typ W

Stahlbeton – Stahlbeton

Abstützung der Querkraftstäbe im Krafteinleitungsbereich | Störungsfreie Krafteinleitung

Bauseitige Bewehrung Variante A



Abb. 234: Schöck Sconnex® Typ W-N-VH: Bauseitige Bewehrung Variante A; der außenliegende Stabstahl Pos. 2 stützt die Querkraftstäbe des Schöck Sconnex® gegen die Bauteiloberfläche ab

Bauseitige Bewehrung Variante B

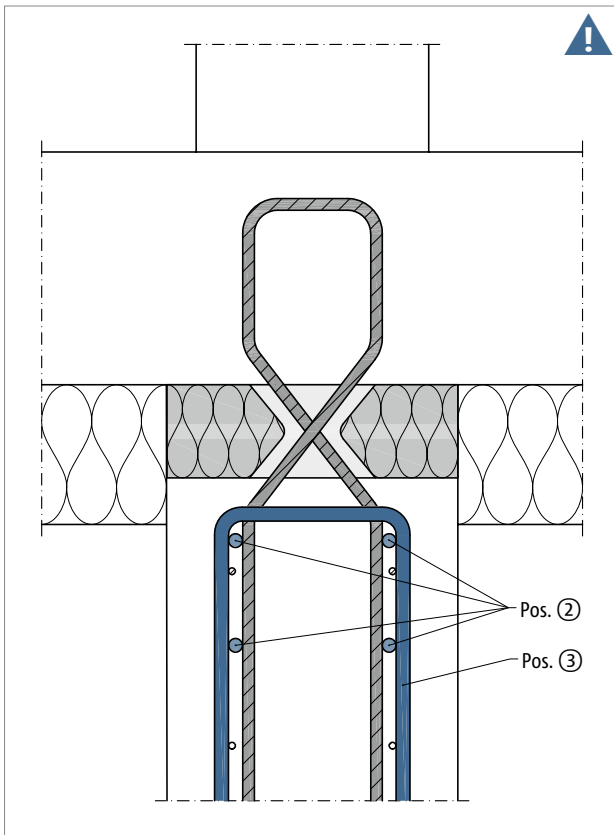

Abb. 235: Schöck Sconnex® Typ W-N-VH: Bauseitige Bewehrung Variante B; der Stabstahl Pos. 2 stützt die Querkraftstäbe des Schöck Sconnex® gegen das Innere des Stahlbetonbauteils ab

■ Stabstahl Pos. 2

- Die Lage des bauseitigen Stabstahls längs der Dämmfuge, Pos. 2, beeinflusst die Bemessungswerte $V_{Rd,x}$ des Schöck Sconnex® Typ W maßgeblich. Maximale Bemessungswerte $V_{Rd,x}$ sind durch die optimale Abstützung der Querkraftstäbe des Schöck Sconnex® Typ W möglich.
- Eine optimale Wirkung wird erreicht, wenn der Stabstahl Pos. 2 und der Bügel Pos. 3 die Querkraftstäbe des Schöck Sconnex® Typ W gegen die Oberfläche des Stahlbetonbauteils abstützen.

⚠ Gefahrenhinweis – Abstützung der Querkraftstäbe des Schöck Sconnex® Typ W durch bauseitige Bewehrung

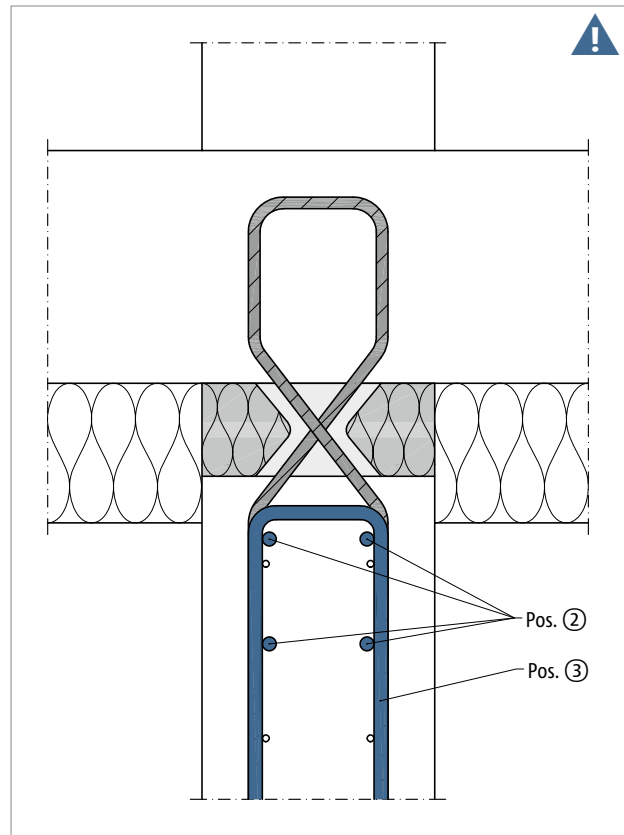
- Für die maximale Querkrafttragfähigkeit des Schöck Sconnex® Typ W ist die Abstützung der produkteigenen Querkraftstäbe durch die bauseitige Bewehrung Variante A erforderlich.
- Bei innenliegendem Stabstahl Pos. 2 gemäß Variante B ist die Abminderung der Querkrafttragfähigkeit des Schöck Sconnex® Typ W laut Bemessungstabelle zu berücksichtigen.

⚠ Gefahrenhinweis – Störungsfreie Krafteinleitung bei Schöck Sconnex® Typ W mit Leistungsmerkmal N

- Öffnungen und Einbauteile im Krafteinleitungsbereich des Schöck Sconnex® Typ W Drucklagers gefährden die Tragsicherheit.
- Für eine störungsfreie Krafteinleitung in das Schöck Sconnex® Typ W Drucklager ist die Druckzone in der Wand und der Decke freizuhalten von Öffnungen und Einbauteilen wie z. B. Leitungen, Rohren und Abstandhaltern.

⚠ Gefahrenhinweis – Kippgefahr durch gelenkigen Anschluss am Wandfuß

- Wände auf Schöck Sconnex® Typ W in allen Bauzuständen gegen Kippen sichern!

Zugkraftverankerung in der Decke



Abb. 236: Schöck Sconnex® Typ W-N1T1-BW: Die erste Deckenlage muss in den Bügel eingefädelt werden, um die Endverankerung der Stäbe zu gewährleisten (Querkraftbügelanalogie) - siehe Seite 106

I Zugverankerung Schöck Sconnex® Typ W-NT-B und W-T-B

- Zugstäbe, Formvariante B:
Für die volle Verankerung der Zugstäbe des Schöck Sconnex® Typ W-NT und Typ W-T muss die Deckenbewehrung entsprechend der Zeichnung verlegt werden. Das dargestellte Einfädeln der ersten Lage der Deckenbewehrung in die Schöck Sconnex® Zugstäbe ist zur Sicherstellung der Tragfähigkeit zwingend erforderlich. Die Zugstäbe sind am gebogenen Ende mit Betondeckung c_{nom} zu verlegen.
- Der deckenseitige Zugstababschnitt des Schöck Sconnex® Typ W ist in Edelstahl ausgeführt. Daher kann geprüft werden, ob die Betondeckung c_{nom} aufgrund einer kleineren Mindestbetondeckung nach Norm reduzierbar ist.
- Pos. 4, 5 und 6 siehe Tabelle Seite 148 und Seite 149.

! Gefahrenhinweis – Zugkraftverankerung

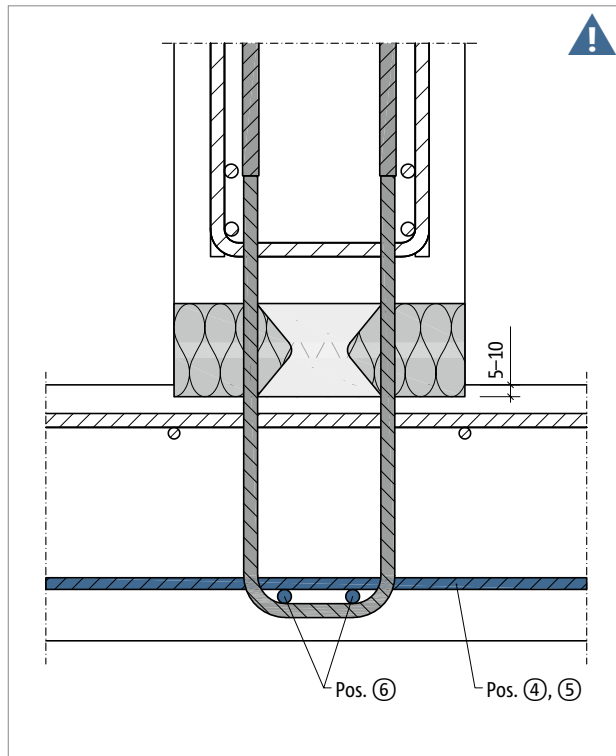
- Ohne die fachgerechte Planung und Ausführung der Zugverankerung ist die Tragsicherheit gefährdet.
- Zusätzlich ist der Querkraftnachweis der Decke zu führen, dieser ist nicht Bestandteil dieser Technischen Information.

Formschluss



Abb. 237: Schöck Sconnex® Typ W: Formschluss zwischen der Oberkante der Decke und der Unterkante des Drucklagers ist sicherzustellen



Abb. 238: Schöck Sconnex® Typ W: Detail 1; Formschluss durch 5–10 mm tiefe Einsenkung des Dämmkörpers in die Decke

⚠ Formschluss

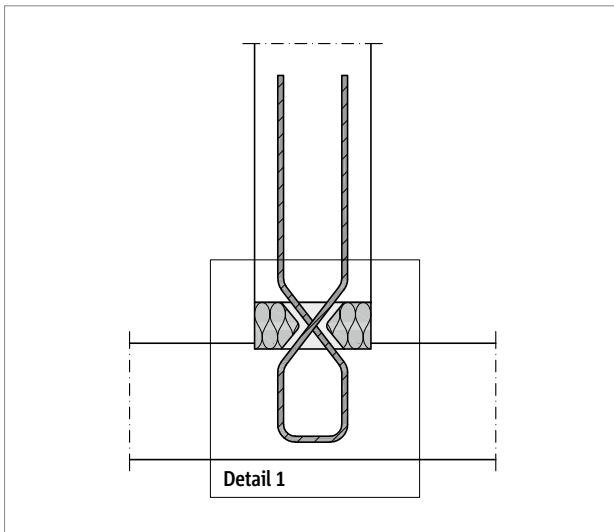
- Zwischen dem Frischbeton und dem produkteigenen Betondrucklager des Schöck Sconnex® Typ W ist Formschluss zwingend erforderlich!
- Das Betondrucklager des Schöck Sconnex® Typ W muss 5–10 mm in die Decke eingesenkt werden. Die Mindestsenktiefe ist am Dämmkörper kenntlich gemacht.
- Beton im Bereich des Betondrucklagers sorgfältig verdichten! Hohlräume sind unbedingt zu vermeiden.

Typ W

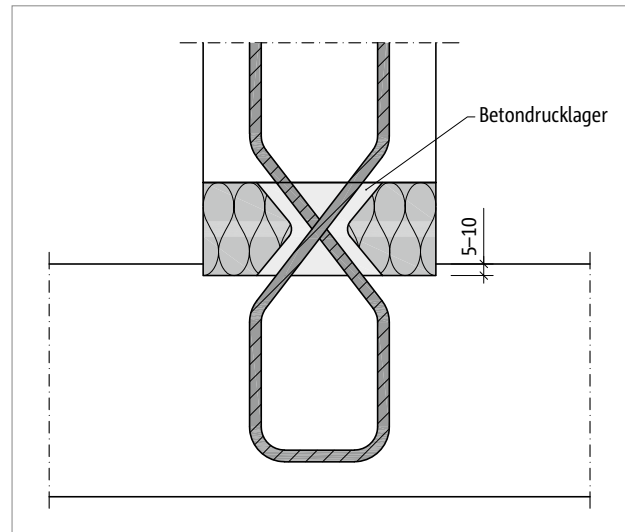
Halbfertigteilkonstruktionen

Anwendung bei Doppel- und Elementwänden

Schöck Sconnex® Typ W kann auch zur Dämmung von Halbfertigteilkonstruktionen eingesetzt werden. Konstruktionsbedingt muss der Innenraum der Doppelwand ein liches Maß von mindestens 130 mm aufweisen. Daraus ergibt sich für die meisten Konstruktionen eine Mindestwandstärke von 250 mm. Die erforderliche Spaltzugbewehrung im Bereich des Schöck Sconnex® Typ W ist gegebenenfalls bereits im Fertigteil zu berücksichtigen. Alternativ kann für diesen Bereich eine Aussparung vorgesehen werden, die sowohl das Einlegen der Spaltzugbewehrung als auch die Sichtkontrolle der ordnungsgemäßen Betonage ermöglicht. Kiesnester und Hohlräume im Bereich des Schöck Sconnex® Typ W müssen vermieden werden.



Abb. 239: Schöck Sconnex® Typ W: Schematische Darstellung Schöck Sconnex® Typ W bei Doppelwänden und Aufdeckendämmung



Abb. 240: Schöck Sconnex® Typ W: Schematische Darstellung Schöck Sconnex® Typ W bei Doppelwänden und Unterdeckendämmung

Bei Elementwänden ist zusätzlich darauf zu achten, dass die Achse des Schöck Sconnex® Typ W in der Achse der Wand verläuft. Sollte hingegen eine exzentrische Anordnung erfolgen, ist diese in der Bemessung zu berücksichtigen. Halten Sie dafür Rücksprache mit der Anwendungstechnik von Schöck (siehe Seite 3).

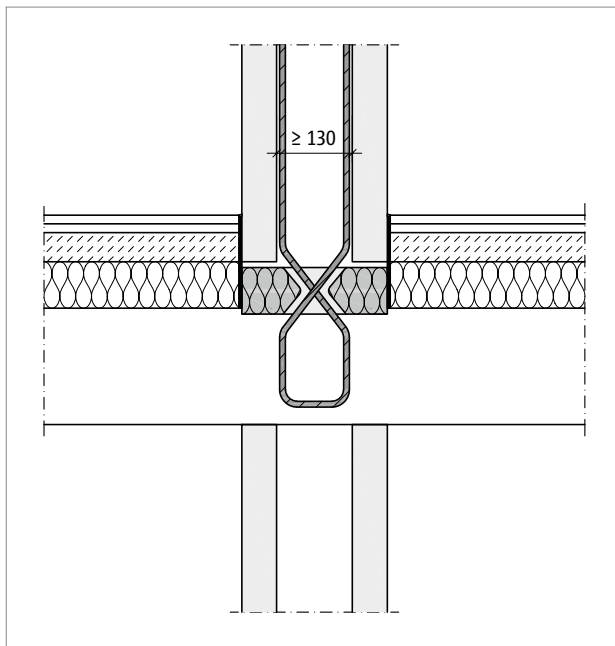
Typ W

Stahlbeton – Stahlbeton

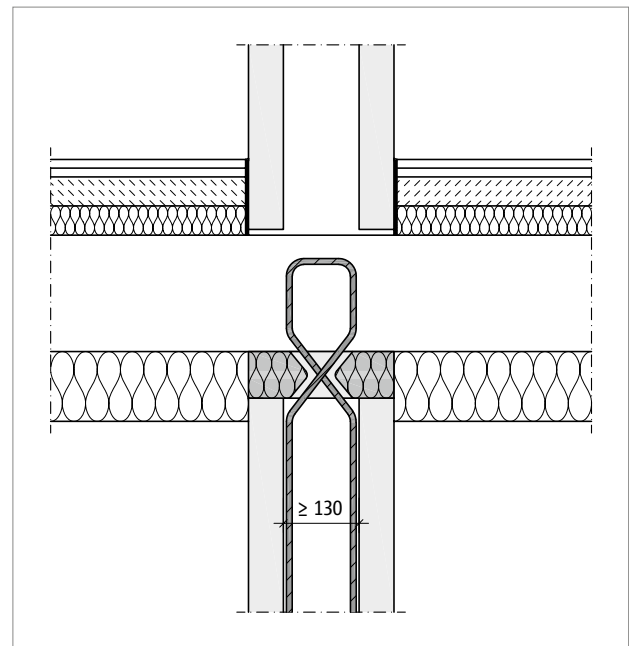
Halbfertigteilkonstruktionen



Abb. 241: Schöck Sconnex® Typ W-NT-VH-L: Einbau des Typ W mit Leistungsmerkmal T und Formvariante L für die Aufdeckendämmung in die Wand unter der Decke

Typ W

Einbau Leistungsmerkmal T, Formvariante L

- Bei Aufdeckendämmung auf die Reihenfolge im Bauablauf achten:
Schöck Sconnex® Typ W mit Leistungsmerkmal T, Formvariante L, ist in die Wand unter der Decke einzubauen und daher auch mit dieser Wand zu betonieren.

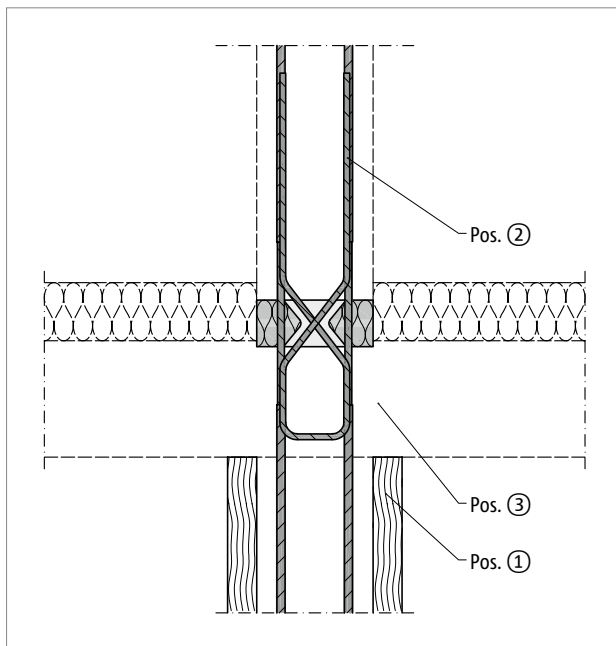
Halbfertigteilkonstruktionen

Anwendung bei Halbfertigteildecken

Bei einer Anordnung am Wandfuß ist der Einsatz und die Platzierung der Schöck Sconnex® Typ W mit Querkraftbügeln im Vorfeld sorgfältig zu planen. Empfehlenswert ist eine Ausbildung mit durchlaufenden Aussparungen analog zu deckengleichen Unterzügen. Dabei ist darauf zu achten, dass für den Einbau mittels Montagehilfen Schöck Sconnex® Typ W Part M zwischen den Halbfertigteildecken ausreichend Platz eingeplant wird. Es werden durchlaufende Aussparungen in den Elementdecken vorgesehen/geschalt, die Montagehilfen Schöck Sconnex® Typ W Part M auf den Schalelementen ausgerichtet und befestigt. Wie gewohnt werden dann die Schöck Sconnex® Typ W auf den Montagehilfen positioniert und ausgerichtet.

Im Anschluss werden die Halbfertigteildecken betoniert. Auch wenn Wände unter den Elementdecken vorhanden sind, empfiehlt sich eine Vorgehensweise analog vorheriger Beschreibung. Die Basisplatten der Montagehilfen Schöck Sconnex® Typ W Part M aus Kunststoff können dabei mit Schnell-Zement-Mörtel befestigt werden.

Bei einer Anwendung am Wandkopf ist darauf zu achten, dass unter den oben anschließenden Halbfertigteildecken Randunterstützungen am Deckenrand angeordnet werden. Anschließend werden die Halbfertigteildecken ohne Last auf die Zwischendämmung Schöck Sconnex® Typ W Part Z aufgelegt. In der Planung ist dabei darauf zu achten, dass die Oberkante der Zwischendämmung der Unterkante der Decke entspricht. Der durch den Höhenunterschied zwischen den Schöck Sconnex® Typ W und den Schöck Sconnex® Typ W Part Z entstehende Spalt ist im Bereich der Schöck Sconnex® Typ W mit Schalbretern zu schließen.



Abb. 242: Schöck Sconnex® Typ W: Schematische Darstellung (Einbaustand) Schöck Sconnex® Typ W bei Halbfertigteildecken und Unterdeckendämmung



Abb. 243: Schöck Sconnex® Typ W: Schnitt A-A

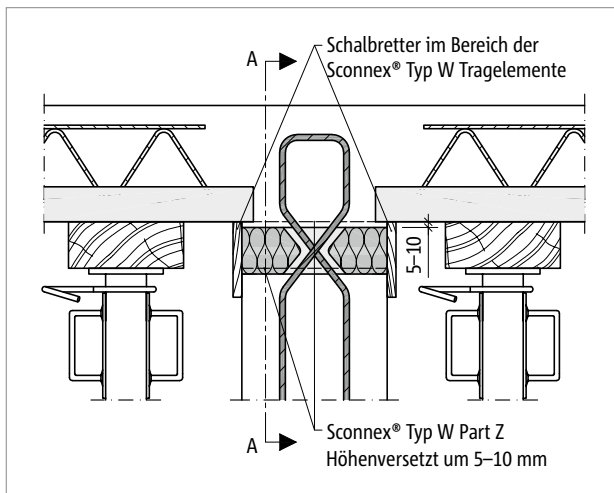

Abb. 244: Schöck Sconnex® Typ W: Schematische Darstellung (Einbaustand) Schöck Sconnex® Typ W bei Halbfertigteildecken und Aufdeckendämmung

Bemessungsbeispiel

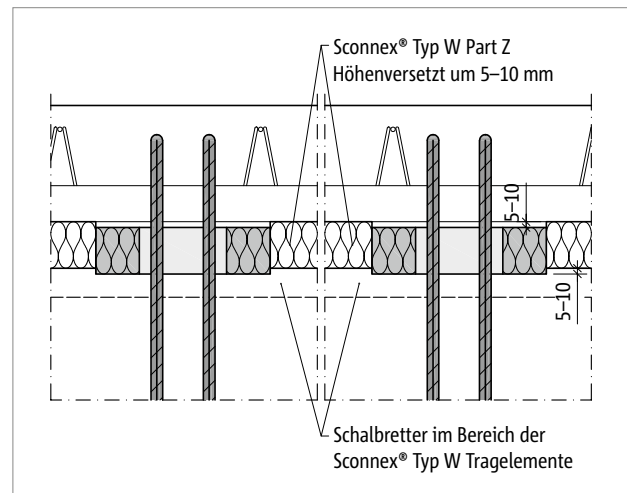

Abb. 245: Schöck Sconnex® Typ W-N-VH: Statisches System

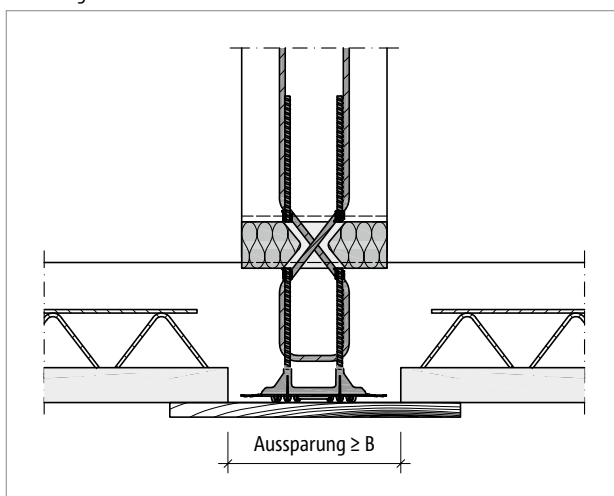

Abb. 246: Schöck Sconnex® Typ W-N-VH: Geometrie

Geometrien:

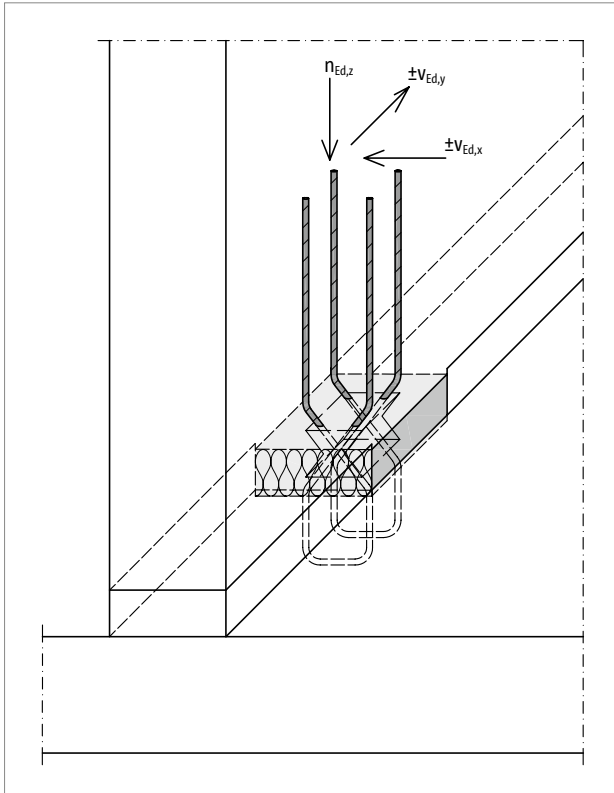
Wanddicke:	$B = 180 \text{ mm}$
Deckenhöhe:	$h = 250 \text{ mm}$
Abstand:	$e_A = 300 \text{ mm}$
Drucklagerfläche:	$d_1 = 150 \text{ mm}, b_1 = 100 \text{ mm}$ (Schöck Sconnex® Typ W siehe Seite 124)

Schnittgrößen aus statischer Berechnung:

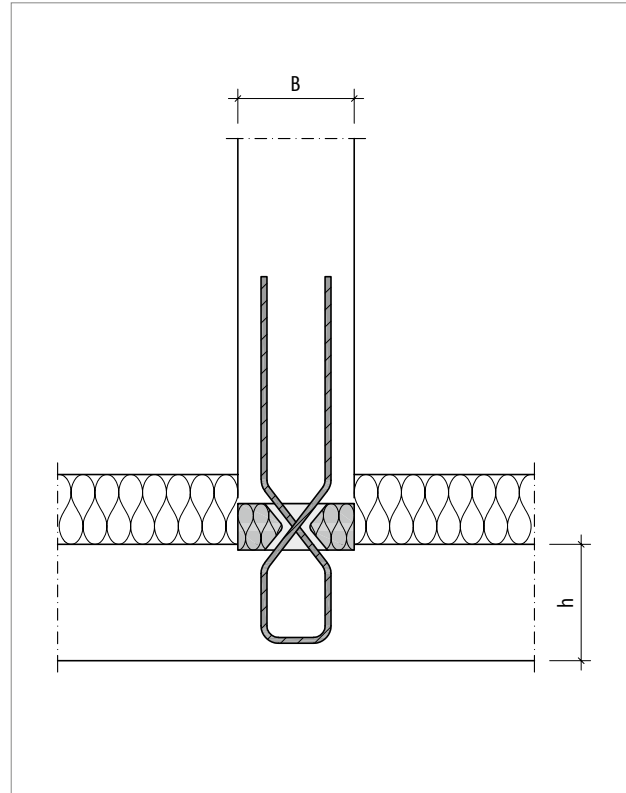
Druckkraft:	$n_{Ed,z} = 370 \text{ kN/m}$
Querkraft senkrecht zur Wand aus Erddruck:	$v_{Ed,x} = \pm 5 \text{ kN/m}$
Querkraft längs zur Wand aus Gebäudestabilisierung:	$v_{Ed,y} = \pm 50 \text{ kN/m}$

Expositionsclassen:

Wand/Decke:	innen XC 1, außen XC 4
Gewählt:	Betonfestigkeitsklasse C25/30 für Wand und Decke Betondeckung $c_{nom} = CV = 35 \text{ mm}$ für die Spaltzugbewehrung Pos. 3
Bauseitige Bewehrung:	Variante B

Bemessungsbeispiel

Nachweise im Grenzzustand der Tragfähigkeit für Normalkraft

Gewählt: Schöck Sconnex® Typ W-N1-V1H1-B180-1.0

Schöck Sconnex® Typ W		N1	
Bemessungswerte bei		Betonfestigkeitsklasse \geq C25/30	Betonfestigkeitsklasse \geq C30/37
		Deckendicke \geq 200 mm	
		Normalkraft (Druck) $N_{Rd,z,Wand}$ [kN/Element]	
Wanddicke [mm]	180	382,5	459,0
	\geq 200	425,0	510,0

Normalkraft (Druck):
 $N_{Rd,z,Wand} = 382,5$ kN/Element
 $n_{Rd,z} = 382,5$ kN / 1 m = 382,5 kN/m
 $n_{Ed,z} / n_{Rd,z} = 370 / 382,5 = 0,97 < 1,0$

Nachweise im Grenzzustand der Tragfähigkeit für Querkraft

Schöck Sconnex® Typ W	Leistungsmerkmal N
Bemessungswerte bei	Nebentragsstufe V1H1
	Betonfestigkeitsklasse \geq C25/30
Querkraft	$V_{Rd,x}$ [kN/Element]
Variante A – bauseitige Bewehrung außenliegend	$\pm 84,1$
Variante B – bauseitige Bewehrung innenliegend	$\pm 42,0$
Querkraft	$V_{Rd,y}$ [kN/Element]
	$\pm 57,6$
Interaktion	$V_{Ed,y} / V_{Rd,y} + V_{Ed,x} / V_{Rd,x} \leq 1$

Querkraft:
 $V_{Rd,x} = 42,0$ kN/Element
 $v_{Rd,x} = 42,0$ kN / 1 m = 42,0 kN/m
 $V_{Rd,y} = 57,6$ kN/Element
 $v_{Rd,y} = 57,6$ kN / 1 m = 57,6 kN/m
 Querkraft-Interaktion: $v_{Ed,x} / v_{Rd,x} + v_{Ed,y} / v_{Rd,y} = 5 / 42,0 + 50 / 57,6 = 0,99 < 1,0$

i Bemessung

- Ein eventuell erforderlicher Durchstanz- oder Querkraftnachweis der Decke kann mit der Software für Schöck Bole® geführt werden. Als Grundpressungsfläche ist von 150 × 100 mm auszugehen.
Für weitere Informationen siehe Technische Information Schöck Bole® unter:
www.schoeck.com/download/de

Typ W

Stahlbeton – Stahlbeton

Einbauanleitung Wandkopf

Typ W-N-VH / Typ W-N

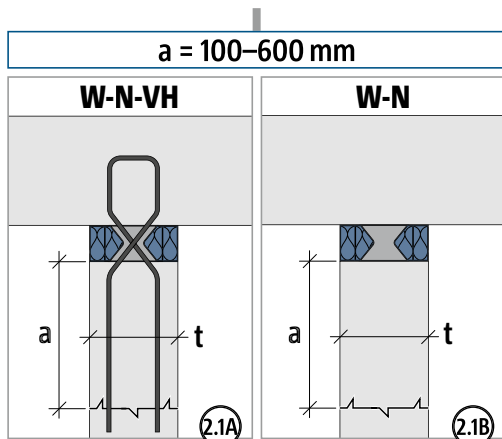
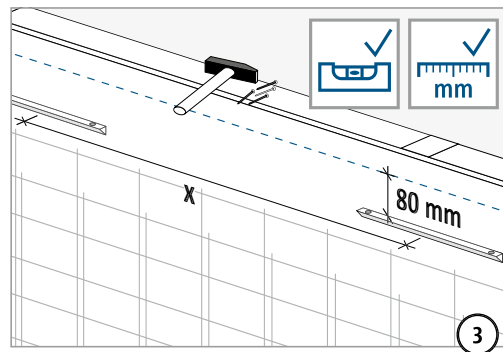
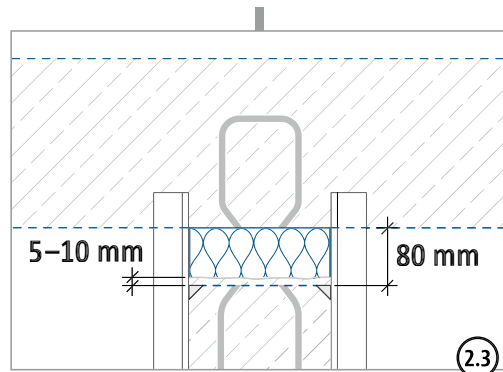
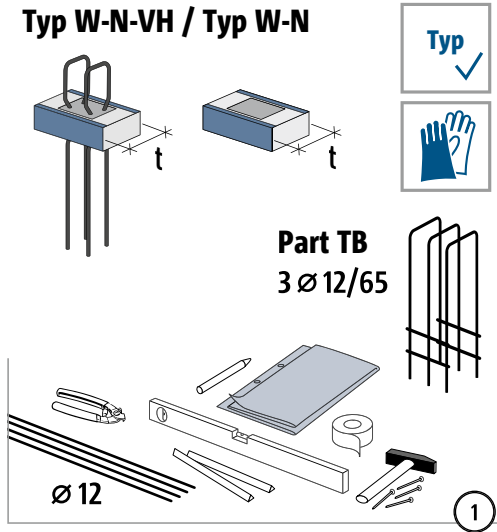

! Ab Unterkante Dämmkörper Scconnex® Typ W ist ein 2. Betonierabschnitt von 100–600 mm vorzusehen.

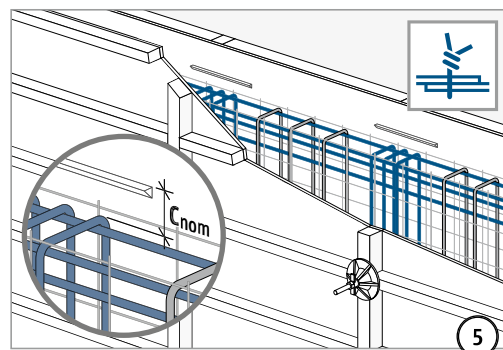
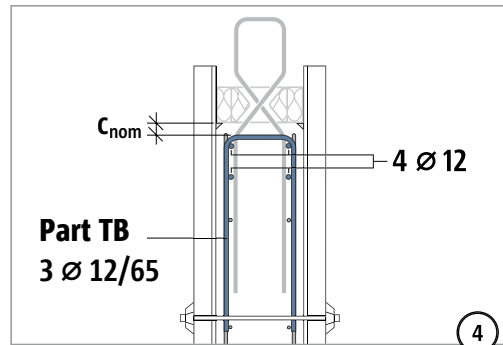
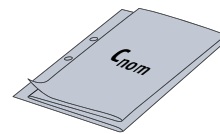
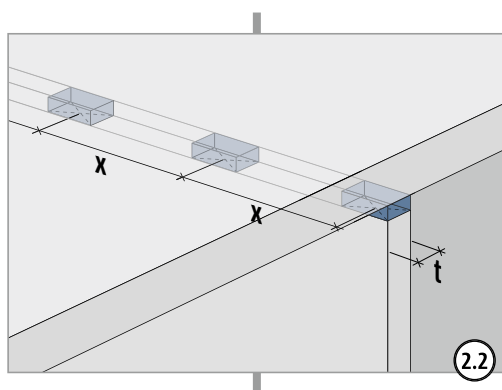

Typ W

Stahlbeton – Stahlbeton

Einbauanleitung Wandkopf

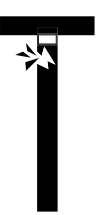

⚠ VORSICHT

Bauteilversagen durch gestörte Druckzone! Keinerlei Gegenstände wie Abstandhalter, Leitungen, Rohre, etc. unter das Drucklager führen. Beton gut verdichten.

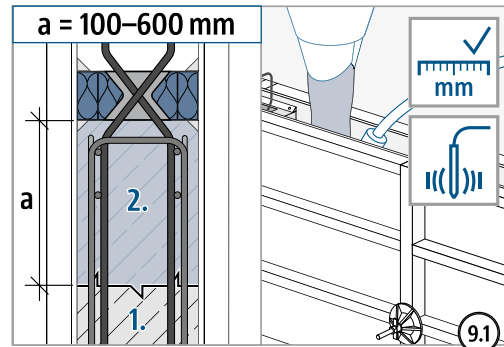
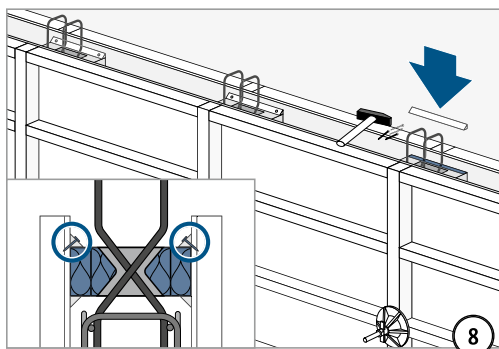
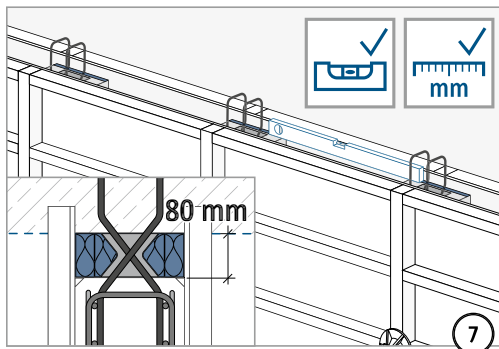
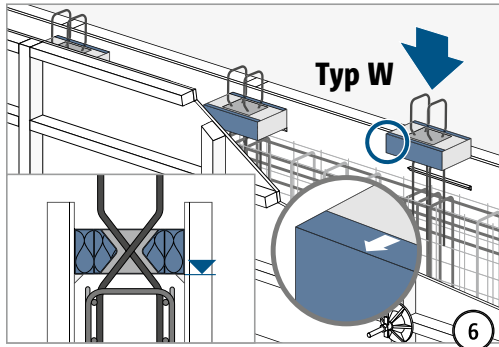

 Ab Unterkante Dämmkörper Scconnex® Typ W ist ein 2. Betonierabschnitt von 100–600 mm vorzusehen.

 Zwischen 1. und 2. Betonierabschnitt ist eine Erstarrungszeit von mindestens 45–75 Minuten einzuhalten.

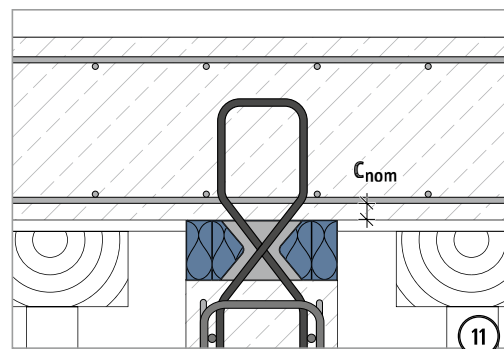
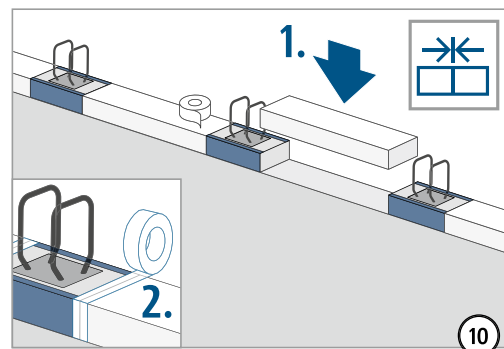
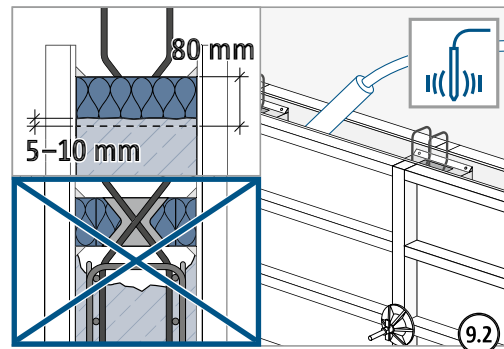

Typ W

Stahlbeton – Stahlbeton

Einbauanleitung Wandfuß

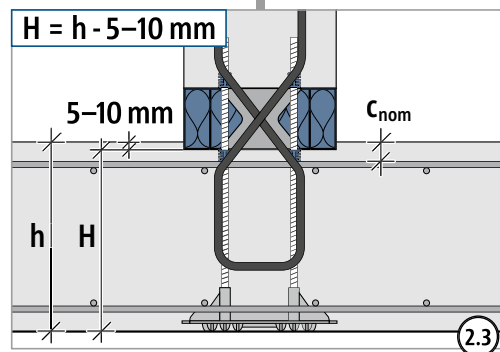
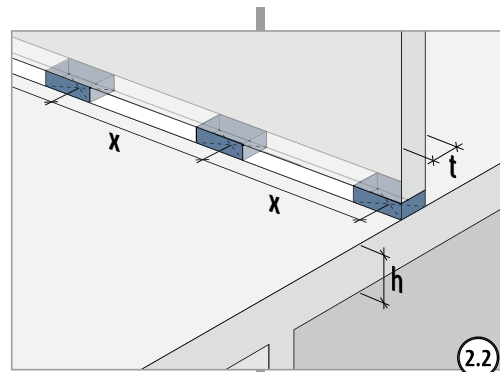
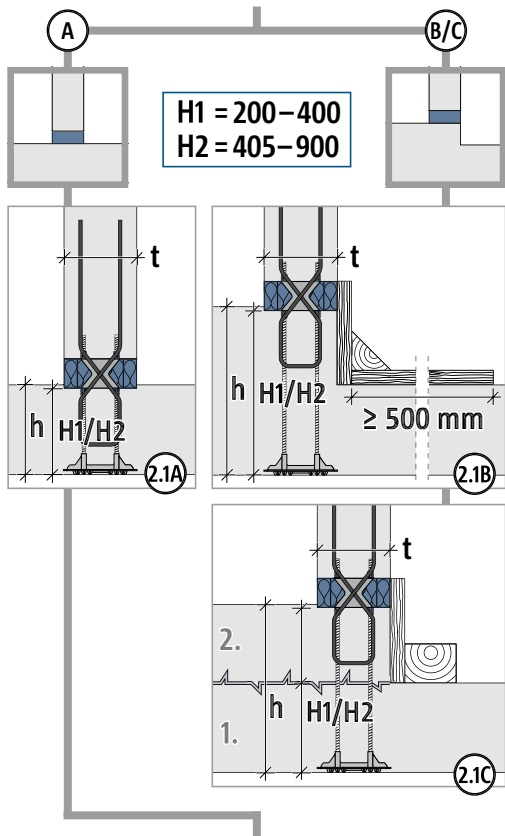
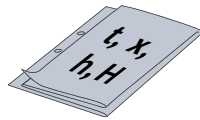
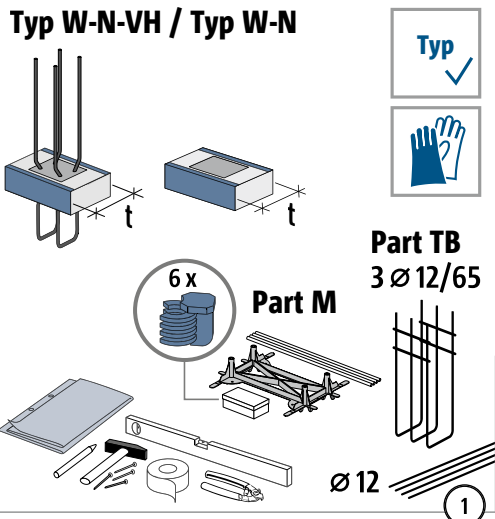

! H > 600 mm: Ab Unterkante Dämmkörper Scconnex® Typ W ist ein 2. Betonierabschnitt von 100–600 mm vorzusehen.

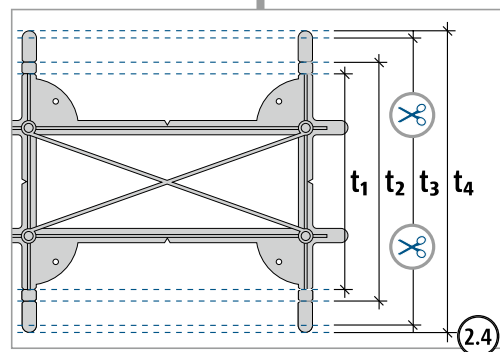

t₁ = 180 mm, t₂ = 200 mm, t₃ = 240 mm, t₄ = 250 mm

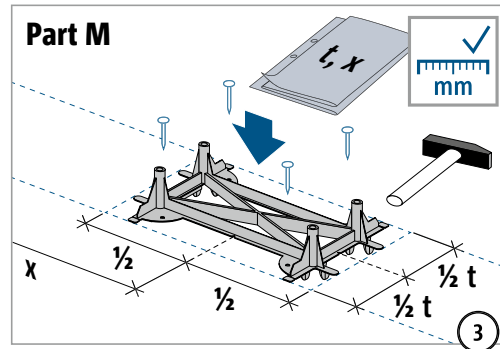

Typ W

Stahlbeton – Stahlbeton

Einbauanleitung Wandfuß

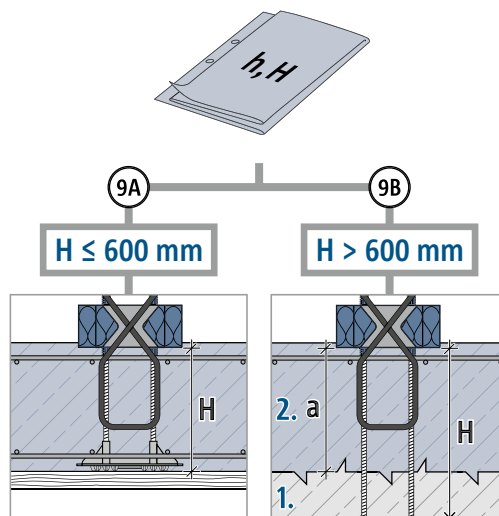
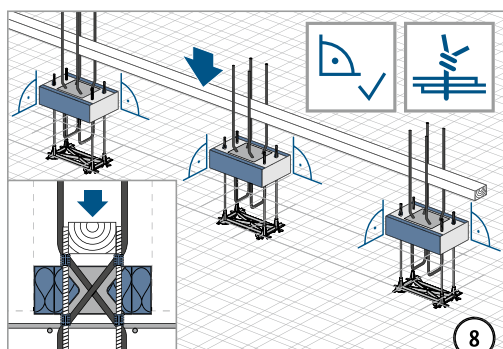
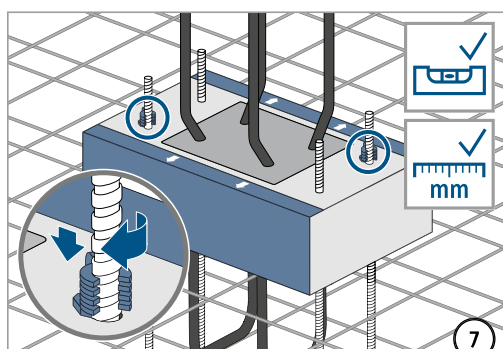
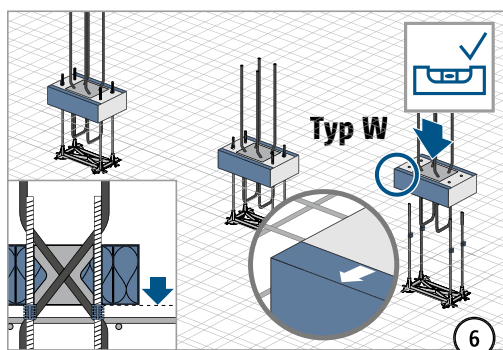
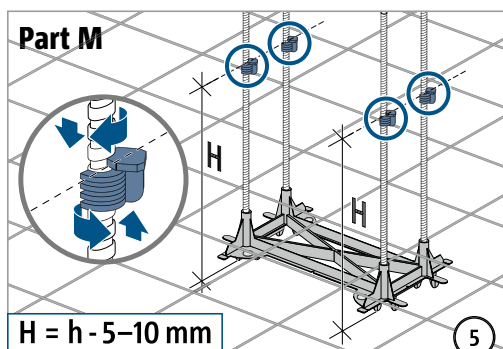
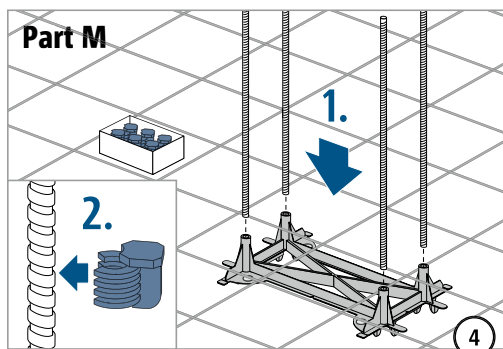

Ab Unterkante Dämmkörper Scconnex® Typ W ist ein 2. Betonierabschnitt von $a = 100-600$ mm vorzusehen.

Zwischen 1. und 2. Betonierabschnitt ist eine Erstarrungszeit von mindestens 45-75 Minuten einzuhalten.

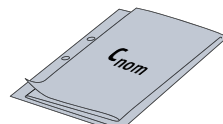
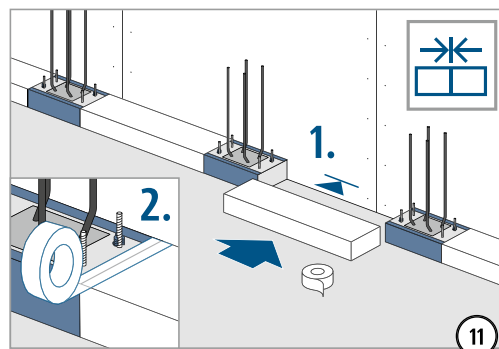
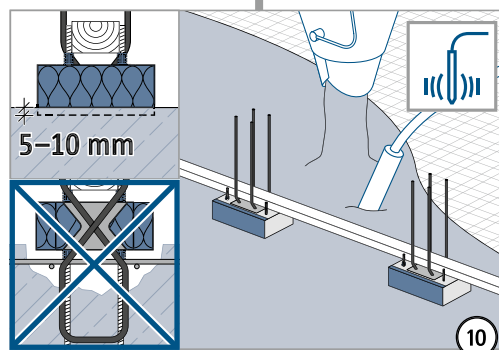



Typ W

Stahlbeton – Stahlbeton

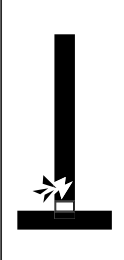
Einbauanleitung Wandfuß

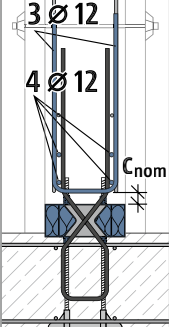
	<p>⚠ VORSICHT</p> <p>Bauteilversagen durch gestörte Druckzone! Keinerlei Gegenstände wie Abstandhalter, Leitungen, Rohre, etc. über das Drucklager führen. Beton gut verdichten.</p>
---	---

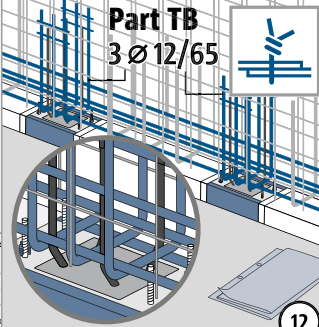
	<p>Part TB 3 Ø 12/65</p>   <p>12</p>
---	---

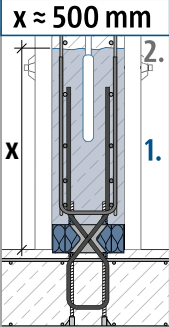
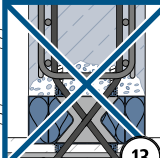
<p>x ≈ 500 mm</p> 	 <p>13</p>
--	---

	<p>⚠ WARNUNG</p> <p>Kippgefahr durch gelenkigen Anschluss am Wandfuß! Wände auf Sconnex® Typ W in allen Bauzuständen gegen Kippen sichern!</p>
---	---

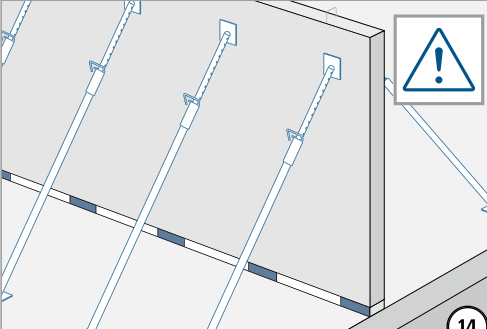
 <p>14</p>

Typ W

Stahlbeton – Stahlbeton

Einbauanleitung Wandkopf

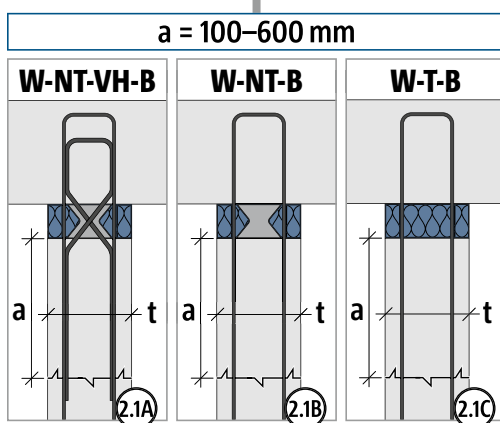
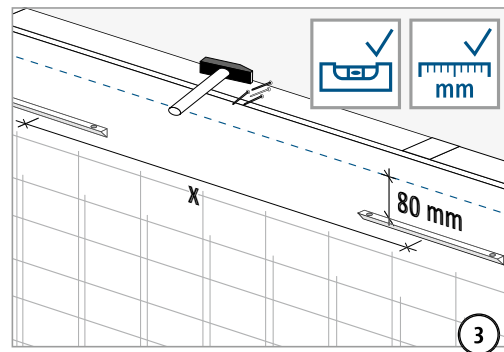
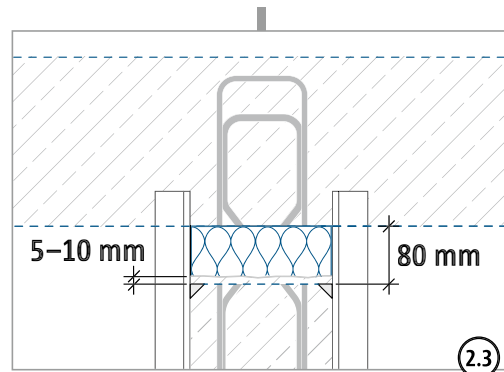
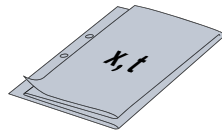
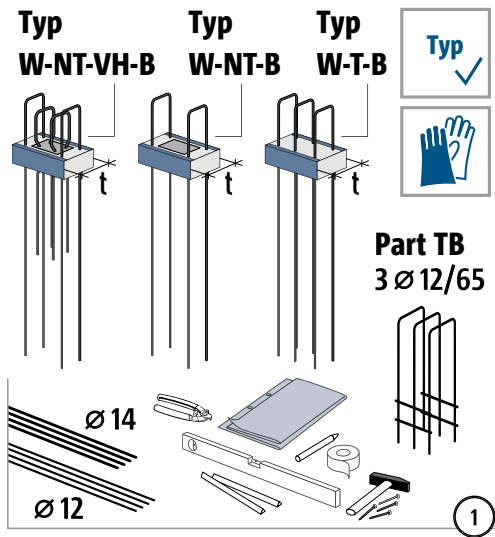

 Ab Unterkante Dämmkörper Sconnex® Typ W ist ein 2. Betonierabschnitt von 100–600 mm vorzusehen.

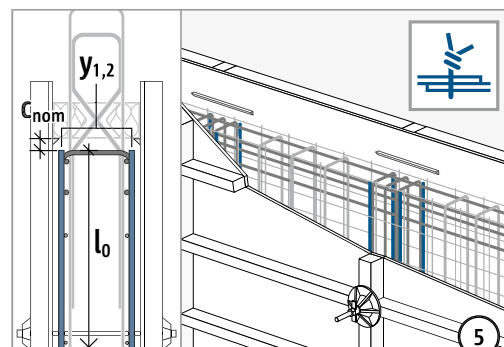
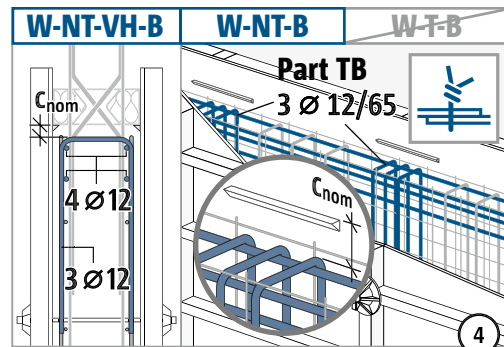
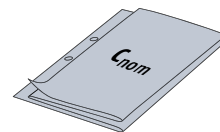
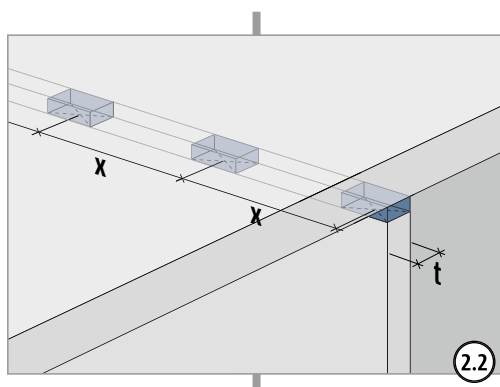

y_1 : 2 x 2 Ø 14 für Typ W-NT-VH-B, W-NT-B
 y_2 : 2 x 3 Ø 14 für Typ W-T-B

Typ W

Stahlbeton – Stahlbeton

Einbauanleitung Wandkopf

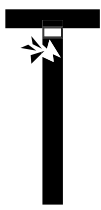

⚠ VORSICHT

Bauteilversagen durch gestörte Druckzone! Keinerlei Gegenstände wie Abstandhalter, Leitungen, Rohre, etc. unter das Drucklager führen. Beton gut verdichten.

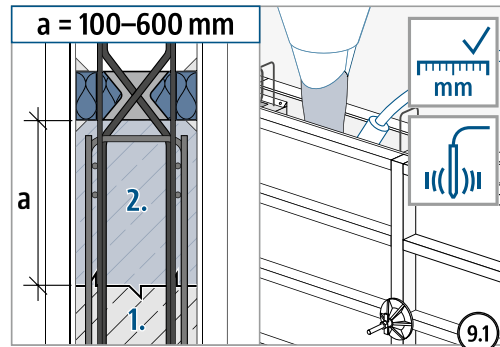
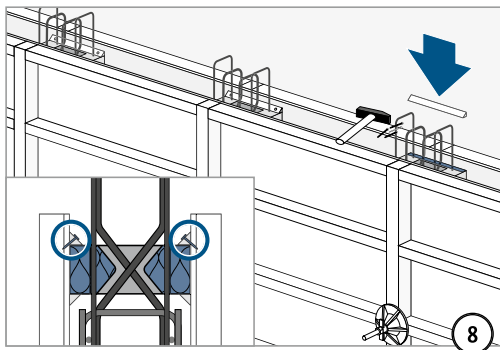
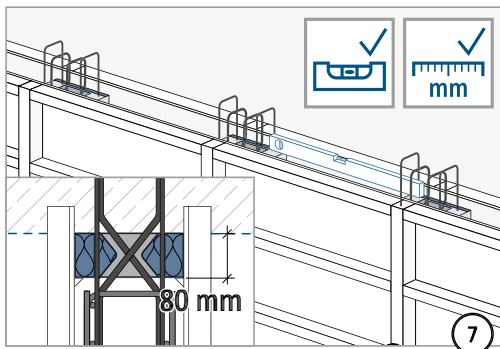
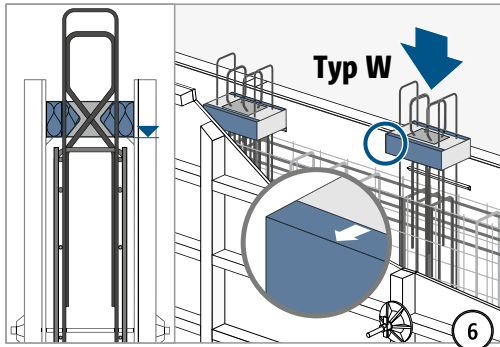

! Ab Unterkante Dämmkörper Scconnex® Typ W ist ein 2. Betonierabschnitt von 100–600 mm vorzusehen.

⌚ Zwischen 1. und 2. Betonierabschnitt ist eine Erstarrungszeit von mindestens 45–75 Minuten einzuhalten.

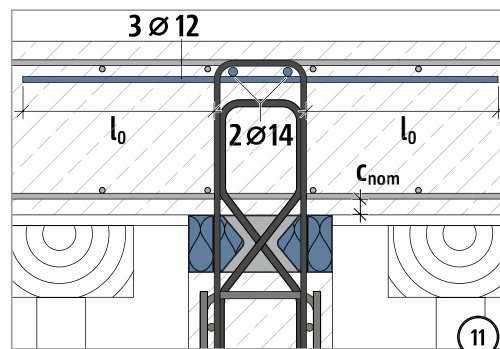
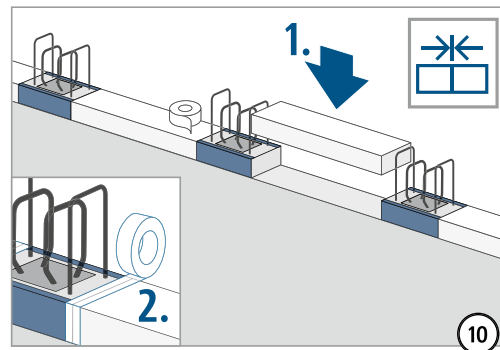
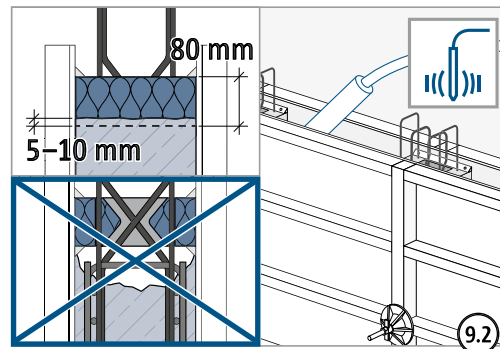

Typ W

Stahlbeton – Stahlbeton

Einbauanleitung Wandfuß

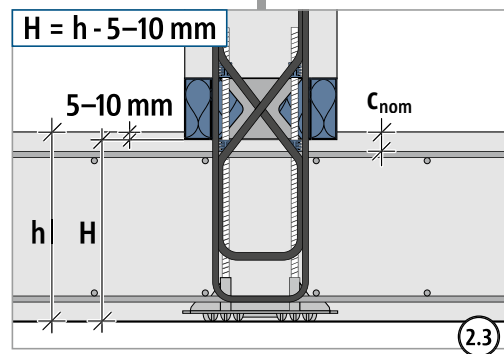
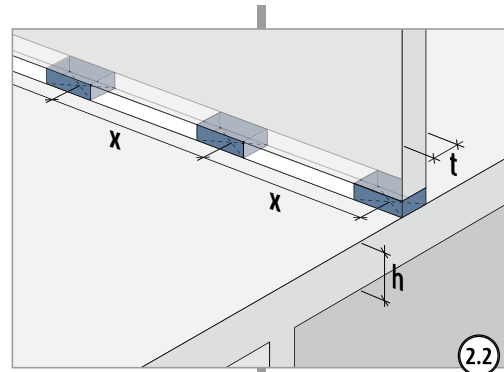
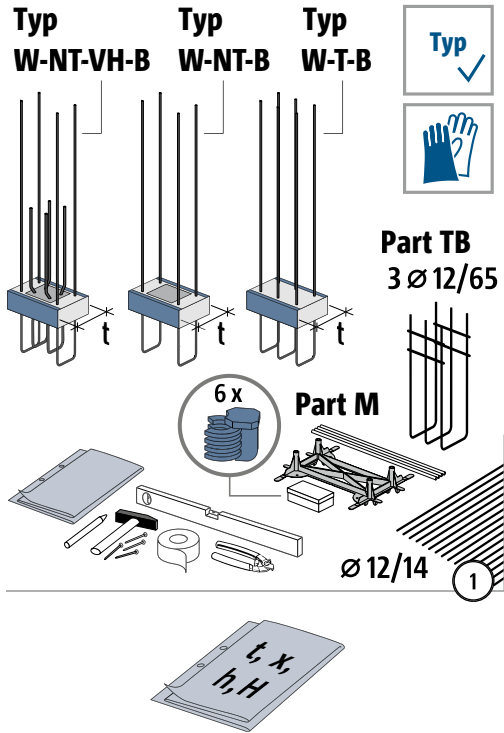

H > 600 mm: Ab Unterkante Dämmkörper Scconnex® Typ W ist ein 2. Betonierabschnitt von 100–600 mm vorzusehen.

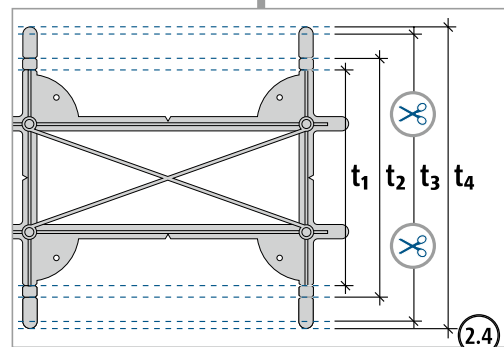
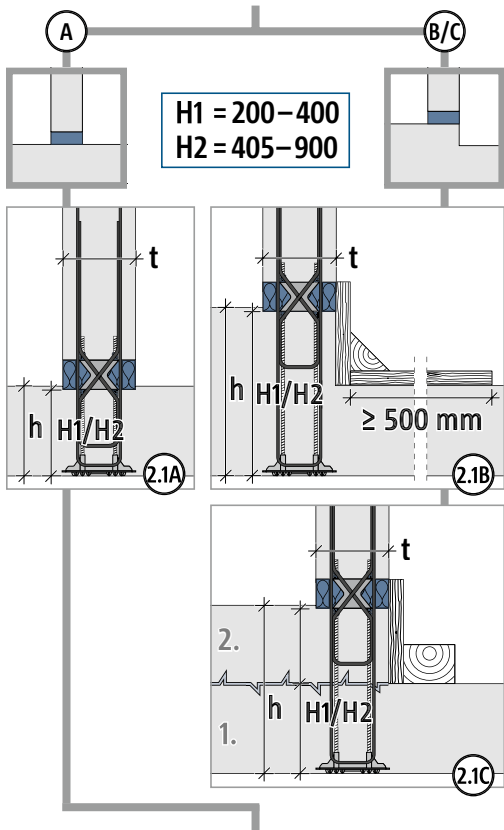

t₁ = 180 mm, t₂ = 200 mm, t₃ = 240 mm, t₄ = 250 mm

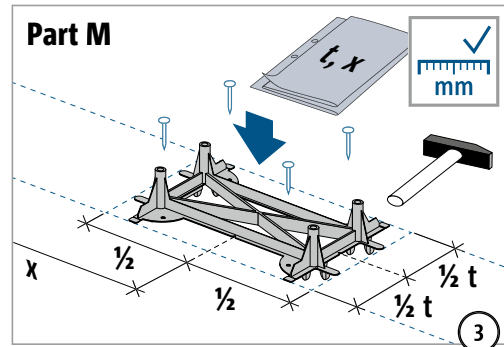

Typ W

Stahlbeton – Stahlbeton

Einbauanleitung Wandfuß

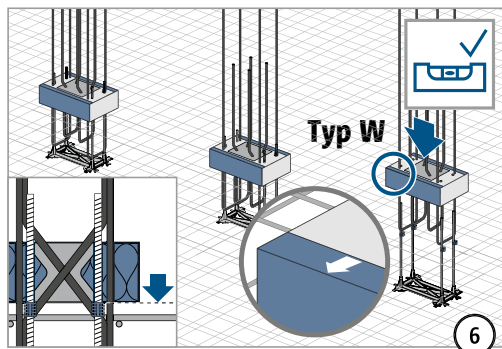
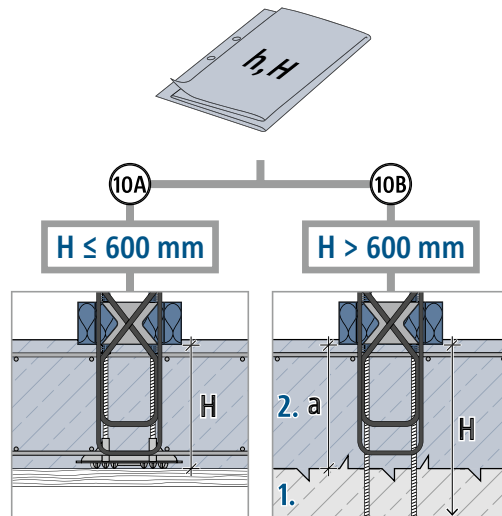
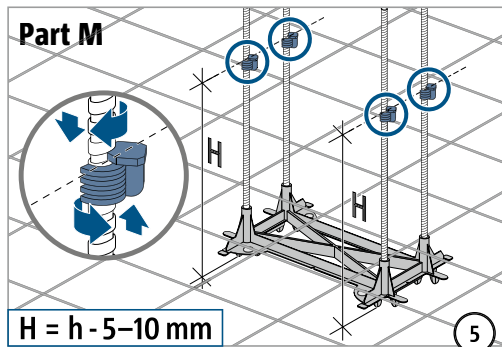
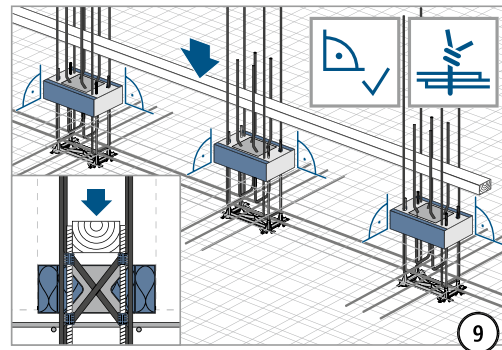
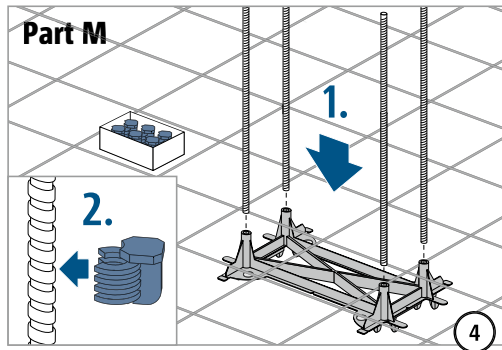

Ab Unterkante Dämmkörper Scconnex® Typ W ist ein 2. Betonierabschnitt von a = 100-600 mm vorzusehen.

Zwischen 1. und 2. Betonierabschnitt ist eine Erstarrungszeit von mindestens 45-75 Minuten einzuhalten.

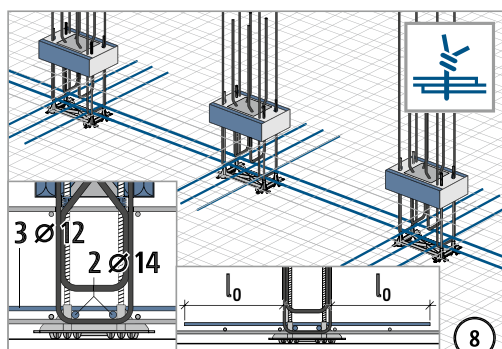
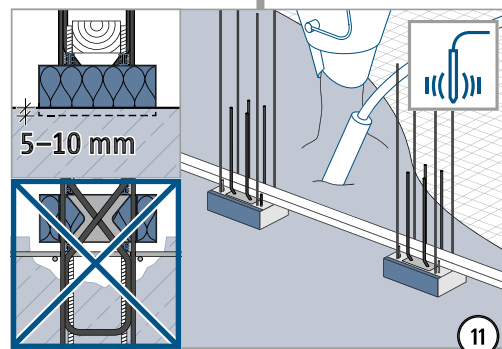
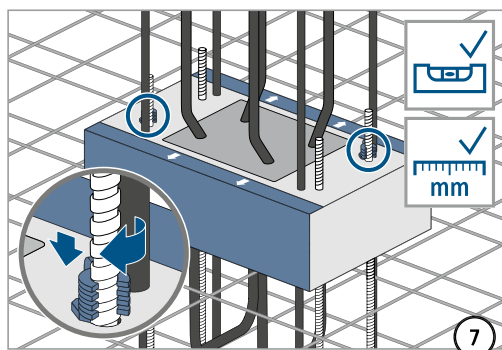

Typ W

Stahlbeton – Stahlbeton

Einbauanleitung Wandfuß

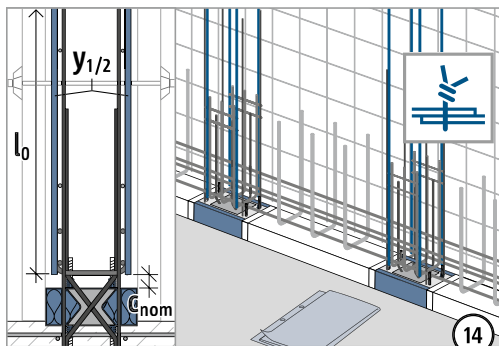
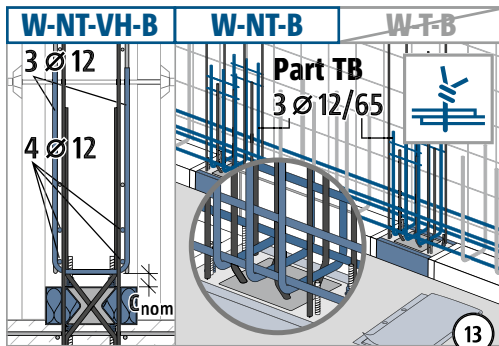
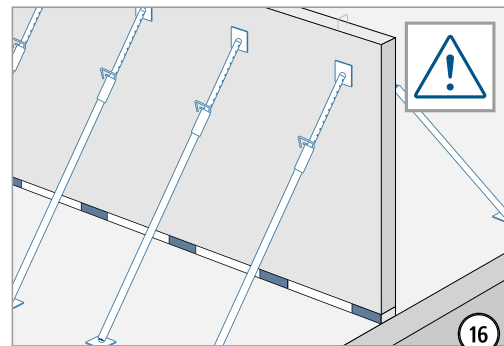
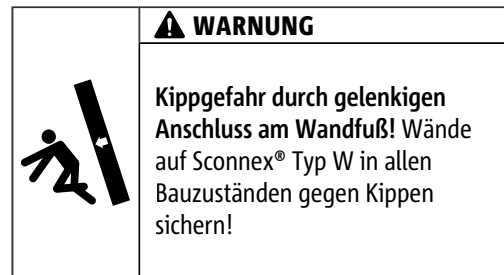
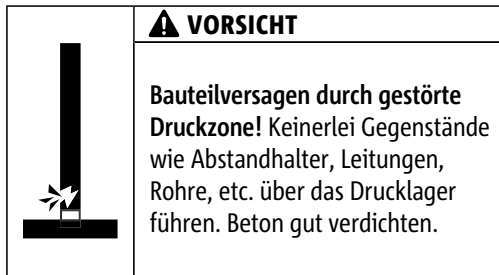
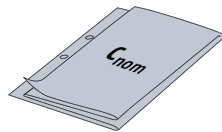
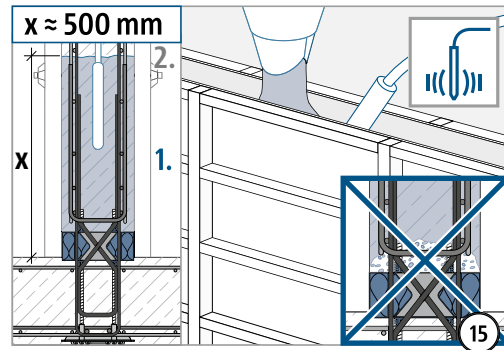
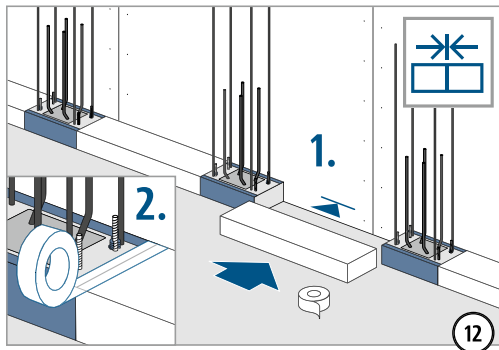

y_1 : 2 x 2 Ø 14 für Typ W-NT-VH-B, W-NT-B
 y_2 : 2 x 3 Ø 14 für Typ W-T-B

Typ W

Stahlbeton – Stahlbeton

Einbauanleitung Wandkopf

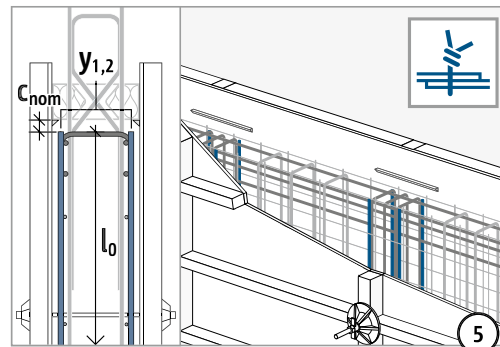
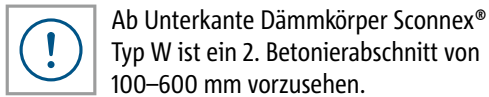
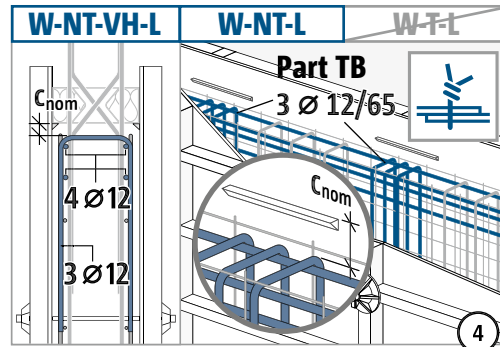
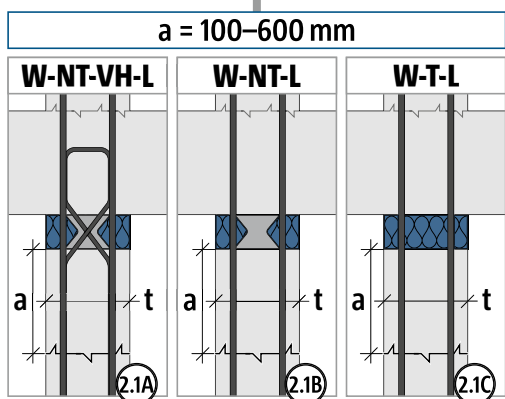
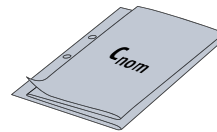
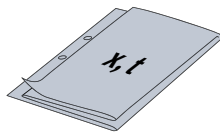
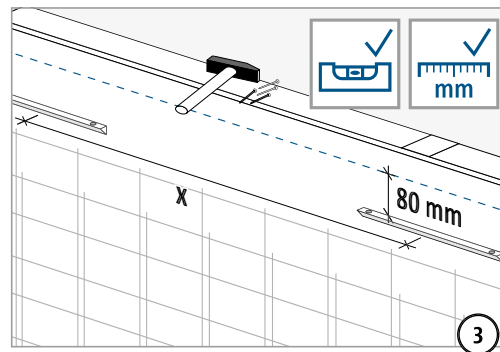
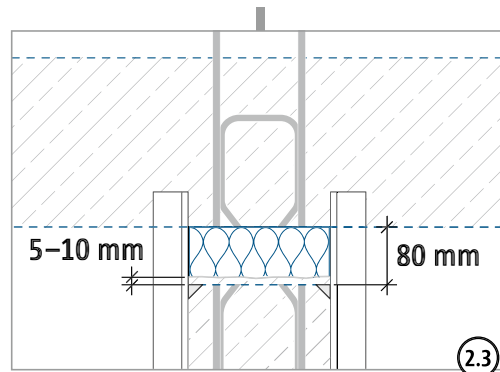
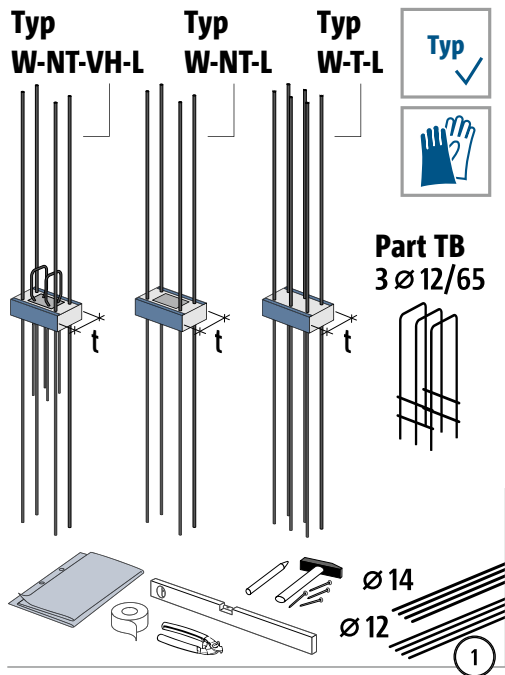

y₁: 2 x 2 Ø14 für Typ W-NT-VH-L, W-NT-L
y₂: 2 x 3 Ø14 für Typ W-T-L

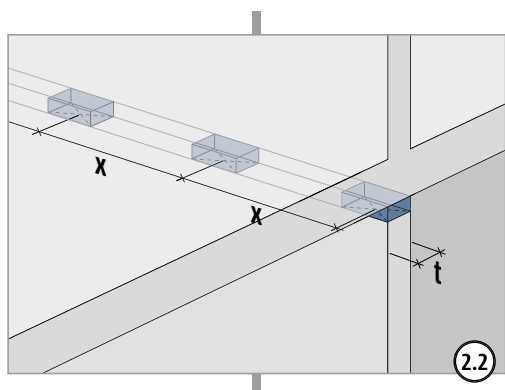

Einbauanleitung Wandkopf

⚠ VORSICHT

Bauteilversagen durch gestörte Druckzone! Keinerlei Gegenstände wie Abstandhalter, Leitungen, Rohre, etc. unter das Drucklager führen. Beton gut verdichten.

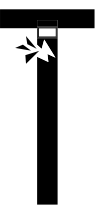
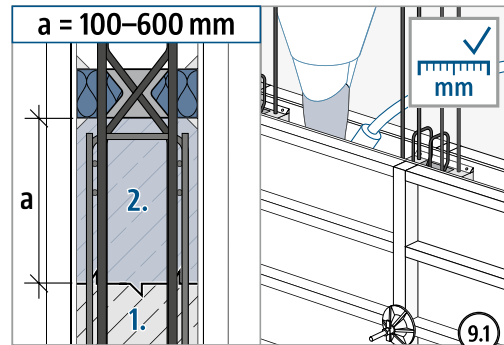
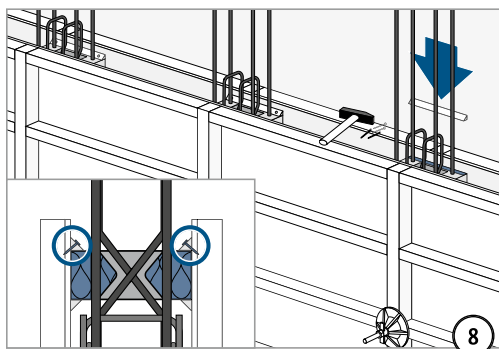
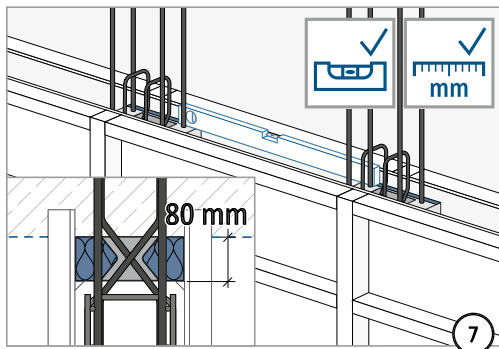
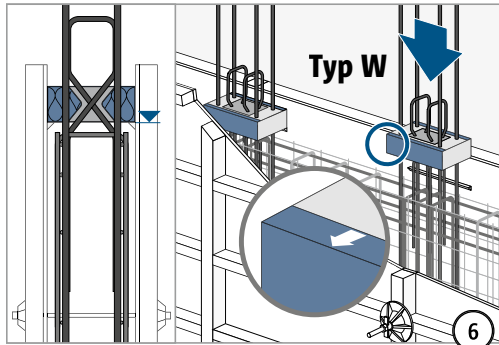
! Ab Unterkante Dämmkörper Scconnex® Typ W ist ein 2. Betonierabschnitt von 100–600 mm vorzusehen.

⌚ Zwischen 1. und 2. Betonierabschnitt ist eine Erstarrungszeit von mindestens 45–75 Minuten einzuhalten.

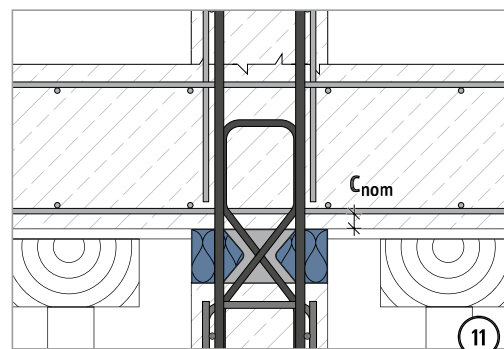
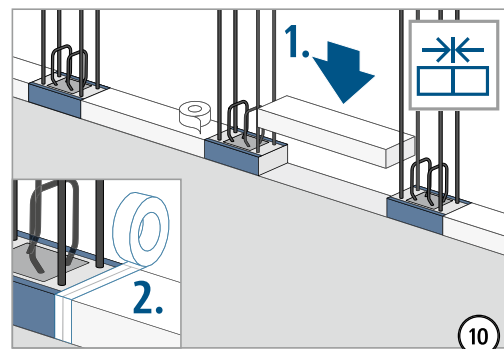
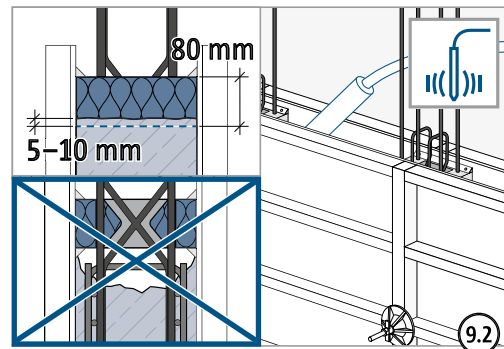

Typ W

Stahlbeton – Stahlbeton

Einbauanleitung Wandfuß

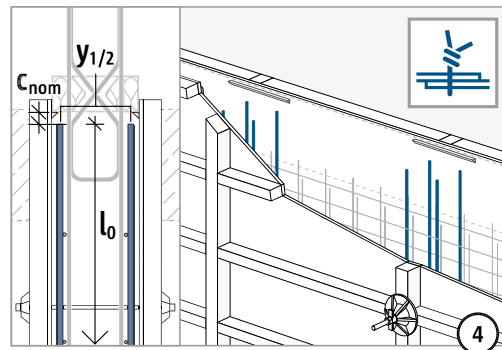
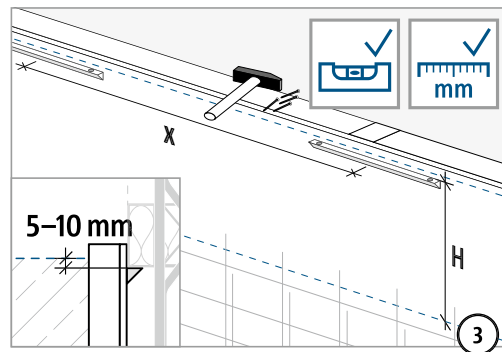
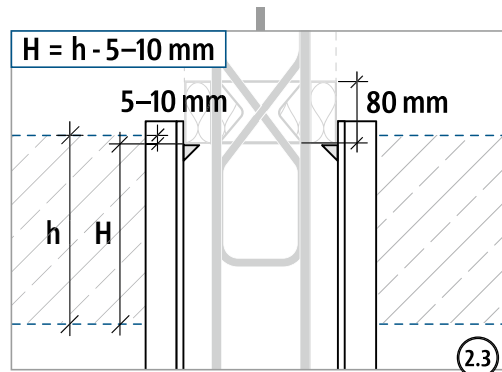
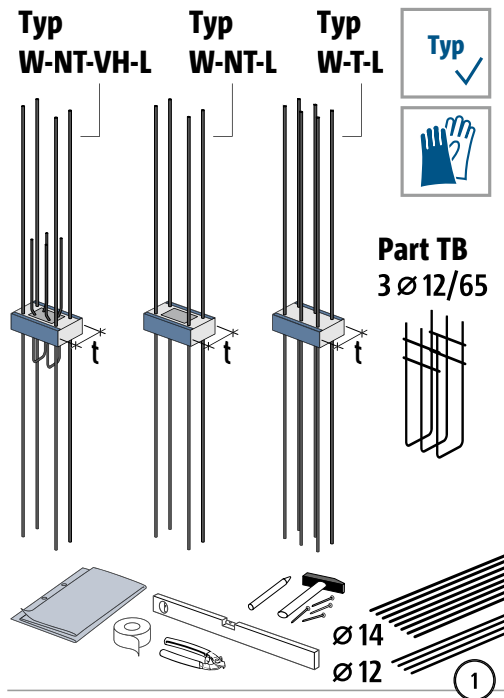

y_1 : 2 x 2 Ø 14 für Typ W-NT-VH-L, W-NT-L
 y_2 : 2 x 3 Ø 14 für Typ W-T-L

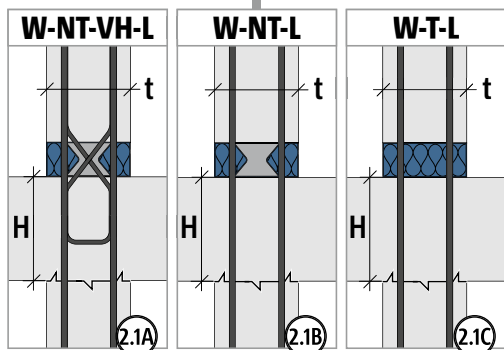

$H > 600$ mm: Ab Unterkante Dämmkörper Scconnex® Typ W ist ein 2. Betonierabschnitt von 100–600 mm vorzusehen.

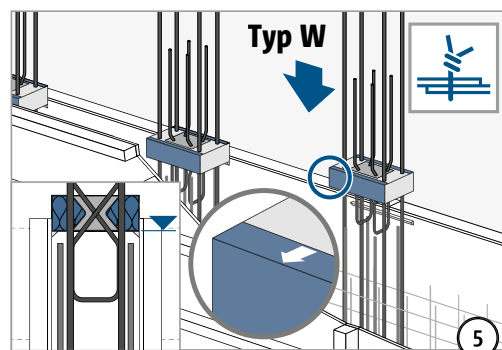
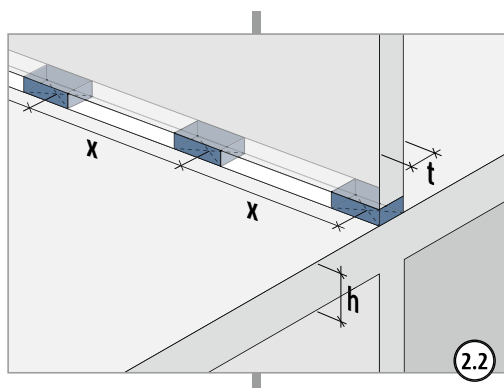
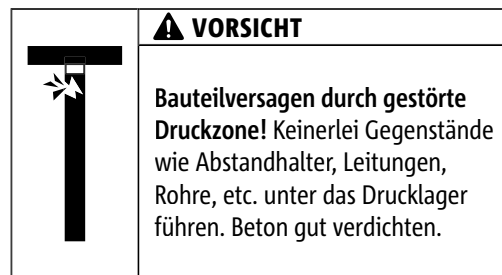

Typ W

Stahlbeton – Stahlbeton

Einbauanleitung Wandfuß

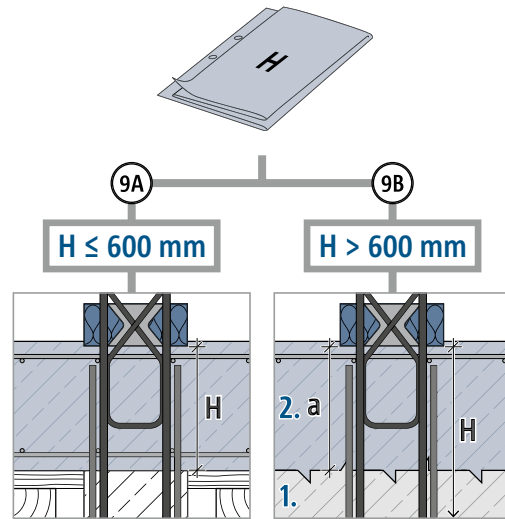
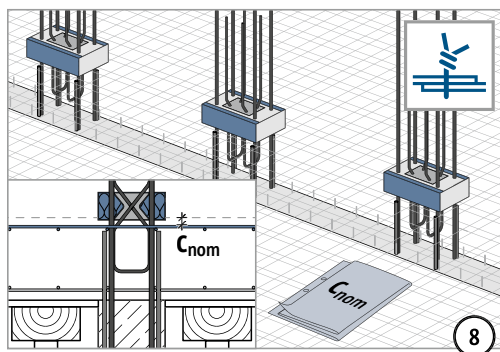
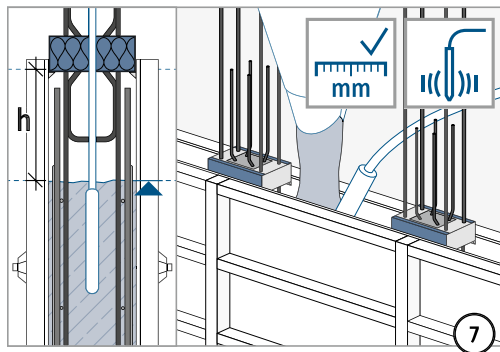
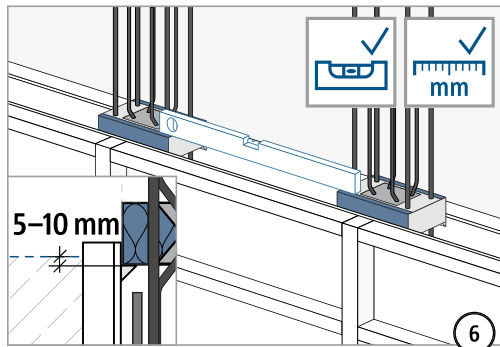

Ab Unterkante Dämmkörper Sconnex® Typ W ist ein 2. Betonierabschnitt von $a = 100-600$ mm vorzusehen.



Zwischen 1. und 2. Betonierabschnitt ist eine Erstarrungszeit von mindestens 45-75 Minuten einzuhalten.

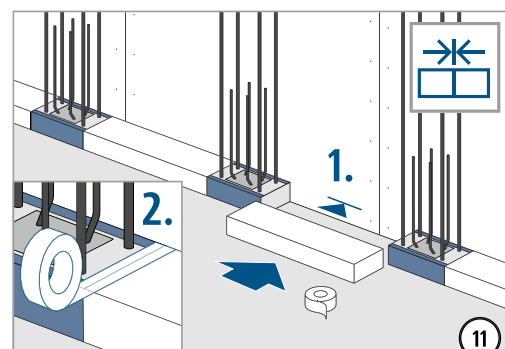
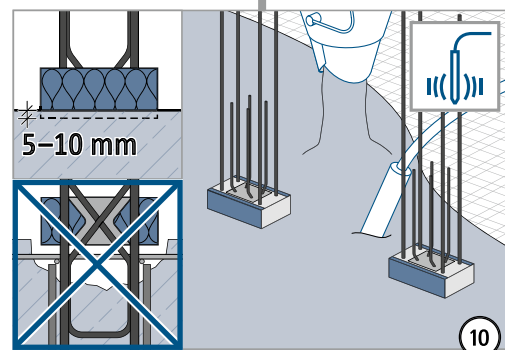

Typ W

Stahlbeton – Stahlbeton

Einbauanleitung Wandfuß

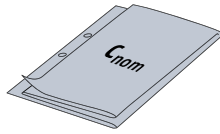

⚠ VORSICHT

Bauteilversagen durch gestörte Druckzone! Keinerlei Gegenstände wie Abstandhalter, Leitungen, Rohre, etc. über das Drucklager führen. Beton gut verdichten.

⚠ WARNUNG

Kippgefahr durch gelenkigen Anschluss am Wandfuß! Wände auf Scconnex® Typ W in allen Bauzuständen gegen Kippen sichern!

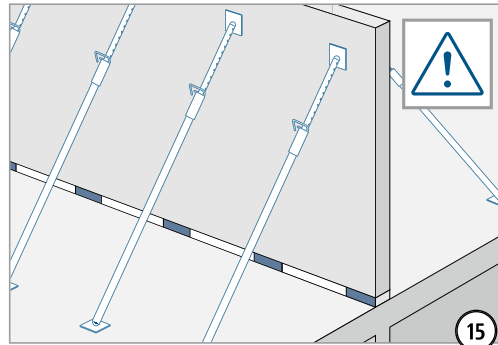

W-NT-VH-L	W-NT-L	W-T-L
3 Ø 12	Part TB 3 Ø 12/65	[Symbol]
4 Ø 12		

y_1 : 2 x 2 Ø 14 für Typ W-NT-VH-L, W-NT-L

y_2 : 2 x 3 Ø 14 für Typ W-T-L

$x \approx 500 \text{ mm}$

Typ W

Stahlbeton – Stahlbeton

✓ Checkliste

- Ist für die Anwendung eine Zustimmung im Einzelfall notwendig (fehlende Zulassung)?
Mit Zulassung (DIBt): Für Schöck Sconnex Typ W-N (für Druckkräfte) sowie Typ W-N-VH (für Druck- und Querkräfte)
Ohne Zulassung: Schöck Sconnex® Typ W-NT-VH, W-NT und W-T (für Zugkräfte)
- Sind die Einwirkungen am Schöck Sconnex® Anschluss auf Bemessungsniveau ermittelt?
- Ist bei der Wahl der Bemessungswerte die maßgebliche Betonfestigkeitsklasse berücksichtigt?
- Wurde beim Anschluss mit Schöck Sconnex® Typ W als statisches System eine frei drehbare Auflagerung unter Berücksichtigung der Federsteifigkeiten angenommen?
- Ist bei der Wahl der Bemessungstabelle die maßgebliche bauseitige Bewehrung Variante A oder B berücksichtigt?
- Ist die jeweils erforderliche bauseitige Anschlussbewehrung definiert?
- Sind die maximal zulässigen Achsabstände berücksichtigt und im Schalplan gezeichnet?
- Sind die Anforderungen hinsichtlich Brandschutz geklärt und eingeplant?
- Gibt es eine Situation, in der die Konstruktion während der Bauphase für einen Notfall oder eine spezielle Belastung bemessen werden muss?
- Ist die Deformation infolge Temperatur $\leq 0,6$ mm?
- Ist ein Querkraftnachweis der angrenzenden Bauteile erforderlich? Wenn ja, wurde dieser geführt?
- Wurde die Lasteinleitungszone störungsfrei und ohne Einlagen (z. B. Leitungen oder Rohre) erstellt?
- Wurde bei den BW Typen die Einbindelänge LR bestimmt?
- Ist die Betonierhöhe auf maximal 60 cm in einem Arbeitsschritt begrenzt?
- Wurde die Baustelle auf die Sicherung der Wände im Bauzustand gegen Kippen hingewiesen?

Typ W

Stahlbeton – Stahlbeton